



Amarok

Informácie o špecifikáciách, vzhľade, technické dáta a náklady na prevádzku vozidiel sú v súlade s informáciami dostupnými v čase vytvorenia tohto materiálu. Právo na zmeny vyhradené.

TDI®, BlueMotion Technology® a 4MOTION® sú registrované obchodné značky spoločnosti Volkswagen AG a ostatných spoločností v skupine Volkswagen Group v Nemecku a iných krajinách. Skutočnosť, že značky v tomto dokumente nie sú zobrazené so znakom © neznamena, že tieto značky nie sú registrované, alebo že tieto značky môžu byť použité bez predchádzajúceho písomného súhlasu spoločnosti Volkswagen AG.

Porsche Slovakia, importér vozidiel Volkswagen
Zmeny vyhradené
Vydanie: Jún 2013

Internet: www.vwuzitkove.sk

Amarok



Spotreba a emisie CO₂.

S manuálnou prevodovkou, spotreba (l/100 km) a kombinované emisie CO₂ (g/km), objem palivovej nádrže cca. 80 l	
Motor/Model	2,0 l TSI 118 kW (188 k) zadný pohon (Euro 4 a Euro 2)
Amarok SingleCab	
V obci	12,6
Mimo obce	7,8
Kombinované	9,5
Emisie CO ₂ kombinované	226

Motor/Model	2,0 l TDI 90 kW (122 k) zadný pohon (Euro 5/Euro 4 a Euro 3)	2,0 l TDI 90 kW (122 k) 4MOTION pripojiteľný (Euro 5/Euro 4 a Euro 3)	2,0 l TDI 103 kW (140 k) zadný pohon (Euro 5/Euro 4 a Euro 3)	2,0 l TDI 103 kW (140 k) 4MOTION pripojiteľný (Euro 5/Euro 4 a Euro 3)
V obci	8,8 – 9,3/9,4	9,1 – 9,6/9,5	8,8 – 9,3/9,4	9,1 – 9,6/9,5
Mimo obce	6,2 – 6,7/6,7	6,3 – 6,8/6,8	6,2 – 6,7/6,7	6,3 – 6,8/6,8
Kombinované	7,2 – 7,7/7,6	7,3 – 7,8/7,7	7,2 – 7,7/7,6	7,3 – 7,8/7,7
Emisie CO ₂ kombinované	189 – 202/199	192 – 205/203	189 – 202/199	192 – 205/203

Motor/Model	2,0 l TDI 132 kW (180 k) zadný pohon (Euro 5/Euro 4 a Euro 3)	2,0 l TDI 132 kW (180 k) zadný pohon BlueMotion Technology (Euro 5)	2,0 l TDI 132 kW (180 k) 4MOTION pripojiteľný (Euro 5/Euro 4 a Euro 3)
V obci	8,6 – 9,1/9,7	8,0 – 8,5	8,7 – 9,2/9,8
Mimo obce	6,7 – 7,2/7,0	6,5 – 7,0	6,8 – 7,3/6,9
Kombinované	7,4 – 7,9/7,9	7,0 – 7,5	7,5 – 8,0/8,0
Emisie CO ₂ kombinované	194 – 208/208	185 – 197	197 – 211/211

S automatickou prevodovkou, spotreba (l/100 km) a kombinované emisie CO₂ (g/km), objem palivovej nádrže cca. 80 l		
Motor/Model	2,0 l TDI 132 kW (180 k) 4MOTION stály (Euro 5/Euro 4 a Euro 3)	2,0 l TDI 132 kW (180 k) 4MOTION stály BlueMotion Technology (Euro 5)
Amarok DoubleCab		
V obci	9,8 – 10,1/10,1	8,6 – 9,1
Mimo obce	7,0 – 7,6/7,3	6,8 – 7,4
Kombinované	8,0 – 8,5/8,3	7,5 – 8,0
Emisie CO ₂ kombinované	211 – 224/219	197 – 211

S manuálnou prevodovkou, spotreba (l/100 km) a kombinované emisie CO₂ (g/km), objem palivovej nádrže cca. 80 l	
Motor/Model	2,0 l TSI 118 kW (188 k) zadný pohon (Euro 4 a Euro 2)
Amarok DoubleCab	
V obci	12,7
Mimo obce	7,9
Kombinované	9,6
Emisie CO ₂ kombinované	228

Uvedené hodnoty spotreby paliva a emisií CO₂ boli získané podľa predpísaných spôsobov merania (v súčasnosti platná verzia smernice ES 715/2007). **Upozornenie v súlade s v súčasnosti platnou smernicou 1999/94/ES:** Údaje sa nevzťahujú na konkrétne vozidlá, nie sú súčasťou ponuky a slúžia len na účely porovnania medzi rôznymi typmi vozidiel. Spotreba paliva a emisie CO₂ jednotlivých vozidiel nezávisia len od efektívneho využitia paliva prostredníctvom vozidla, ale sú rovnako ovplyvnené aj štýlom jazdy a inými netechnickými faktormi. CO₂ je skleníkový plyn spôsobujúci globálne otepľovanie. Informácie ohľadne oficiálnej spotreby paliva a oficiálnych špecifických hodnôt emisií CO₂ nových osobných vozidiel nájdete v Príručke o spotrebe paliva a emisiách CO₂ nových osobných vozidiel, ktorá je bezplatne dostupná vo všetkých predajných miestach v Európskej únii.

Spotreba a emisie CO₂.

S manuálnou prevodovkou, spotreba (l/100 km) a kombinované emisie CO₂ (g/km), objem palivovej nádrže cca. 80 l	
Motor/Model	2,0 l TSI 118 kW (188 k) zadný pohon (Euro 4 a Euro 2)
Amarok DoubleCab	
V obci	12,7
Mimo obce	7,9
Kombinované	9,6
Emisie CO ₂ kombinované	228

Motor/Model	2,0 l TDI 90 kW (122 k) zadný pohon (Euro 5/Euro 4 a Euro 3)	2,0 l TDI 90 kW (122 k) 4MOTION (Euro 5/Euro 4 a Euro 3)	2,0 l TDI 103 kW (140 k) zadný pohon (Euro 5/Euro 4 a Euro 3)	2,0 l TDI 103 kW (140 k) 4MOTION (Euro 5/Euro 4 a Euro 3)
V obci	8,8 – 9,3/9,4	9,1 – 9,6/9,5	8,8 – 9,3/9,4	9,1 – 9,6/9,5
Mimo obce	6,2 – 6,7/6,7	6,3 – 6,8/6,8	6,2 – 6,7/6,7	6,3 – 6,8/6,8
Kombinované	7,2 – 7,7/7,6	7,3 – 7,8/7,7	7,2 – 7,7/7,6	7,3 – 7,8/7,7
Emisie CO ₂ kombinované	189 – 202/199	192 – 205/203	189 – 202/199	192 – 205/203

Motor/Model	2,0 l TDI 132 kW (180 k) zadný pohon (Euro 5/Euro 4 a Euro 3)	2,0 l TDI 132 kW (180 k) zadný pohon BlueMotion Technology (Euro 5)	2,0 l TDI 132 kW (180 k) 4MOTION (Euro 5/Euro 4 a Euro 3)	2,0 l TDI 132 kW (180 k) 4MOTION stály BlueMotion Technology (Euro 5)
V obci	8,6 – 9,1/9,7	8,0 – 8,5	8,7 – 9,2/9,8	8,1 – 8,6
Mimo obce	6,7 – 7,2/7,0	6,5 – 7,0	6,8 – 7,3/6,9	6,6 – 7,1
Kombinované	7,4 – 7,9/7,9	7,0 – 7,5	7,5 – 8,0/8,0	7,1 – 7,6
Emisie CO ₂ kombinované	194 – 208/208	185 – 197	197 – 211/211	187 – 199

S automatickou prevodovkou, spotreba (l/100 km) a kombinované emisie CO₂ (g/km), objem palivovej nádrže cca. 80 l		
Motor/Model	2,0 l TDI 132 kW (180 k) 4MOTION stály (Euro 5/Euro 4 a Euro 3)	2,0 l TDI 132 kW (180 k) 4MOTION stály BlueMotion Technology (Euro 5)
Amarok DoubleCab		
V obci	9,8 – 10,1/10,1	8,6 – 9,1
Mimo obce	7,0 – 7,6/7,3	6,8 – 7,4
Kombinované	8,0 – 8,5/8,3	7,5 – 8,0
Emisie CO ₂ kombinované	211 – 224/219	197 – 211

S manuálnou prevodovkou, spotreba (l/100 km) a kombinované emisie CO₂ (g/km), objem palivovej nádrže cca. 80 l	
Motor/Model	2,0 l TSI 118 kW (188 k) zadný pohon (Euro 4 a Euro 2)
Amarok DoubleCab	
V obci	12,7
Mimo obce	7,9
Kombinované	9,6
Emisie CO ₂ kombinované	228

Uvedené hodnoty spotreby paliva a emisií CO₂ boli získané podľa predpísaných spôsobov merania (v súčasnosti platná verzia smernice ES 715/2007). **Upozornenie v súlade s v súčasnosti platnou smernicou 1999/94/ES:** Údaje sa nevzťahujú na konkrétne vozidlá, nie sú súčasťou ponuky a slúžia len na účely porovnania medzi rôznymi typmi vozidiel. Spotreba paliva a emisie CO₂ jednotlivých vozidiel nezávisia len od efektívneho využitia paliva prostredníctvom vozidla, ale sú rovnako ovplyvnené aj štýlom jazdy a inými netechnickými faktormi. CO₂ je skleníkový plyn spôsobujúci globálne otepľovanie. Informácie ohľadne oficiálnej spotreby paliva a oficiálnych špecifických hodnôt emisií CO₂ nových osobných vozidiel nájdete v Príručke o spotrebe paliva a emisiách CO₂ nových osobných vozidiel, ktorá je bezplatne dostupná vo všetkých predajných miestach v Európskej únii.

Motory.

Benzínový motor	Motor 2,0 I TSI 118 kW (158k)
Vstrekovanie paliva/preplňanie	Priame vstrekovanie/turboprepĺňanie
Počet valcov	4
Zdvihový objem, cm ³	1 984
Maximálny výkon v kW (k) pri ot./min.	118 pri 3 800 – 5 500
Max. krútiaci moment v Nm pri ot./min.	300/1 600 – 3 750
Emisný štandard EÚ	V súlade s ECE-R 83.05, Euro 4 V súlade s ECE-R 83.04, Euro 2
Filter pevných častíc (DPF)	–
6-stupňová manuálna prevodovka	Sériovo
8-stupňová automatická prevodovka	–
Zadný pohon	Sériovo
Pripojiteľný pohon 4MOTION	–
Stály pohon 4MOTION	–
Palivo	Super bezolovnatý DIN EN 228 ROZ 95 ¹⁾

Diesellové motory	Motor 2,0 I TDI 90 kW (122k)	Motor 2,0 I BiTDI 103 kW (140k)
Vstrekovanie paliva/preplňanie	Turboprepĺňanie, priame vstrekovanie systémom Common-Rail	Turboprepĺňanie, priame vstrekovanie systémom Common-Rail
Počet valcov	4	4
Zdvihový objem, cm ³	1 968	1 968
Maximálny výkon v kW (k) pri ot./min.	90 pri 3 750	103 pri 3 500
Max. krútiaci moment v Nm pri ot./min.	340/1 600 – 2 000	340/1 600 – 2 250
Emisný štandard EÚ	V súlade so smernicou 715/2007 Euro 5 V súlade s ECE-R 83.05, Euro 4 a Euro 3	V súlade so smernicou 715/2007 Euro 5 V súlade s ECE-R 83.05, Euro 4 a Euro 3
Filter pevných častíc (DPF)	Sériovo (Euro 5)	Sériovo (Euro 5)
6-stupňová manuálna prevodovka	Sériovo	Sériovo
8-stupňová automatická prevodovka	–	–
Zadný pohon	Sériovo	Sériovo
Pripojiteľný pohon 4MOTION	Sériovo	Sériovo
Stály pohon 4MOTION	Voliteľne pre DoubleCab, nie pre SingleCab	Voliteľne pre DoubleCab, nie pre SingleCab
Palivo	Diesel, podľa DIN EN 590	Diesel, podľa DIN EN 590

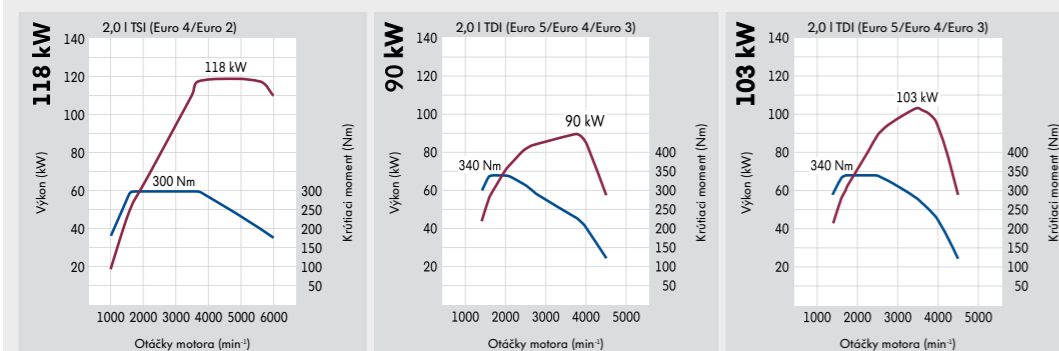

1) Je možné použiť benzín Normal 91 ROZ, je ale nutné počítať s malým znížením výkonu alebo so zvýšenou spotrebou.

Motory.

Diesellové motory	Motor 2,0 I BiTDI 132 kW (180k)	Motor 2,0 I BiTDI 132 kW (180k)
Vstrekovanie paliva/preplňanie	BiTurbo, priame vstrekovanie systémom Common-Rail	BiTurbo, priame vstrekovanie systémom Common-Rail
Počet valcov	4	4
Zdvihový objem, cm ³	1 968	1 968
Maximálny výkon v kW (k) pri ot./min.	132 pri 4 000	132 pri 4 000
Max. krútiaci moment v Nm pri ot./min.	400/1 500 – 2 250	420/1 750
Emisný štandard EÚ	V súlade so smernicou 715/2007 Euro 5 V súlade s ECE-R 83.05, Euro 4 a Euro 3	V súlade so smernicou 715/2007 Euro 5 V súlade s ECE-R 83.05, Euro 4 a Euro 3
Filter pevných častíc (DPF)	Sériovo (Euro 5)	Sériovo (Euro 5)
6-stupňová manuálna prevodovka	Sériovo	–
8-stupňová automatická prevodovka	–	Sériovo
Zadný pohon	Sériovo	–
Pripojiteľný pohon 4MOTION	Sériovo	–
Stály pohon 4MOTION	Voliteľne pre DoubleCab, nie pre SingleCab	Sériovo pre DoubleCab, nie pre SingleCab
BlueMotion Technology (Euro 5)	Zadný pohon/ Stály pohon 4MOTION	Stály pohon 4MOTION
Palivo	Diesel, podľa DIN EN 590	Diesel, podľa DIN EN 590

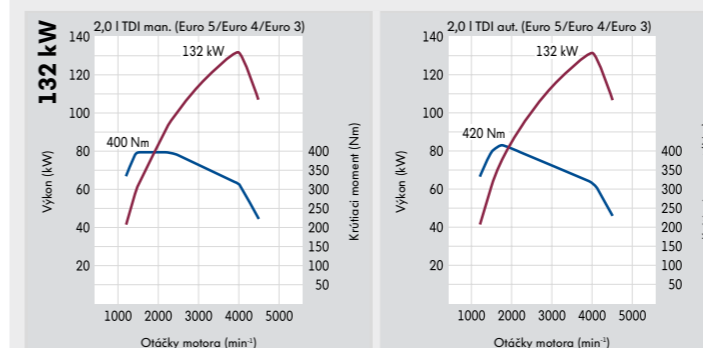

Jazdný výkon.

Motor	Výkon (kW)	Zrýchlenie (km/h, s) 0–80	Zrýchlenie (km/h, s) 0–100	Elasticita (km/h, s) 80–120 ¹⁾	Maximálna rýchlosť (km/h) ²⁾
Amarok SingleCab					
2,0 l TSI (Euro 4 a Euro 2)	118	6,4	9,6	13,9	179
2,0 l TDI (Euro 5/Euro 4 a Euro 3)	90	8,2 – 8,4/8,2	13,2 – 13,6/13,2	12,2 – 13,0/12,2	157 – 162/162
2,0 l TDI 4MOTION pripojiteľný (Euro 5/Euro 4 a Euro 3)	90	8,5 – 8,7/8,5	13,4 – 13,8/13,4	13,2 – 14,0/13,2	155 – 160/160
2,0 l TDI (Euro 5/Euro 4 a Euro 3)	103	7,7 – 7,9/7,7	12,6 – 13,0/12,6	11,7 – 12,5/11,7	163 – 168/168
2,0 l TDI 4MOTION pripojiteľný (Euro 5/Euro 4 a Euro 3)	103	7,9 – 8,1/7,9	12,8 – 13,2/12,8	12,7 – 13,5/12,7	161 – 166/166
2,0 l TDI (Euro 5/Euro 4 a Euro 3)	132	6,8 – 7,0/6,8	10,0 – 10,4/10,0	10,3 – 11,0/10,3	178 – 183/183
2,0 l TDI BlueMotion Technology (Euro 5)	132	6,8 – 7,0	10,0 – 10,4	10,3 – 11,0	178 – 183
2,0 l TDI 4MOTION pripojiteľný (Euro 5/Euro 4 a Euro 3)	132	7,0 – 7,2/7,0	10,3 – 10,7/10,3	10,8 – 11,5/10,8	177 – 182/182

Amarok DoubleCab					
2,0 l TSI (Euro 4 a Euro 2)	118	6,7	9,9	14,4	180
2,0 l TDI (Euro 5/Euro 4 a Euro 3)	90	8,4 – 8,6/8,4	13,5 – 13,9/13,5	12,5 – 13,5/12,5	158 – 163/163
2,0 l TDI 4MOTION (Euro 5/Euro 4 a Euro 3)	90	8,7 – 8,9/8,7	13,7 – 14,1/13,7	13,5 – 14,5/13,5	156 – 161/161
2,0 l TDI (Euro 5/Euro 4 a Euro 3)	103	7,9 – 8,1/7,9	12,9 – 13,3/12,9	12,0 – 13,0/12,0	164 – 169/169
2,0 l TDI 4MOTION (Euro 5/Euro 4 a Euro 3)	103	8,1 – 8,3/8,1	13,1 – 13,5/13,1	13,0 – 14,0/13,0	162 – 167/167
2,0 l TDI (Euro 5/Euro 4 a Euro 3)	132	7,1 – 7,3/7,1	10,3 – 10,7/10,3	10,5 – 11,5/10,5	179 – 184/184
2,0 l TDI BlueMotion Technology (Euro 5)	132	7,1 – 7,3	10,3 – 10,7	10,5 – 11,5	179 – 184
2,0 l TDI 4MOTION (Euro 5/Euro 4 a Euro 3)	132	7,3 – 7,5/7,3	10,6 – 11,0/10,6	11,0 – 12,0/11,0	178 – 183/183
2,0 l TDI 4MOTION stály, BlueMotion Technology (Euro 5)	132	7,3 – 7,5	10,6 – 11,0	11,0 – 12,0	178 – 183
2,0 l TDI 4MOTION stály, automatická prevodovka (Euro 5/Euro 4 a Euro 3)	132	7,5 – 7,7/7,5	10,9 – 11,3/10,9	8,5 – 9,5/8,5	174 – 179/179
2,0 l TDI 4MOTION stály, automatická prevodovka, BlueMotion Technology (Euro 5)	132	7,5 – 7,7	10,9 – 11,3	8,5 – 9,5	174 – 179

1) Dosiagnuté na 5. rýchlostnom stupni, pri automatickej prevodovke na úrovni D. 2) Dosiagnuté na 5. rýchlostnom stupni, pri automatickej prevodovke na 7. rýchlostnom stupni. Všetky údaje o jazdných výkonoch sa vzťahujú na vozidlá bez dodatočnej výbavy.

Hmotnosti.

Celková povolená hmotnosť (kg)	Motor	Výkon (kW)	Počet sedadiel	Hmotnosť vozidla s vodičom (kg) ^{1),2)} od – do	Úžitková hmotnosť alebo zaťaženie (kg) ^{1),2)} od – do	Hmotnosť na nápravu predná/zadná (kg)	Hmotnosť brzdového/nebrzdového prívesu pri 12 % stúpaní (kg)	Povolená hmotnosť jazdnej súpravy, pri 12 % stúpaní (kg)
--------------------------------	-------	------------	----------------	--	---	---------------------------------------	---	---

Amarok SingleCab								
3 040 ³⁾	2,0 l TSI (Euro 4 a Euro 2)	118	2	1 776 – 1 954	1 264 – 1 086	1 255/1 860	3 000/750	5 550
	2,0 l TDI (Euro 5/Euro 4 a Euro 3)	90	2	1 795 – 2 005	1 245 – 1 035	1 270/1 860	3 000/750	5 550
	2,0 l TDI 4MOTION pripojiteľný (Euro 5/Euro 4 a Euro 3)	90	2	1 874 – 2 083	1 166 – 957	1 335/1 860	3 000/750	5 550
	2,0 l TDI (Euro 5/Euro 4 a Euro 3)	103	2	1 795 – 2 005	1 245 – 1 035	1 270/1 860	3 000/750	5 550
	2,0 l TDI 4MOTION pripojiteľný (Euro 5/Euro 4 a Euro 3)	103	2	1 874 – 2 083	1 166 – 957	1 335/1 860	3 000/750	5 550
	2,0 l TDI (Euro 5/Euro 4 a Euro 3)	132	2	1 815 – 2 025	1 225 – 1 015	1 280/1 860	3 000/750	5 550
	2,0 l TDI BlueMotion Technology (Euro 5)	132	2	1 815 – 2 025	1 225 – 1 015	1 280/1 860	3 000/750	5 550
	2,0 l TDI 4MOTION pripojiteľný (Euro 5/Euro 4 a Euro 3)	132	2	1 894 – 2 103	1 146 – 937	1 345/1 860	3 000/750	5 550

Amarok DoubleCab								
2 820 ⁴⁾	2,0 l TSI (Euro 4 a Euro 2)	118	5	1 850 – 2 068	970 – 752	1 300/1 620	2 800/750	5 550
	2,0 l TDI (Euro 5/Euro 4 a Euro 3)	90	5	1 868 – 2 096	952 – 724	1 315/1 620	2 800/750	5 550
	2,0 l TDI 4MOTION (Euro 5/Euro 4 a Euro 3)	90	5	1 931 – 2 175	889 – 645	1 375/1 620	3 000/750	5 550
	2,0 l TDI (Euro 5/Euro 4 a Euro 3)	103	5	1 868 – 2 096	952 – 724	1 315/1 620	2 800/750	5 550
	2,0 l TDI 4MOTION (Euro 5/Euro 4 a Euro 3)	103	5	1 931 – 2 175	889 – 645	1 375/1 620	3 000/750	5 550
	2,0 l TDI (Euro 5/Euro 4 a Euro 3)	132	5	1 888 – 2 116	932 – 704	1 325/1 620	2 800/750	5 550
	2,0 l TDI BlueMotion Technology (Euro 5)	132	5	1 888 – 2 116	932 – 704	1 325/1 620	2 800/750	5 550
	2,0 l TDI 4MOTION (Euro 5/Euro 4 a Euro 3)	132	5	1 951 – 2 195	869 – 625	1 385/1 620	3 000/750	5 550
	2,0 l TDI 4MOTION stály, BlueMotion Technology (Euro 5)	132	5	1 951 – 2 195	869 – 625	1 385/1 620	3 000/750	5 950
	2,0 l TDI 4MOTION stály, automatická prevodovka (Euro 5/Euro 4 a Euro 3)	132	5	1 975 – 2 203	845 – 617	1 415/1 620	3 200/750	5 950
	2,0 l TDI 4MOTION stály, automatická prevodovka, BlueMotion Technology (Euro 5)	132	5	1 975 – 2 203	845 – 617	1 415/1 620	3 200/750	5 950

1) Výbava môže mať vplyv na úžitkovú hmotnosť alebo zaťaženie zvýšením/znížením hmotnosti prázdneho vozidla. Informujte sa prosím u vášho partnera Volkswagen. 2) Pre Amarok DoubleCab s hardtopom (za príplatok) je zvýšená hmotnosť vozidla o 90kg, užitočné zaťaženie sa patrične zníži. 3) S perovaním Heavy Duty. 4) So štandardným perovaním.

Povolené zaťaženie strechy: 50 kg pre SingleCab, 100 kg pre DoubleCab. Povolené zvislé statické zaťaženie ťažného zariadenia: 120 kg pre manuálnu prevodovku, 130 kg pre automatickú prevodovku.

Pri profesionálnom použití je podľa vyhlášky ES č. 3820/85 od hmotnosti jazdnej súpravy nad 3,5 tony zákonne predpísaný tachograf. Všetky prevedenia je možné dodatočne vybaviť tachografom.

Uvedené úžitkové hmotnosti berú do úvahy výbavu, ktorá môže byť pridaná alebo vynechaná a tiež ostatné možnosti, ktoré nepatria do sériovej výbavy. Presnú úžitkovú hmotnosť vozidla, ktorú vypočítate ako rozdiel medzi celkovou povolenou hmotnosťou a hmotnosťou vozidla, môžete určiť jedine odvážením konkrétneho vozidla.

Hmotnosti.

Celková povolená hmotnosť (kg)	Motor	Výkon (kW)	Počet sedadiel	Hmotnosť vozidla s vodičom (kg) ^{1),2)} od – do	Úžitková hmotnosť alebo zaťaženie (kg) ^{1),2)} od – do	Hmotnosť na nápravu predná/zadná (kg)	Hmotnosť brzdového/nebrzdového príviesu pri 12 % stúpaní (kg)	Povolená hmotnosť jazdnej súpravy, pri 12 % stúpaní (kg)
Amarok DoubleCab								
3 040 ³⁾	2,0 l TSI (Euro 4 a Euro 2)	118	5	1 871 – 2 074	1 169 – 966	1 310/1 860	3 000/750	5 550
	2,0 l TDI (Euro 5/Euro 4 a Euro 3)	90	5	1 889 – 2 117	1 151 – 923	1 325/1 860	3 000/750	5 550
	2,0 l TDI 4MOTION pripojiteľný (Euro 5/Euro 4 a Euro 3)	90	5	1 968 – 2 196	1 072 – 844	1 375/1 860	3 000/750	5 550
	2,0 l TDI (Euro 5/Euro 4 a Euro 3)	103	5	1 889 – 2 117	1 151 – 923	1 325/1 860	3 000/750	5 550
	2,0 l TDI 4MOTION pripojiteľný (Euro 5/Euro 4 a Euro 3)	103	5	1 968 – 2 196	1 072 – 844	1 375/1 860	3 000/750	5 550
	2,0 l TDI (Euro 5/Euro 4 a Euro 3)	132	5	1 909 – 2 137	1 131 – 903	1 335/1 860	3 000/750	5 550
	2,0 l TDI BlueMotion Technology (Euro 5)	132	5	1 909 – 2 137	1 131 – 903	1 335/1 860	3 000/750	5 550
	2,0 l TDI 4MOTION pripojiteľný (Euro 4 a Euro 3)	132	5	1 988 – 2 216	1 052 – 824	1 385/1 860	3 000/750	5 550
	2,0 l TDI 4MOTION stály, automatická prevodovka (Euro 5/Euro 4 a Euro 3)	132	5	1 996 – 2 224	1 044 – 816	1 415/1 860	3 200/750	5 950
	2,0 l TDI 4MOTION stály, automatická prevodovka, BlueMotion Technology (Euro 5)	132	5	1 996 – 2 224	1 044 – 816	1 415/1 860	3 200/750	5 950

1) Výbava môže mať vplyv na úžitkovú hmotnosť alebo zaťaženie zvýšením/znížením hmotnosti prázdneho vozidla. Informujte sa prosím u vášho partnera Volkswagen. 2) Pre Amarok DoubleCab s hardtopom (za príplatok) je zvýšená hmotnosť vozidla o 90kg, užitočné zaťaženie sa patrične zníži. 3) S perovaním Heavy Duty.

Povolené zaťaženie strechy: 100 kg.

Povolené zvislé statické zaťaženie ťažného zariadenia: 120 kg pre manuálnu prevodovku, 130 kg pre automatickú prevodovku.

Pri profesionálnom použití je podľa vyhlášky ES č. 3820/85 od hmotnosti jazdnej súpravy nad 3,5 tony zákonne predpísaný tachograf. Všetky prevedenia je možné dodatočne vybaviť tachografom.

Uvedené úžitkové hmotnosti berú do úvahy výbavu, ktorá môže byť pridaná alebo vynechaná a tiež ostatné možnosti, ktoré nepatria do sériovej výbavy. Presnú úžitkovú hmotnosť vozidla, ktorú vypočítate ako rozdiel medzi celkovou povolenou hmotnosťou a hmotnosťou vozidla, môžete určiť jedine odvážením konkrétneho vozidla.

Hmotnosti.

Celková povolená hmotnosť (kg)	Motor	Výkon (kW)	Počet sedadiel	Hmotnosť vozidla s vodičom (kg) ¹⁾ od – do	Úžitková hmotnosť alebo zaťaženie (kg) ¹⁾ od – do	Hmotnosť na nápravu predná/zadná (kg)	Hmotnosť brzdového/nebrzdového príviesu pri 12 % stúpaní (kg)	Povolená hmotnosť jazdnej súpravy, pri 12 % stúpaní (kg)
Amarok Podvozok SingleCab								
3 040 ²⁾	2,0 l TSI (Euro 4 a Euro 2)	118	2	1 628 – 1 797	1 412 – 1 243	1 255/1 860	3 000/750	5 550
	2,0 l TDI (Euro 5/Euro 4 a Euro 3)	90	2	1 647 – 1 823	1 393 – 1 217	1 270/1 860	3 000/750	5 550
	2,0 l TDI 4MOTION pripojiteľný (Euro 5/Euro 4 a Euro 3)	90	2	1 726 – 1 901	1 314 – 1 139	1 335/1 860	3 000/750	5 550
	2,0 l TDI (Euro 5/Euro 4 a Euro 3)	103	2	1 647 – 1 823	1 393 – 1 217	1 270/1 860	3 000/750	5 550
	2,0 l TDI 4MOTION pripojiteľný (Euro 5/Euro 4 a Euro 3)	103	2	1 726 – 1 901	1 314 – 1 139	1 335/1 860	3 000/750	5 550
	2,0 l TDI (Euro 5/Euro 4 a Euro 3)	132	2	1 667 – 1 843	1 373 – 1 197	1 280/1 860	3 000/750	5 550
	2,0 l TDI BlueMotion Technology (Euro 5)	132	2	1 667 – 1 843	1 373 – 1 197	1 280/1 860	3 000/750	5 550
	2,0 l TDI 4MOTION pripojiteľný (Euro 5/Euro 4 a Euro 3)	132	2	1 746 – 1 921	1 294 – 1 119	1 345/1 860	3 000/750	5 550

Amarok Podvozok DoubleCab

2 820 ³⁾	2,0 l TSI (Euro 4 a Euro 2)	118	5	1 732 – 1 916	1 088 – 904	1 300/1 620	2 800/750	5 550
	2,0 l TDI (Euro 5/Euro 4 a Euro 3)	90	5	1 750 – 1 944	1 070 – 876	1 315/1 620	2 800/750	5 550
	2,0 l TDI 4MOTION (Euro 5/Euro 4 a Euro 3)	90	5	1 813 – 2 023	1 007 – 797	1 375/1 620	3 000/750	5 550
	2,0 l TDI (Euro 5/Euro 4 a Euro 3)	103	5	1 750 – 1 944	1 070 – 876	1 315/1 620	2 800/750	5 550
	2,0 l TDI 4MOTION (Euro 5/Euro 4 a Euro 3)	103	5	1 813 – 2 023	1 007 – 797	1 375/1 620	3 000/750	5 550
	2,0 l TDI (Euro 5/Euro 4 a Euro 3)	132	5	1 770 – 1 964	1 050 – 856	1 325/1 620	2 800/750	5 550
	2,0 l TDI BlueMotion Technology (Euro 5)	132	5	1 770 – 1 964	1 050 – 856	1 325/1 620	2 800/750	5 550
	2,0 l TDI 4MOTION (Euro 5/Euro 4 a Euro 3)	132	5	1 833 – 2 043	987 – 777	1 385/1 620	3 000/750	5 550
	2,0 l TDI 4MOTION stály, BlueMotion Technology (Euro 5)	132	5	1 833 – 2 043	987 – 777	1 385/1 620	3 000/750	5 550
	2,0 l TDI 4MOTION stály, automatická prevodovka (Euro 5/Euro 4 a Euro 3)	132	5	1 857 – 2 051	963 – 769	1 415/1 620	3 200/750	5 950
	2,0 l TDI 4MOTION stály, automatická prevodovka, BlueMotion Technology (Euro 5)	132	5	1 857 – 2 051	963 – 769	1 415/1 620	3 200/750	5 950

1) Výbava môže mať vplyv na úžitkovú hmotnosť alebo zaťaženie zvýšením/znížením hmotnosti prázdneho vozidla. Informujte sa prosím u vášho partnera Volkswagen. 2) S perovaním Heavy Duty. 3) So štandardným perovaním. 4) Pre Euro 4 a Euro 3 dostupné len ako pripojiteľný pohon 4MOTION.

Povolené zaťaženie strechy: 50 kg pre SingleCab, 100 kg pre DoubleCab.

Povolené zvislé statické zaťaženie ťažného zariadenia: 120 kg pre manuálnu prevodovku, 130 kg pre automatickú prevodovku.

Pri profesionálnom použití je podľa vyhlášky ES č. 3820/85 od hmotnosti jazdnej súpravy nad 3,5 tony zákonne predpísaný tachograf. Všetky prevedenia je možné dodatočne vybaviť tachografom.

Uvedené úžitkové hmotnosti berú do úvahy výbavu, ktorá môže byť pridaná alebo vynechaná a tiež ostatné možnosti, ktoré nepatria do sériovej výbavy. Presnú úžitkovú hmotnosť vozidla, ktorú vypočítate ako rozdiel medzi celkovou povolenou hmotnosťou a hmotnosťou vozidla, môžete určiť jedine odvážením konkrétneho vozidla.

Hmotnosti.

Celková povolená hmotnosť (kg)	Motor	Výkon (kW)	Počet sedadiel	Hmotnosť vozidla s vodičom (kg) ¹⁾ od – do	Úžitková hmotnosť alebo zaťaženie (kg) ¹⁾ od – do	Hmotnosť na nápravu predná/zadná (kg)	Hmotnosť brzdeneho/nebrzdeneho prívesu pri 12 % stúpaní (kg)	Povolená hmotnosť jazdnej súpravy, pri 12 % stúpaní (kg)
Amarok Podvozok DoubleCab								
3 040 ²⁾	2,0 l TSI (Euro 4 a Euro 2)	118	5	1 753 – 1 937	1 287 – 1 103	1 310/1 860	3 000/750	5 550
	2,0 l TDI (Euro 5/Euro 4 a Euro 3)	90	5	1 771 – 1 965	1 269 – 1 075	1 325/1 860	3 000/750	5 550
	2,0 l TDI 4MOTION pripojiteľný (Euro 5/Euro 4 a Euro 3)	90	5	1 850 – 2 044	1 190 – 996	1 375/1 860	3 000/750	5 550
	2,0 l TDI (Euro 5/Euro 4 a Euro 3)	103	5	1 771 – 1 965	1 269 – 1 075	1 325/1 860	3 000/750	5 550
	2,0 l TDI 4MOTION pripojiteľný (Euro 5/Euro 4 a Euro 3)	103	5	1 850 – 2 044	1 190 – 996	1 375/1 860	3 000/750	5 550
	2,0 l TDI (Euro 5/Euro 4 a Euro 3)	132	5	1 791 – 1 985	1 249 – 1 055	1 335/1 860	3 000/750	5 550
	2,0 l TDI BlueMotion Technology (Euro 5)	132	5	1 791 – 1 985	1 249 – 1 055	1 335/1 860	3 000/750	5 550
	2,0 l TDI 4MOTION pripojiteľný (Euro 4 a Euro 3)	132	5	1 870 – 2 064	1 170 – 976	1 385/1 860	3 000/750	5 550
	2,0 l TDI 4MOTION stály, automatická prevodovka (Euro 5/Euro 4 a Euro 3)	132	5	1 878 – 2 072	1 162 – 968	1 415/1 860	3 200/750	5 950
2,0 l TDI 4MOTION stály, automatická prevodovka, BlueMotion Technology (Euro 5)	132	5	1 878 – 2 072	1 162 – 968	1 415/1 860	3 200/750	5 950	

Rozmery.

Amarok SingleCab*

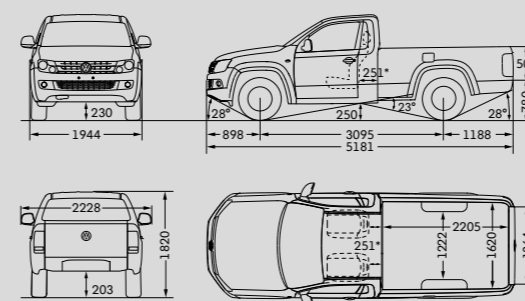

*Dĺžka podlahy batožinového priestoru, od zadnej hrany sedadla po zadnú stenu kabíny (Pri pozícii sedadla v strede dráhy).

Ložná plocha	3,57 m ²
Brodivosť	500 mm
Polomer otáčania	12,95 m

Amarok DoubleCab*

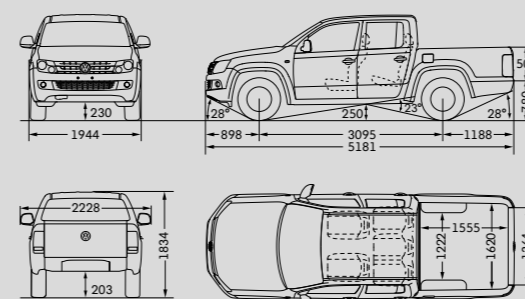

Ložná plocha	2,52 m ²
Brodivosť	500 mm
Polomer otáčania	12,95 m

Amarok Podvozok SingleCab*

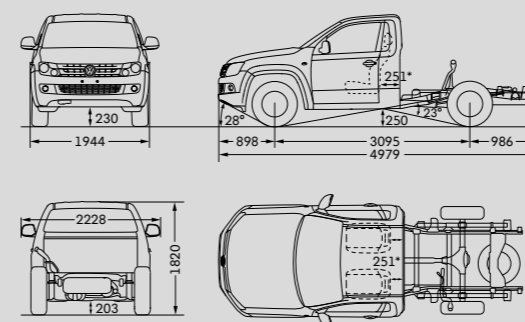

*Dĺžka podlahy batožinového priestoru, od zadnej hrany sedadla po zadnú stenu kabíny (Pri pozícii sedadla v strede dráhy).

Brodivosť	500 mm
Polomer otáčania	12,95 m

Amarok DoubleCab Trendline*/Amarok DoubleCab Highline*

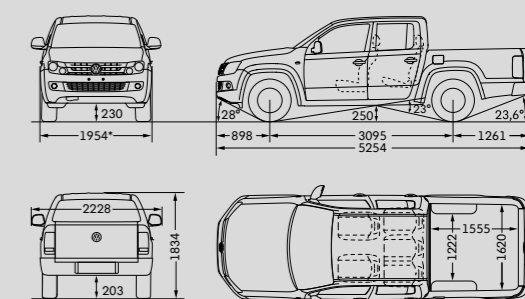

* -10 mm pri Amarok DoubleCab Trendline.

Ložná plocha	2,52 m ²
Brodivosť	500 mm
Polomer otáčania	12,95 m

Amarok Podvozok DoubleCab*

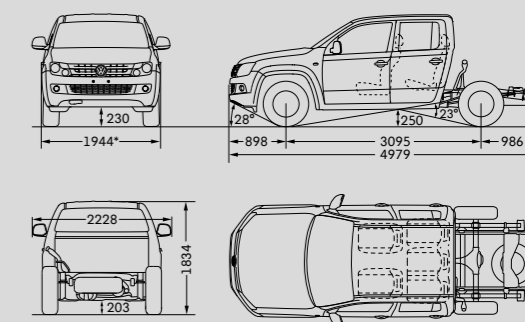

* +10 mm pri Amarok podvozok DoubleCab Highline.

Brodivosť	500 mm
Polomer otáčania	12,95 m

1) Výbava môže mať vplyv na úžitkovú hmotnosť alebo zaťaženie zvýšením/znížením hmotnosti prázdneho vozidla. Informujte sa prosím u vášho partnera Volkswagen. 2) S perovaním Heavy Duty.

Povolené zaťaženie strechy: 100 kg.

Povolené zvislé statické zaťaženie ťažného zariadenia: 120 kg pre manuálnu prevodovku, 130 kg pre automatickú prevodovku.

Pri profesionálnom použití je podľa vyhlášky ES č. 3820/85 od hmotnosti jazdnej súpravy nad 3,5 tony zákonne predpísaný tachograf. Všetky prevedenia je možné dodatočne vybaviť tachografom.

Uvedené úžitkové hmotnosti berú do úvahy výbavu, ktorá môže byť pridaná alebo vynechaná a tiež ostatné možnosti, ktoré nepatria do sériovej výbavy. Presnú úžitkovú hmotnosť vozidla, ktorú vypočítate ako rozdiel medzi celkovou povolenou hmotnosťou a hmotnosťou vozidla, môžete určiť jedine odvážením konkrétneho vozidla.

* Pri čelnom a zadnom zobrazení je udaná svetlá výška pod prednou alebo zadnou nápravou. Pre vozidlá s pripojiteľným pohonom 4MOTION (s ochranou podvozka/palivovej nádrže): svetlá výška pod prednou nápravou 192 mm, medzi nápravami 244 mm, prechodový uhol 21,4°.

Všetky údaje o rozmeroch sú získané meraniami na vozidlách so sériovou výbavou. Vzhľadom k výrobným toleranciam/rozmerom pneumatík/typom podvozku sa skutočné rozmery môžu od hodnôt uvedených v zobrazeniach mierne líšiť. Obrázky vozidiel nezodpovedajú daným mierkam.