

Technické informácie
Platné pre modelový rok 2016



Das Auto.

Nový Multivan



Motory s emisným štandardom Euro 6.

2,0 l TSI motor s výkonom 150 kW (204 k)

Typ motora/počet ventilov na valec	4-valcový benzínový motor/4
Vstrekovanie paliva/preplňanie	Priame vstrekovanie/turbodúchadlo
Zdvihový objem v cm ³	1 984
Maximálny výkon v kW (k) pri ot./min.	150 (204) pri 4 200 – 6 000
Max. krútiaci moment v Nm pri ot./min.	350/1 500 – 4 000
Palivo	Super bezolovnatý min. OČ 95 podľa DIN EN 228 ⁵⁾
Prevodovka	7-stupňová automatická prevodovka DSG
Typ pohonu	Pohon predných kolies

2,0 l TDI motor s výkonom 62 kW (84 k) s SCR/AdBlue^{®6)}

Typ motora/počet ventilov na valec	4-valcový dieselový motor/4
Vstrekovanie paliva/preplňanie	Priame vstrekovanie systémom Common-Rail/turbodúchadlo
Zdvihový objem v cm ³	1 968
Maximálny výkon v kW (k) pri ot./min.	62 (84) pri 2 750 – 3 750
Max. krútiaci moment v Nm pri ot./min.	220/1 250 – 2 500
Palivo	Nafta, min. 51 CZ, podľa normy DIN EN 590
Prevodovka	5-stupňová manuálna
Typ pohonu	Pohon predných kolies

2,0 l TDI motor s výkonom 75 kW (102 k) s SCR/AdBlue^{®6)}

Typ motora/počet ventilov na valec	4-valcový dieselový motor/4
Vstrekovanie paliva/preplňanie	Priame vstrekovanie systémom Common-Rail/turbodúchadlo
Zdvihový objem v cm ³	1 968
Maximálny výkon v kW (k) pri ot./min.	75 (102) pri 3 000 – 3 750
Max. krútiaci moment v Nm pri ot./min.	250/1 500 – 2 750
Palivo	Nafta, min. 51 CZ, podľa normy DIN EN 590
Prevodovka	5-stupňová manuálna
Typ pohonu	Pohon predných kolies

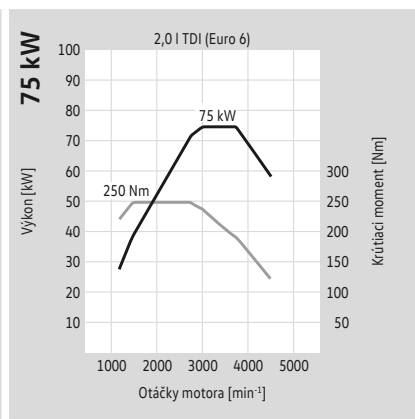
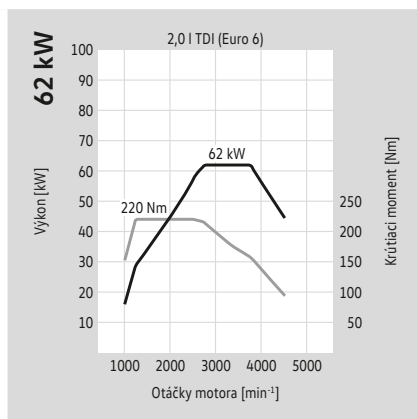
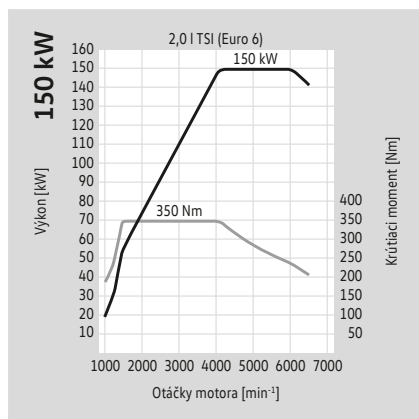

Detailné informácie o jednotlivých poznámkach nájdete na strane Poznámky.

Motory s emisným štandardom Euro 6.

	2,0 l TDI motor s výkonom 110 kW (150 k) s SCR/AdBlue® ⁶⁾	2,0 l TDI motor s výkonom 150 kW (204 k) s SCR/AdBlue® ⁶⁾
Typ motora/počet ventilov na valec	4-valcový dieselový motor/4	4-valcový dieselový motor/4
Vstrekovanie paliva/preplňanie	Priame vstrekovanie systémom Common-Rail/turbodúchadlo	Priame vstrekovanie systémom Common-Rail/2 turbodúchadlá
Zdvihový objem v cm ³	1 968	1 968
Maximálny výkon v kW (k) pri ot./min.	110 (150) pri 3 250 – 3 750	150 (204) pri 4 000
Max. krútiaci moment v Nm pri ot./min.	340/1 500 – 3 000	450/1 400 – 2 400
Palivo	Nafta, min. 51 CZ, podľa normy DIN EN 590	Nafta, min. 51 CZ, podľa normy DIN EN 590
Prevodovka	6-stupňová manuálna, 7-stupňová automatická prevodovka DSG	6-stupňová manuálna, 7-stupňová automatická prevodovka DSG
Typ pohonu	Pohon predných kolies, pohon všetkých kolies 4MOTION	Pohon predných kolies, pohon všetkých kolies 4MOTION

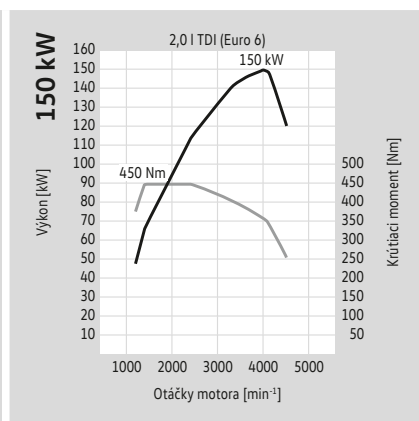
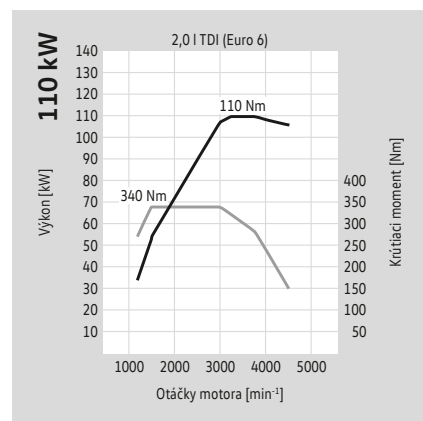

Spotreba paliva, emisie CO₂, energetické triedy a výkon.

Multivan s krátkym rázvorom

Motor	Prevodovka	Výkon maximálny v kW (k)	Emisný štandard	Spotreba paliva ^{2), 3)} v obci/mimo obce/ kombinovaná, v l/100 km	Emisie CO ₂ ³⁾ kombinované v g/km	Energetická trieda ⁴⁾	Zrýchlenie 0-100 km/h (s)	Max. rýchlosť v km/h
2,0 l TSI BMT	7-stupňová DSG	150 (204)	Euro 6	11,6/7,5/9,0	206	D	9,5	202
2,0 l TDI BMT	5-stupňová manuálna	62 (84)	Euro 6	7,1 - 7,0/5,3 - 5,2/6,0 - 5,9	155 - 153	B	22,2	146
2,0 l TDI BMT	5-stupňová manuálna	75 (102)	Euro 6	7,1 - 7,0/5,3 - 5,2/6,0 - 5,9	155 - 153	B	17,9	157
2,0 l TDI BMT	6-stupňová manuálna	110 (150)	Euro 6	7,4 - 7,3/5,5 - 5,4/6,2 - 6,1	161 - 159	B - A	12,9	182
2,0 l TDI BMT	7-stupňová DSG	110 (150)	Euro 6	6,7 - 6,6/5,6 - 5,5/6,0 - 5,9	155 - 153	A	13,0	181
2,0 l TDI BMT 4MOTION	7-stupňová DSG	110 (150)	Euro 6	7,0/5,9/6,3	163	A	13,5	178
2,0 l TDI BMT	6-stupňová manuálna	150 (204)	Euro 6	7,8 - 7,7/5,9 - 5,8/6,6 - 6,5	171 - 169	B	9,8	203
2,0 l TDI BMT	7-stupňová DSG	150 (204)	Euro 6	7,3/5,7/6,3	164	B	9,9	203
2,0 l TDI BMT 4MOTION	6-stupňová manuálna	150 (204)	Euro 6	7,8/6,1/6,7	176	B	10,0	199
2,0 l TDI BMT 4MOTION	7-stupňová DSG	150 (204)	Euro 6	7,5/6,1/6,6	172	B	10,1	199

Spotreba paliva, emisie CO₂, energetické triedy a výkon.

Multivan s dlhým rázvorom

Motor	Prevodovka	Výkon maximálny v kW (k)	Emisný štandard	Spotreba paliva ^{2), 3)} v obci/mimo obce/kombinovaná, v l/100 km	Emisie CO ₂ ³⁾ kombinované v g/km	Energetická trieda ⁴⁾	Zrýchlenie 0–100 km/h (s)	Max. rýchlosť v km/h
2,0 I TSI BMT	7-stupňová DSG	150 (204)	Euro 6	11,8/7,6/9,1	209	D	9,5	202
2,0 I TDI BMT	5-stupňová manuálna	75 (102)	Euro 6	7,4/5,5/6,2	162	B	17,9	157
2,0 I TDI BMT	6-stupňová manuálna	110 (150)	Euro 6	7,5/5,6/6,3	164	B	12,9	182
2,0 I TDI BMT	7-stupňová DSG	110 (150)	Euro 6	6,8/5,7/6,1	158	A	13,0	181
2,0 I TDI BMT 4MOTION	7-stupňová DSG	110 (150)	Euro 6	7,1/6,0/6,4	167	B	13,5	178
2,0 I TDI BMT	6-stupňová manuálna	150 (204)	Euro 6	8,0/6,0/6,7	175	B	9,8	203
2,0 I TDI BMT	7-stupňová DSG	150 (204)	Euro 6	7,3/5,7/6,3	164	A	9,9	203
2,0 I TDI BMT 4MOTION	6-stupňová manuálna	150 (204)	Euro 6	8,0/6,2/6,9	180	B	10,0	199
2,0 I TDI BMT 4MOTION	7-stupňová DSG	150 (204)	Euro 6	7,5/6,1/6,6	172	B	10,1	199

BMT = BlueMotion Technology DSG = automatická dvojspojková prevodovka DSG
 Detailné informácie o jednotlivých poznámkach nájdete na strane Poznámky.

Hmotnosti.

Multivan s krátkym rázvorom

Motor	Prevodovka	Výkon maximálny v kW (k)	Emisný štandard	Celková povolená hmotnosť v kg	Pohotovostná hmotnosť minimálne ⁷⁾ v kg	Úžitková hmotnosť alebo zaťaženie ⁷⁾ v kg	Najväčšia prípustná hmotnosť na nápravu predná/zadná v kg	Hmotnosť prívesu pri 12 % stúpaní brzdeného/nebrzdeného v kg	Povolená hmotnosť jazdnej súpravy pri 12 % stúpaní v kg
2,0 I TSI BMT	7-stupňová DSG	150 (204)	Euro 6	3 080	2 053	1 027	1 610/1 515 – 1 575	2 500/750	5 300
2,0 I TDI BMT	5-stupňová manuálna	62 (84)	Euro 6	3 000	1 946	1 054	1 610/1 515 – 1 575	2 200/750	4 800
2,0 I TDI BMT	5-stupňová manuálna	75 (102)	Euro 6	3 000	1 946	1 054	1 610/1 515 – 1 575	2 200/750	4 900
2,0 I TDI BMT	6-stupňová manuálna	110 (150)	Euro 6	3 000	2 023	977	1 610/1 515 – 1 575	2 500/750	5 200
2,0 I TDI BMT	7-stupňová DSG	110 (150)	Euro 6	3 000	2 047	953	1 610/1 515 – 1 575	2 500/750	5 300
2,0 I TDI BMT 4MOTION	7-stupňová DSG	110 (150)	Euro 6	3 080	2 180	900	1 610/1 515 – 1 575	2 500/750	5 300
2,0 I TDI BMT	6-stupňová manuálna	150 (204)	Euro 6	3 080	2 070	1 010	1 610/1 515 – 1 575	2 500/750	5 200
2,0 I TDI BMT	7-stupňová DSG	150 (204)	Euro 6	3 080	2 093	987	1 610/1 515 – 1 575	2 500/750	5 300
2,0 I TDI BMT 4MOTION	6-stupňová manuálna	150 (204)	Euro 6	3 080	2 183	897	1 610/1 515 – 1 575	2 500/750	5 300
2,0 I TDI BMT 4MOTION	7-stupňová DSG	150 (204)	Euro 6	3 080	2 195	885	1 610/1 515 – 1 575	2 500/750	5 300

Povolené zaťaženie strechy v kg	100
Povolené zvislé statické zaťaženie ťažného zariadenia v kg	100

BMT = BlueMotion Technology DSG = automatická dvojspojková prevodovka DSG
 Detailné informácie o jednotlivých poznámkach nájdete na strane Poznámky.

Hmotnosti.

Multivan s dlhým rázvorom

Motor	Prevodovka	Výkon maximálny v kW (k)	Emisný štandard	Celková povolená hmotnosť v kg	Motor ⁷⁾ v kg	Úžitková hmotnosť alebo zaťaženie ⁷⁾ v kg	Najväčšia prípustná hmotnosť na nápravu predná/zadná v kg	Hmotnosť prívesu pri 12 % stúpaní brzdeneho/nebrzdeneho v kg	Povolená hmotnosť jazdnej súpravy pri 12 % stúpaní v kg
2,0 I TSI BMT	7-stupňová DSG	150 (204)	Euro 6	3 080	2 123	957	1 610 – 1 680/1 600	2 500/750	5 300
2,0 I TDI BMT	5-stupňová manuálna	75 (102)	Euro 6	3 080	2 077	1 003	1 610 – 1 680/1 600	2 200/750	4 900
2,0 I TDI BMT	6-stupňová manuálna	110 (150)	Euro 6	3 080	2 116	964	1 610 – 1 680/1 600	2 500/750	5 200
2,0 I TDI BMT	7-stupňová DSG	110 (150)	Euro 6	3 080	2 140	940	1 610 – 1 680/1 600	2 500/750	5 300
2,0 I TDI BMT 4MOTION	7-stupňová DSG	110 (150)	Euro 6	3 080	2 250	830	1 610 – 1 680/1 600	2 500/750	5 300
2,0 I TDI BMT	6-stupňová manuálna	150 (204)	Euro 6	3 080	2 139	941	1 610 – 1 680/1 600	2 500/750	5 200
2,0 I TDI BMT	7-stupňová DSG	150 (204)	Euro 6	3 080	2 162	918	1 610 – 1 680/1 600	2 500/750	5 300
2,0 I TDI BMT 4MOTION	6-stupňová manuálna	150 (204)	Euro 6	3 080	2 252	828	1 610 – 1 680/1 600	2 500/750	5 300
2,0 I TDI BMT 4MOTION	7-stupňová DSG	150 (204)	Euro 6	3 080	2 265	815	1 610 – 1 680/1 600	2 500/750	5 300

Povolené zaťaženie strechy v kg	100
Povolené zvislé statické zaťaženie ťažného zariadenia v kg	100

BMT = BlueMotion Technology DSG = automatická dvojspojková prevodovka DSG
 Detailné informácie o jednotlivých poznámkach nájdete na strane Poznámky.

Rozmery.

Multivan Trendline

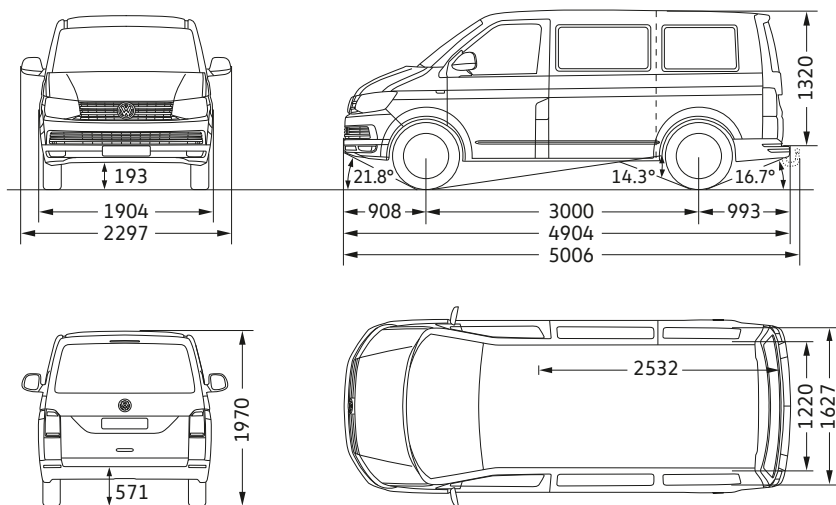

Priestor pre pasažierov/batožinu, plocha (m ²)	4,3
Bočné posuvné dvere, šírka x výška (mm)	1 011 x 1 247
Zadné výklopné dvere, šírka x výška (mm)	1 438 x 1 262
Polomer otáčania (m)	11,9

Výška vozidla s voliteľnou príplatkovou výbavou „Športový podvozok“ približne -20 mm, svetlá výška -15mm. Výška vozidla s voliteľnou príplatkovou výbavou „Zosilnené tlmenie a pérovanie vpredu a vzadu“ a „Zosilnené pérovanie a stabilizátory vpredu a vzadu“ približne +20 mm.

Všetky údaje o rozmeroch sú získané meraniami na vozidlách so sériovou výbavou. Na základe výrobných tolerancií/veľkosti/druhu diskov vozidla sa môžu skutočné veľkosti od udaných hodnôt nepatrne líšiť. Údaje o uhloch nájazdu a prechodovom uhle sú merané so sériovou výbavou pri plnom zatažení. Obrázky vozidiel nezodpovedajú daným mierkam.

Rozmery.

Multivan Comfortline s krátkým rázvorom

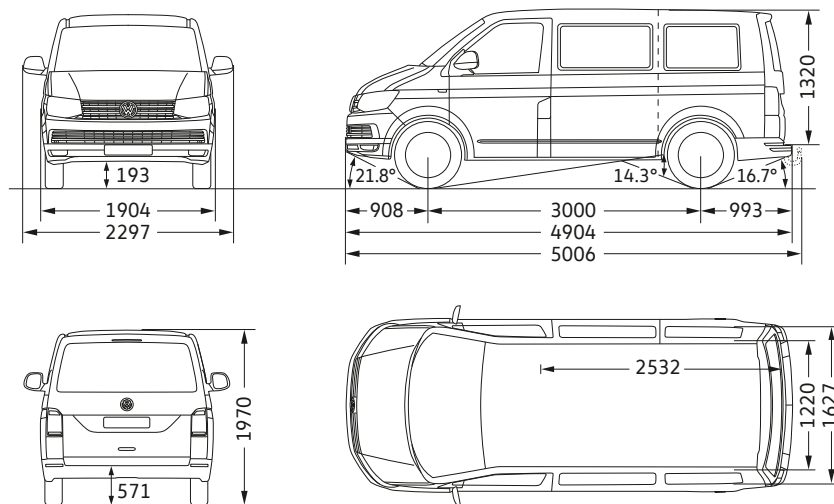

Multivan Comfortline s dlhým rázvorom

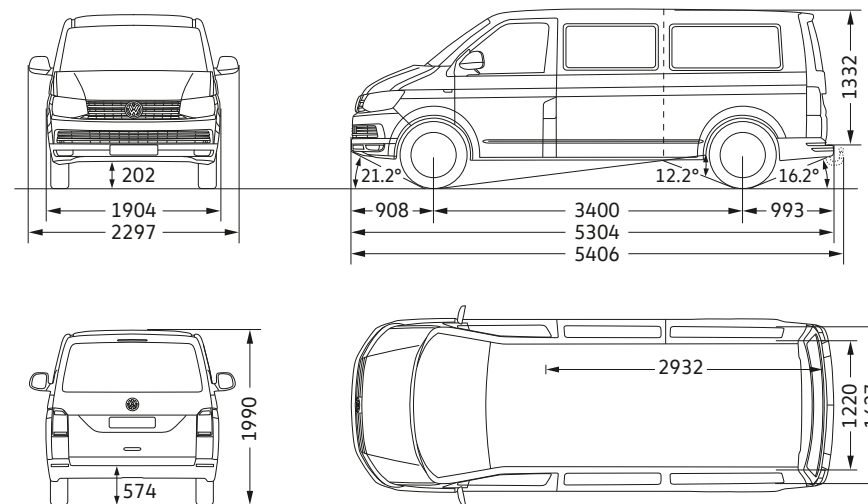

Priestor pre pasažierov/batožinu, plocha (m ²)	4,3
Bočné posuvné dvere, šírka x výška (mm)	1 011 x 1 247
Zadné výklopné dvere, šírka x výška (mm)	1 438 x 1 262
Polomer otáčania (m)	11,9

Priestor pre pasažierov/batožinu, plocha (m ²)	5,0
Bočné posuvné dvere, šírka x výška (mm)	1 011 x 1 247
Zadné výklopné dvere, šírka x výška (mm)	1 438 x 1 262
Polomer otáčania (m)	13,2

Výška vozidla s voliteľnou príplatkovou výbavou „Športový podvozok“ približne -20 mm, svetlá výška -15mm. Výška vozidla s voliteľnou príplatkovou výbavou „Pruženie a tlmenie pre veľké zataženie“ a „Zosilnené tlmenie a predné a zadné stabilizačné tyče“ približne +20 mm.

Všetky údaje o rozmeroch sú získané meraniami na vozidlách so sériovou výbavou. Na základe výrobných tolerancií/veľkosti/druhu diskov vozidla sa môžu skutočné veľkosti od udaných hodnôt nepatrne líšiť. Údaje o uhloch nájazdu a prechodovom uhle sú merané so sériovou výbavou pri plnom zatažení. Obrázky vozidiel nezodpovedajú daným mierkam.

Rozmery.

Multivan Highline

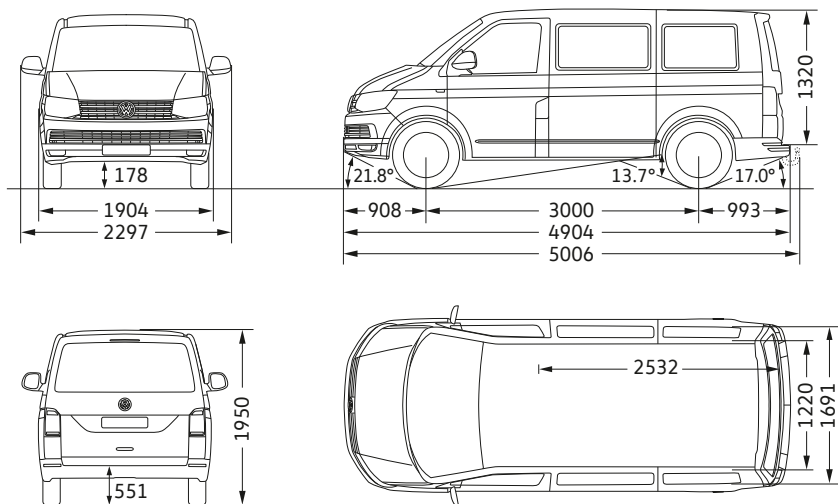













Priestor pre pasažierov/batožinu, plocha (m ²)	4,3
Bočné posuvné dvere, šírka x výška (mm)	1 011 x 1 247
Zadné výklopné dvere, šírka x výška (mm)	1 438 x 1 262
Polomer otáčania (m)	11,9

Všetky údaje o rozmeroch sú získané meraniami na vozidlách so sériovou výbavou. Na základe výrobných tolerancií/veľkosti/druhu diskov vozidla sa môžu skutočné veľkosti od udaných hodnôt nepatrne líšiť. Údaje o uhloch nájazdu a prechodovom uhle sú merané so sériovou výbavou pri plnom zaťažení. Obrázky vozidiel nezodpovedajú daným mierkam.

Označenie pneumatík.

Multivan

Letné pneumatiky	Rozmer	Valivý odpor	Priľnavosť pneumatiky za mokra	Hluk z dopravy	Hlučnosť
	215/65 R 16 C	B	B – A	72 – 69	 - 
	215/60 R 17 C	B	B	72	
	235/55 R 17	B	C – B	72 – 68	 - 
	255/45 R 18	B	B	72 – 71	 - 
Celosezónne pneumatiky	Rozmer	Valivý odpor	Priľnavosť pneumatiky za mokra	Hluk z dopravy	Hlučnosť
	215/65 R 16 C	B	B	72	
	215/60 R 17 C	E	C	72	
	235/55 R 17	E	C	68	
Zimné pneumatiky	Rozmer	Valivý odpor	Priľnavosť pneumatiky za mokra	Hluk z dopravy	Hlučnosť
	215/65 R 16 C	E	B	72	
	215/60 R 17 C	E	C	71	



Vplyv na spotrebu pohonných hmôt – výber správnych pneumatík vám pomáha šetriť palivo.



Priľnavosť pneumatiky za mokra – kratšia brzdná dráha zvyšuje bezpečnosť.



Externý valivý hluk – tichšie pneumatiky zvyšujú jazdný komfort a majú pozitívny vplyv na životné prostredie v dôsledku nižších hladín hluku.

Poznámky.

1) (Poznámka nie je v tomto dokumente použitá.)

2) Objemy nádrží: pre modely s motormi TSI cca. 80 l, pre modely s motormi TDI: nafta cca 70 l, AdBlue® (s TDI) cca. 13 l.

3) Uvedené hodnoty spotreby paliva a emisií boli stanovené v súlade s predpísaným spôsobom merania (v súčasnosti platná verzia smernice ES 715/2007). Údaje sa nevzťahujú na konkrétne vozidlá, nie sú súčasťou ponuky a slúžia len na účely porovnania medzi rôznymi typmi vozidiel. Spotreba paliva a emisie CO₂ jednotlivých vozidiel nezávisia len od hospodárneho využitia paliva, ale sú rovnako ovplyvnené aj štýlom jazdy a inými netechnickými faktormi. Prvky dodatočnej výbavy a príslušenstvo (napr. disky kolies) môžu zmeniť relevantné parametre vozidla ako napríklad hmotnosť, valivý odpor, aerodynamika a v súčinnosti s poveternostnými podmienkami a dopravnou situáciou ovplyvniť spotrebu a jazdný výkon vozidla. Ak je udaný rozsah hodnôt spotreby paliva a emisií CO₂, údaje závisia na veľkosti pneumatík a príplatkovej výbave. Upozornenie v súlade s v súčasnosti platnou smernicou 1999/94/ES: Informácie ohľadne oficiálnej spotreby paliva a oficiálnych špecifických hodnôt emisií CO₂ nových osobných vozidiel nájdete v Príručke o spotrebe paliva a emisiách CO₂ nových osobných vozidiel, ktorá je bezplatne dostupná vo všetkých predajných miestach v Európskej únii.

4) Energetické triedy hodnotia vozidlá podľa produkovaných emisií CO₂ pri zohľadnení ich užitočnej hmotnosti. Automobily, ktoré dosahujú priemerné hodnoty, sú zaradené do triedy D. Vozidlá, ktoré dosahujú lepšie hodnoty, než je aktuálny priemer, sú klasifikované do tried A+, A, B alebo C. Tie, ktorých hodnoty sú vyššie ako súčasný priemer, sú zaradené do tried E, F alebo G.

5) Odporúča sa používať benzín s oktánovým číslom 95 podľa normy DIN EN 228. Použitie benzínu s oktánovým číslom 91 je možné, je však nutné počítať so znížením výkonu motora, resp. so zvýšenou spotrebou paliva. Pri prevádzke je v zásade možné použiť bezolovnatý benzín s oktánovým číslom 95 s maximálnym podielom etanolu do 10 percent. Podrobné informácie o kompatibilitě paliva E10 nájdete na adrese www.volkswagen.sk alebo na www.dat.de/e10liste/e10vertraeglichkeit. Údaje o výkone a spotrebe paliva predpokladajú použitie benzínu s oktánovým číslom 95 podľa normy DIN EN 228.

6) Motor vybavený viacstupňovým systémom následného spracovania výfukových plynov (filter pevných častíc a SCR katalyzátor). Katalytický konvertor SCR (Selektívna Katalytická Redukcia) selektívne premieňa zložky výfukových plynov ako oxidy dusíka (NO_x) na dusík (N₂) a vodu (H₂O) bez tvorby nežiadúcich vedľajších produktov. Tento transformačný proces využíva syntetický vodný roztok močoviny, napr. AdBlue® (ISO 22241-1/AUS 32), ktorý je uložený v osobitnej nádrži. V závislosti od verzie vozidla si musí zákazník vymeniť prevádzkovú kvapalinu AdBlue® sám alebo ju mať doplnenú autorizovaným servisom, dokonca aj medzi servisnými intervalmi.

7) Uvedená pohotovostná hmotnosť vozidla zahŕňa 68 kg hmotnosti vodiča, 7 kg batožiny, všetky prevádzkové kvapaliny a palivovú nádrž naplnenú na 90%. Pohotovostná hmotnosť vozidla bola stanovená v súlade s v súčasnosti platnou verziou smernice 92/21/ES alebo smernice 7/27/ES. Úroveň výbavy alebo jednotlivé prvky výbavy môžu zmeniť pohotovostnú hmotnosť vozidla. Presnú úžitkovú hmotnosť vozidla, ktorú vypočítate ako rozdiel medzi celkovou povolenou hmotnosťou a pohotovostnou hmotnosťou vozidla, môžete určiť jedine odvážením konkrétneho vozidla.

Všeobecné a dodatočné informácie.

Pamätajte, prosím, na skutočnosť, že pri objednávke niektorých prvkov voliteľnej, alebo špeciálnej výbavy: niektoré z nich môžu byť dostupné len v kombinácii iba s presne určeným príslušenstvom, niektoré nemôžu byť medzi sebou kombinované a takisto môžu byť predmetom zákonných požiadaviek. Volkswagen sa výslovne zrieka zodpovednosti v spojení so zneužitím prvkov výbavy. Objednanie niektorých z príplatkových alebo špeciálnych doplnkov montovaných v Špeciálnom centre úprav môže viesť k predĺženiu dodacej lehoty vozidla. Prediskutujte prosím vaše individuálne požiadavky s vaším predajcom Volkswagen Úžitkové vozidlá. Pokiaľ ide o presnosť a úplnosť dát a požiadaviek v oblasti povinných kombinácií prvkov výbavy, smerodajné sú iba objednávkové systémy Volkswagen, ktoré sú vám k dispozícii.

TSI®, TDI®, DSG®, 4MOTION® a BlueMotion® sú registrované obchodné značky spoločnosti Volkswagen AG a ostatných spoločností v skupine Volkswagen Group v Nemecku a iných krajinách.

Skutočnosť, že tieto značky sú v dokumente použité bez symbolu® neznamena, že tieto značky nie sú registrované, a neznamena ani, že tieto značky môžu byť použité bez predchádzajúceho písomného súhlasu spoločnosti Volkswagen AG. Názov produktu AdBlue® je registrovaná obchodná značka Verband der Automobilindustrie e.V (VDA). iPod/iPhone sú registrované obchodné značky spoločnosti Apple Computer International.

Naše vozidlá sú sériovo vybavené letnými pneumatikami. Pre zimné obdobie je nutné rešpektovať zákonnú úpravu. O zimnej výbave sa prosím poradte so svojim predajcom automobilov Volkswagen Úžitkové vozidlá.

Informácie o špecifikáciách, vybavení, vzhľade, technické dáta a náklady na prevádzku vozidiel sú založené na ponuke pre nemecký trh a sú v súlade s informáciami dostupnými v čase tlače tohto katalógu. O detailoch vás rád informuje váš predajca Volkswagen Úžitkové vozidlá. Importér si vyhradzuje právo na zmeny bez predchádzajúceho upozornenia.

Dodatočné informácie:

Úkony v rámci servisnej kontroly rozdeľuje značka Volkswagen na dva druhy: servis výmeny oleja a inšpekčné prehliadky. Indikátor servisného intervalu na displeji prístrojovej dosky vám pripomenie nasledujúcu servisnú kontrolu.

Servisné intervaly:

- Servis výmeny oleja: na základe zobrazenia správy „Servis“ na displeji palubného počítača, najneskôr po 2 rokoch s predĺženým servisným intervalom, resp. po najazdení 15 000 km pre TSI®/20 000 km pre TDI® a/alebo nie neskôr ako 1 rok bez predĺženého servisného intervalu, podľa toho, čo nastane skôr.
- Inšpekčná prehliadka: prvýkrát po 2 rokoch alebo najazdení 40 000 km, podľa toho, čo nastane skôr. Potom každoročne alebo po najazdení 30 000 km, podľa toho, čo nastane skôr.

Spätný odber a recyklácia vozidiel po dobe životnosti.

Volkswagen spĺňa výzvy modernej spoločnosti a berie ich do úvahy vo všetkých nových produktoch značky Volkswagen. Týka sa to prirodzene aj ochrany životného prostredia a surovín. Všetky nové vozidlá Volkswagen preto možno recyklovať ekologicky šetrným spôsobom a s výhradou splnenia zákonných podmienok, môžu byť zdarma vrátené.

Nový Multivan

Importér si vyhradzuje právo na zmenu obsahu.

Vydané: Október 2015

www.vwuzitkove.sk