

Technické informácie
Platné pre modelový rok 2016



Úžitkové
vozidlá

Nový Caravelle



Motory s emisným štandardom Euro 6.

2,0 l TSI motor s výkonom 150 kW (204 k)

Typ motora/počet ventilov na valec	4-valcový benzínový motor/4
Vstrekovanie paliva/preplňanie	Priame vstrekovanie/turbodúchadlo
Zdvihový objem v cm ³	1 984
Maximálny výkon v kW (k) pri ot./min.	150 (204) pri 4 200 – 6 000
Max. krútiaci moment v Nm pri ot./min.	350/1 500 – 4 000
Palivo	Super bezolovnatý min. ROZ 95 podľa DIN EN 228 ⁵⁾
Prevodovka	7-stupňová automatická prevodovka DSG
Typ pohonu	Pohon predných kolies

2,0 l TDI motor s výkonom 62 kW (84 k) s SCR/AdBlue^{®6)}

Typ motora/počet ventilov na valec	4-valcový dieselový motor/4
Vstrekovanie paliva/preplňanie	Priame vstrekovanie systémom Common-Rail/turbodúchadlo
Zdvihový objem v cm ³	1 968
Maximálny výkon v kW (k) pri ot./min.	62 (84) pri 2 750 – 3 750
Max. krútiaci moment v Nm pri ot./min.	220/1 250 – 2 500
Palivo	Nafta, min. 51 CZ, podľa normy DIN EN 590
Prevodovka	5-stupňová manuálna
Typ pohonu	Pohon predných kolies

2,0 l TDI motor s výkonom 75 kW (102 k) s SCR/AdBlue^{®6)}

Typ motora/počet ventilov na valec	4-valcový dieselový motor/4
Vstrekovanie paliva/preplňanie	Priame vstrekovanie systémom Common-Rail/turbodúchadlo
Zdvihový objem v cm ³	1 968
Maximálny výkon v kW (k) pri ot./min.	75 (102) pri 3 000 – 3 750
Max. krútiaci moment v Nm pri ot./min.	250/1 500 – 2 750
Palivo	Nafta, min. 51 CZ, podľa normy DIN EN 590
Prevodovka	5-stupňová manuálna
Typ pohonu	Pohon predných kolies

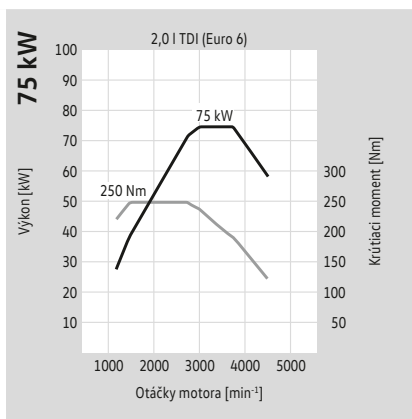
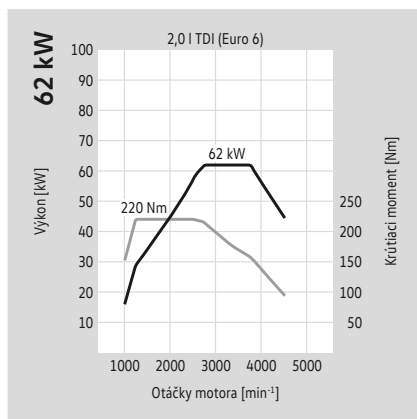
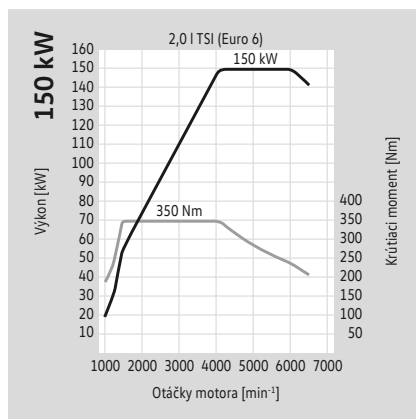

Detailné informácie o jednotlivých poznámkach nájdete na strane Poznámky.

Motory s emisným štandardom Euro 6.

	2,0 l TDI motor s výkonom 110 kW (150 k) s SCR/AdBlue® ⁶⁾	2,0 l TDI motor s výkonom 150 kW (204 k) s SCR/AdBlue® ⁶⁾
Typ motora/počet ventilov na valec	4-valcový dieselový motor/4	4-valcový dieselový motor/4
Vstrekovanie paliva/preplňanie	Priame vstrekovanie systémom Common-Rail/turbodúchadlo	Priame vstrekovanie systémom Common-Rail/2 turbodúchadlá
Zdvihový objem v cm ³	1 968	1 968
Maximálny výkon v kW (k) pri ot./min.	110 (150) pri 3 250 – 3 750	150 (204) pri 4 000
Max. krútiaci moment v Nm pri ot./min.	340/1 500 – 3 000	450/1 400 – 2 400
Palivo	Nafta, min. 51 CZ, podľa normy DIN EN 590	Nafta, min. 51 CZ, podľa normy DIN EN 590
Prevodovka	6-stupňová manuálna, 7-stupňová automatická prevodovka DSG	6-stupňová manuálna, 7-stupňová automatická prevodovka DSG
Typ pohonu	Pohon predných kolies, pohon všetkých kolies 4MOTION	Pohon predných kolies, pohon všetkých kolies 4MOTION

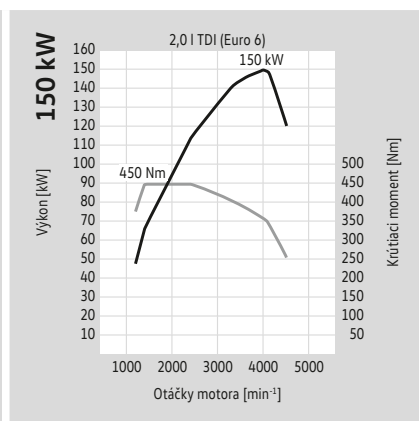
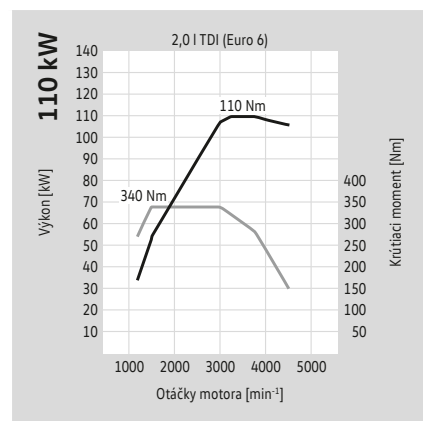

Detailné informácie o jednotlivých poznámkach nájdete na strane Poznámky.

Spotreba paliva, emisie CO₂, energetické triedy a výkon.

Caravelle (s krátkym rázvorom)

Motor	Prevodovka	Výkon maximálny v kW (k)	Emisný štandard	Spotreba paliva ^{2), 3)} v obci/mimo obce/ kombinovaná, v l/100 km	Emisie CO ₂ ³⁾ kombinované v g/km	Energetická trieda ⁴⁾	Zrýchlenie 0-100 km/h (s)	Max. rýchlosť v km/h
2,0 I TSI BMT	7-stupňová DSG	150 (204)	Euro 6	11,6 - 11,4/7,5 - 7,4/9,0 - 8,9	206 - 203	D	8,7	202
2,0 I TDI BMT	5-stupňová manuálna	62 (84)	Euro 6	7,1 - 6,8/5,3 - 5,1/6,0 - 5,7	155 - 149	B	21,1	146
2,0 I TDI BMT	5-stupňová manuálna	75 (102)	Euro 6	7,1 - 6,8/5,3 - 5,1/6,0 - 5,7	155 - 149	B	16,4	157
2,0 I TDI BMT	6-stupňová manuálna	110 (150)	Euro 6	7,3 - 7,2/5,4 - 5,3/6,1 - 6,0	159 - 157	B	11,9	182
2,0 I TDI BMT	7-stupňová DSG	110 (150)	Euro 6	6,7 - 6,5/5,6 - 5,4/6,0 - 5,8	155 - 151	B - A	12,0	181
2,0 I TDI BMT 4MOTION	7-stupňová DSG	110 (150)	Euro 6	7,0 - 6,9/5,9 - 5,8/6,3 - 6,2	163 - 161	B - A	12,5	178
2,0 I TDI BMT	6-stupňová manuálna	150 (204)	Euro 6	7,8 - 7,6/5,9 - 5,7/6,6 - 6,4	171 - 166	B	9,0	203
2,0 I TDI BMT	7-stupňová DSG	150 (204)	Euro 6	7,2 - 7,0/5,6 - 5,4/6,2 - 6,0	161 - 157	B	9,1	203
2,0 I TDI BMT 4MOTION	6-stupňová manuálna	150 (204)	Euro 6	7,8 - 7,7/6,1 - 6,0/6,7 - 6,6	176 - 173	B	9,3	199
2,0 I TDI BMT 4MOTION	7-stupňová DSG	150 (204)	Euro 6	7,3/5,9/6,4	167	B	9,6	199

BMT = BlueMotion Technology DSG = automatická dvojspojková prevodovka DSG
 Detailné informácie o jednotlivých poznámkach nájdete na strane Poznámky.

Spotreba paliva, emisie CO₂, energetické triedy a výkon.

Caravelle (s dlhým rázvorom)

Motor	Prevodovka	Výkon maximálny v kW (k)	Emisný štandard	Spotreba paliva ^{2), 3)} v obci/mimo obce/ kombinovaná, v l/100 km	Emisie CO ₂ ³⁾ kombinované v g/km	Energetická trieda ⁴⁾	Zrýchlenie 0-100 km/h (s)	Max. rýchlosť v km/h
2,0 I TSI BMT	7-stupňová DSG	150 (204)	Euro 6	11,6/7,5/9,0	206	D	8,7	202
2,0 I TDI BMT	5-stupňová manuálna	62 (84)	Euro 6	7,3 - 7,0/5,4 - 5,2/6,1 - 5,9	159 - 153	B	21,1	146
2,0 I TDI BMT	5-stupňová manuálna	75 (102)	Euro 6	7,3 - 7,0/5,4 - 5,2/6,1 - 5,9	159 - 153	B	16,4	157
2,0 I TDI BMT	6-stupňová manuálna	110 (150)	Euro 6	7,4 - 7,2/5,5 - 5,3/6,2 - 6,0	161 - 157	B	11,9	182
2,0 I TDI BMT	7-stupňová DSG	110 (150)	Euro 6	6,7 - 6,5/5,6 - 5,4/6,0 - 5,8	155 - 151	B - A	12,0	181
2,0 I TDI BMT 4MOTION	7-stupňová DSG	110 (150)	Euro 6	6,9/5,8/6,2	161	B	12,5	178
2,0 I TDI BMT	6-stupňová manuálna	150 (204)	Euro 6	7,8 - 7,7/5,9 - 5,8/6,6 - 6,5	171 - 169	B	9,0	203
2,0 I TDI BMT	7-stupňová DSG	150 (204)	Euro 6	7,2 - 7,1/5,6 - 5,5/6,2 - 6,1	161 - 159	B	9,1	203
2,0 I TDI BMT 4MOTION	6-stupňová manuálna	150 (204)	Euro 6	7,8/6,1/6,7	176	B	9,3	199
2,0 I TDI BMT 4MOTION	7-stupňová DSG	150 (204)	Euro 6	7,4/6,0/6,5	169	B	9,6	199

BMT = BlueMotion Technology DSG = automatická dvojspojková prevodovka DSG
 Detailné informácie o jednotlivých poznámkach nájdete na strane Poznámky.

Hmotnosti.

Caravelle (s krátkym rázvorom)

Motor	Prevodovka	Výkon maximálny v kW (k)	Emisný štandard	Celková povolená hmotnosť v kg	Pohotovostná hmotnosť minimálne ⁷⁾ v kg	Úžitková hmotnosť maximálne – minimum ⁷⁾ v kg	Najväčšia prípustná hmotnosť na nápravu predná/zadná v kg	Hmotnosť prívesu pri 12 % stúpaní brzdeneho/nebrzdeneho v kg	Povolená hmotnosť jazdnej súpravy pri 12 % stúpaní v kg
2,0 I TSI BMT	7-stupňová DSG	150 (204)	Euro 6	3 080, 3 200	1 908	1 292 – 700	1 610 – 1 710/1 515 – 1 720	2 500/750	5 300
2,0 I TDI BMT	5-stupňová manuálna	62 (84)	Euro 6	3 080	1 913	1 167 – 700	1 610 – 1 680/1 515 – 1 575	2 200/750	4 800
2,0 I TDI BMT	5-stupňová manuálna	75 (102)	Euro 6	3 080, 3 200	1 797	1 403 – 700	1 610 – 1 710/1 515 – 1 720	2 200/750	4 900
2,0 I TDI BMT	6-stupňová manuálna	110 (150)	Euro 6	3 080, 3 200	1 868	1 332 – 700	1 610 – 1 710/1 515 – 1 720	2 500/750	5 200
2,0 I TDI BMT	7-stupňová DSG	110 (150)	Euro 6	3 080, 3 200	1 892	1 308 – 700	1 610 – 1 710/1 515 – 1 720	2 500/750	5 300
2,0 I TDI BMT 4MOTION	7-stupňová DSG	110 (150)	Euro 6	3 080, 3 200	2 001	1 199 – 616	1 610 – 1 710/1 515 – 1 720	2 500/750	5 300
2,0 I TDI BMT	6-stupňová manuálna	150 (204)	Euro 6	3 080, 3 200	1 917	1 283 – 713	1 610 – 1 710/1 515 – 1 720	2 500/750	5 200
2,0 I TDI BMT	7-stupňová DSG	150 (204)	Euro 6	3 080, 3 200	1 940	1 260 – 690	1 610 – 1 710/1 515 – 1 720	2 500/750	5 300
2,0 I TDI BMT 4MOTION	6-stupňová manuálna	150 (204)	Euro 6	3 080, 3 200	2 030	1 170 – 600	1 610 – 1 710/1 515 – 1 720	2 500/750	5 300
2,0 I TDI BMT 4MOTION	7-stupňová DSG	150 (204)	Euro 6	3 080, 3 200	2 043	1 157 – 587	1 610 – 1 710/1 515 – 1 720	2 500/750	5 300

Povolené zaťaženie strechy v kg	100
Povolené zvislé statické zaťaženie ťažného zariadenia v kg	100

BMT = BlueMotion Technology DSG = automatická dvojspojková prevodovka DSG
 Detailné informácie o jednotlivých poznámkach nájdete na strane Poznámky.

Hmotnosti.

Caravelle (s dlhým rázvorom)

Motor	Prevodovka	Výkon maximálny v kW (k)	Emisný štandard	Celková povolená hmotnosť v kg	Pohotovostná hmotnosť minimálne ⁷⁾ v kg	Úžitková hmotnosť maximálne – minimum ⁷⁾ v kg	Najväčšia prípustná hmotnosť na nápravu predná/zadná v kg	Hmotnosť prívesu pri 12 % stúpaní brzdeneho/nebrzdeneho v kg	Povolená hmotnosť jazdnej súpravy pri 12 % stúpaní v kg
2,0 I TSI BMT	7-stupňová DSG	150 (204)	Euro 6	3 080, 3 200	1 970	1 230 – 676	1 610 – 1 710/1 600 – 1 720	2 500/750	5 300
2,0 I TDI BMT	5-stupňová manuálna	62 (84)	Euro 6	3 080	1 894	1 186 – 737	1 610 – 1 680/1 600	2 200/750	4 800
2,0 I TDI BMT	5-stupňová manuálna	75 (102)	Euro 6	3 080, 3 200	1 859	1 341 – 737	1 610 – 1 710/1 600 – 1 720	2 200/750	4 900
2,0 I TDI BMT	6-stupňová manuálna	110 (150)	Euro 6	3 080, 3 200	1 930	1 270 – 700	1 610 – 1 710/1 600 – 1 720	2 500/750	5 200
2,0 I TDI BMT	7-stupňová DSG	110 (150)	Euro 6	3 080, 3 200	1 954	1 246 – 680	1 610 – 1 710/1 600 – 1 720	2 500/750	5 300
2,0 I TDI BMT 4MOTION	7-stupňová DSG	110 (150)	Euro 6	3 080, 3 200	2 063	1 137 – 573	1 610 – 1 710/1 600 – 1 720	2 500/750	5 300
2,0 I TDI BMT	6-stupňová manuálna	150 (204)	Euro 6	3 080, 3 200	1 979	1 221 – 660	1 610 – 1 710/1 600 – 1 720	2 500/750	5 200
2,0 I TDI BMT	7-stupňová DSG	150 (204)	Euro 6	3 080, 3 200	2 002	1 198 – 644	1 610 – 1 710/1 600 – 1 720	2 500/750	5 300
2,0 I TDI BMT 4MOTION	6-stupňová manuálna	150 (204)	Euro 6	3 080, 3 200	2 092	1 108 – 550	1 610 – 1 710/1 600 – 1 720	2 500/750	5 300
2,0 I TDI BMT 4MOTION	7-stupňová DSG	150 (204)	Euro 6	3 080, 3 200	2 105	1 095 – 534	1 610 – 1 710/1 600 – 1 720	2 500/750	5 300

Povolené zaťaženie strechy v kg	100
Povolené zvislé statické zaťaženie ťažného zariadenia v kg	100

BMT = BlueMotion Technology DSG = automatická dvojspojková prevodovka DSG
 Detailné informácie o jednotlivých poznámkach nájdete na strane Poznámky.

Rozmery.

Caravelle Trendline s krátkým rázvorom

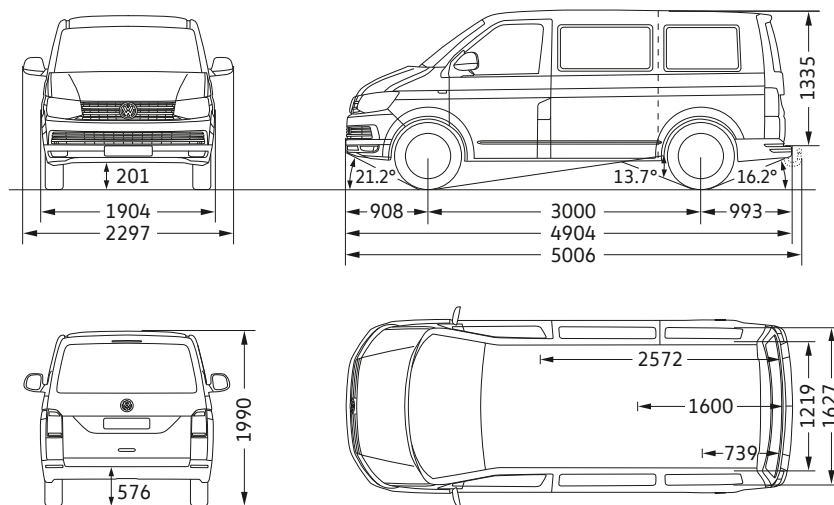

Caravelle Trendline s dlhým rázvorom

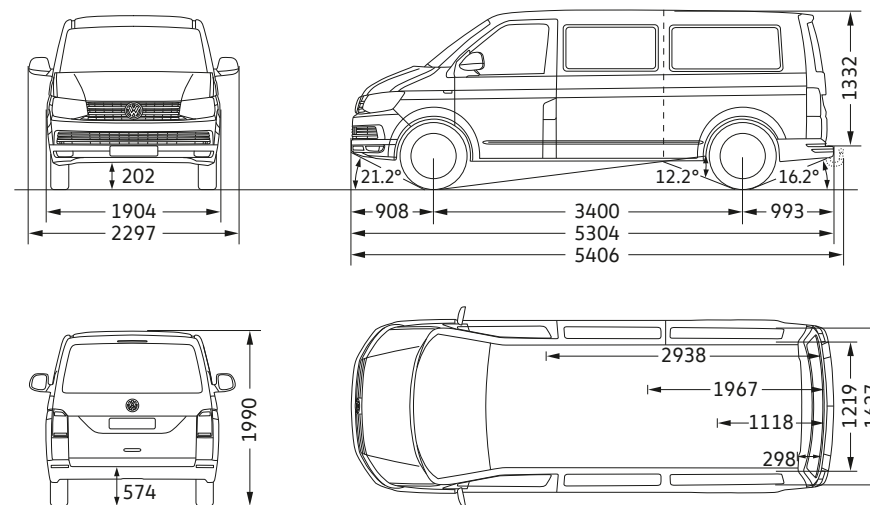

Priestor pre pasažierov a batožinu, plocha/objem* (m ² /m ³)	4,3/5,8
Bočné posuvné dvere, šírka x výška (mm)	1 017 x 1 261
Zadné výklopné dvere, šírka x výška (mm)	1 438 x 1 276
Polomer otáčania (m)	11,9

Priestor pre pasažierov a batožinu, plocha/objem* (m ² /m ³)	5,0/6,7
Bočné posuvné dvere, šírka x výška (mm)	1 017 x 1 261
Zadné výklopné dvere, šírka x výška (mm)	1 439 x 1 276
Polomer otáčania (m)	13,2

*Údaj o objeme udáva veľkosť priestoru bez sedadiel pre cestujúcich.

Výška vozidla s voliteľnou príplatkovou výbavou „Zosilnené tlmenie a pruženie vpredu a vzadu“, „Zosilnené tlmenie/pruženie na zlé cesty,“ a „Zosilnené tlmenie a predné a zadné stabilizačné tyče“ približne +20 mm.

Všetky údaje o rozmeroch sú získané meraniami na vozidlách so sériovou výbavou. Na základe výrobných tolerancií/veľkosti/druhu diskov vozidla sa môžu skutočné veľkosti od udaných hodnôt nepatrne líšiť. Údaje o uhloch nájazdu a prechodovom uhle sú merané so sériovou výbavou pri plnom zaťažení. Obrázky vozidiel nezodpovedajú daným mierkam.

Rozmery.

Caravelle Comfortline s krátkým rázvorom

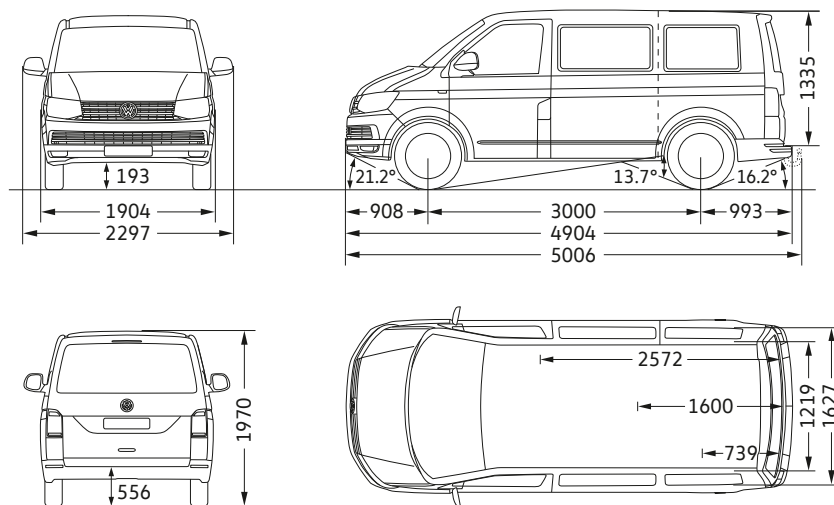

Caravelle Comfortline s dlhým rázvorom

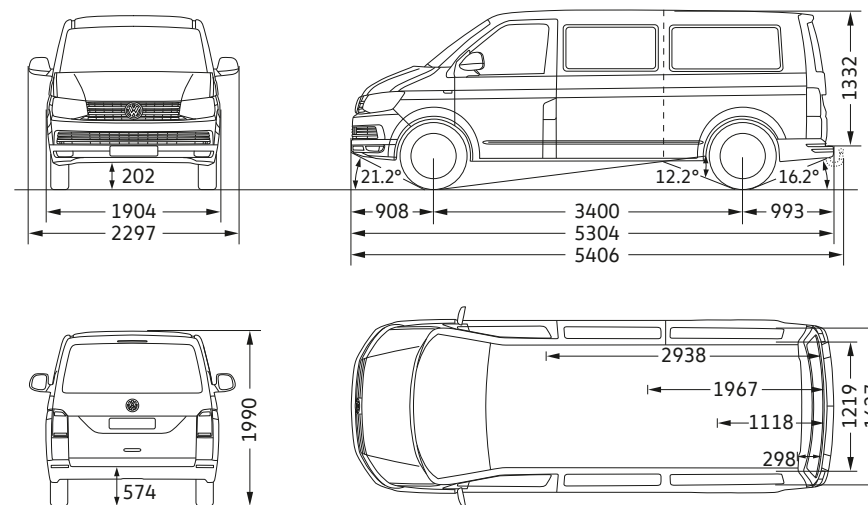

Priestor pre pasažierov a batožinu, plocha/objem* (m ² /m ³)	4,3/5,8
Bočné posuvné dvere, šírka x výška (mm)	1 017 x 1 261
Zadné výklopné dvere, šírka x výška (mm)	1 438 x 1 276
Polomer otáčania (m)	11,9

Priestor pre pasažierov a batožinu, plocha/objem* (m ² /m ³)	5,0/6,7
Bočné posuvné dvere, šírka x výška (mm)	1 017 x 1 261
Zadné výklopné dvere, šírka x výška (mm)	1 439 x 1 276
Polomer otáčania (m)	13,2















*Údaj o objeme udáva veľkosť priestoru bez sedadiel pre cestujúcich.

Výška vozidla s voliteľnou príplatkovou výbavou „Zosilnené tlmenie a pruženie vpredu a vzadu“, „Zosilnené tlmenie/pruženie na zlé cesty,“ a „Zosilnené tlmenie a predné a zadné stabilizačné tyče“ približne +20 mm.

Všetky údaje o rozmeroch sú získané meraniami na vozidlách so sériovou výbavou. Na základe výrobných tolerancií/veľkosti/druhu diskov vozidla sa môžu skutočné veľkosti od udaných hodnôt nepatrne líšiť. Údaje o uhloch nájazdu a prechodovom uhle sú merané so sériovou výbavou pri plnom zaťažení. Obrázky vozidiel nezodpovedajú daným mierkam.

Označenie pneumatík.

Caravelle

Letné pneumatiky	Rozmer	Valivý odpor	Prilnavosť pneumatiky za mokra	Externý valivý hluk	Hlučnosť
	205/65 R 16 C	E – B	C – B	72 – 69	 - 
	215/65 R 16 C	B	B – A	72 – 69	 - 
	215/60 R 17 C	B	B	72	
	235/55 R 17	B	C – B	72 – 68	 - 
	255/45 R 18	E – B	C – B	72 – 68	 - 
Celosezónne pneumatiky	Rozmer	Valivý odpor	Prilnavosť pneumatiky za mokra	Externý valivý hluk	Hlučnosť
	215/65 R 16 C	E – B	C – B	72 – 70	
	215/60 R 17 C	E	C	72	
	235/55 R 17	E	C	68	
Zimné pneumatiky	Rozmer	Valivý odpor	Prilnavosť pneumatiky za mokra	Externý valivý hluk	Hlučnosť
	215/65 R 16 C	E	B	72	
	215/60 R 17 C	E	C	71	



Vplyv na spotrebu pohonných hmôt – výber správnych pneumatík vám pomáha šetriť palivo.



Prilnavosť pneumatiky za mokra – kratšia brzdná dráha zvyšuje bezpečnosť.



Externý valivý hluk – tichšie pneumatiky zvyšujú jazdný komfort a majú pozitívny vplyv na životné prostredie v dôsledku nižších hladín hluku.

Poznámky.

1) (Poznámka nie je v tomto dokumente použitá.)

2) Objemy nádrží: pre modely s motormi TSI cca. 80 l, pre modely s motormi TDI: nafta cca 70 l, AdBlue® (s TDI) cca. 13 l.

3) Uvedené hodnoty spotreby paliva a emisií boli stanovené v súlade s predpísaným spôsobom merania (v súčasnosti platná verzia smernice ES 715/2007). Údaje sa nevzťahujú na konkrétne vozidlá, nie sú súčasťou ponuky a slúžia len na účely porovnania medzi rôznymi typmi vozidiel. Spotreba paliva a emisie CO₂ jednotlivých vozidiel nezávisia len od hospodárneho využitia paliva, ale sú rovnako ovplyvnené aj štýlom jazdy a inými netechnickými faktormi. Prvky dodatočnej výbavy a príslušenstvo (napr. disky kolies) môžu zmeniť relevantné parametre vozidla ako napríklad hmotnosť, valivý odpor, aerodynamika a v súčinnosti s poveternostnými podmienkami a dopravnou situáciou ovplyvniť spotrebu a jazdný výkon vozidla. Ak je udaný rozsah hodnôt spotreby paliva a emisií CO₂, údaje závisia na veľkosti pneumatík a príplatkovej výbave. Upozornenie v súlade s v súčasnosti platnou smernicou 1999/94/ES: Informácie ohľadne oficiálnej spotreby paliva a oficiálnych špecifických hodnôt emisií CO₂ nových osobných vozidiel nájdete v Príručke o spotrebe paliva a emisiách CO₂ nových osobných vozidiel, ktorá je bezplatne dostupná vo všetkých predajných miestach v Európskej únii.

4) Energetické triedy hodnotia vozidlá podľa produkovaných emisií CO₂ pri zohľadnení ich užitočnej hmotnosti. Automobily, ktoré dosahujú priemerné hodnoty, sú zaradené do triedy D. Vozidlá, ktoré dosahujú lepšie hodnoty, než je aktuálny priemer, sú klasifikované do tried A+, A, B alebo C. Tie, ktorých hodnoty sú vyššie ako súčasný priemer, sú zaradené do tried E, F alebo G.

5) Odporúča sa používať benzín s oktánovým číslom 95 podľa normy DIN EN 228. Použitie benzínu s oktánovým číslom 91 je možné, je však nutné počítať so znížením výkonu motora, resp. so zvýšenou spotrebou paliva. Pri prevádzke je v zásade možné použiť bezolovnatý benzín s oktánovým číslom 95 s maximálnym podielom etanolu do 10 percent. Podrobné informácie o kompatibilitate paliva E10 nájdete na adrese www.volkswagen.sk alebo na www.dat.de/e10liste/e10vertraeglichkeit. Údaje o výkone a spotrebe paliva predpokladajú použitie benzínu s oktánovým číslom 95 podľa normy DIN EN 228.

6) Motor vybavený viacstupňovým systémom následného spracovania výfukových plynov (filter pevných častíc a SCR katalyzátor). Katalytický konvertor SCR (Selektívna Katalytická Redukcia) selektívne premieňa zložky výfukových plynov ako oxidy dusíka (NO_x) na dusík (N₂) a vodu (H₂O) bez tvorby nežiadúcich vedľajších produktov. Tento transformačný proces využíva syntetický vodný roztok močoviny, napr. AdBlue® (ISO 22241-1/AUS 32), ktorý je uložený v osobitnej nádrži. V závislosti od verzie vozidla si musí zákazník vymeniť prevádzkovú kvapalinu AdBlue® sám alebo ju mať doplnenú autorizovaným servisom, dokonca aj medzi servisnými intervalmi.

7) Uvedená pohotovostná hmotnosť vozidla zahŕňa 68 kg hmotnosti vodiča, 7 kg batožiny, všetky prevádzkové kvapaliny a palivovú nádrž naplnenú na 90%. Pohotovostná hmotnosť vozidla bola stanovená v súlade s v súčasnosti platnou verziou smernice 92/21/ES alebo smernice 7/27/ES. Úroveň výbavy alebo jednotlivé prvky výbavy môžu zmeniť pohotovostnú hmotnosť vozidla. Presnú úžitkovú hmotnosť vozidla, ktorú vypočítate ako rozdiel medzi celkovou povolenou hmotnosťou a pohotovostnou hmotnosťou vozidla, môžete určiť jedine odvážením konkrétneho vozidla.

Všeobecné a dodatočné informácie.

Pamätajte, prosím, na skutočnosť, že pri objednávke niektorých prvkov voliteľnej, alebo špeciálnej výbavy: niektoré z nich môžu byť dostupné len v kombinácii iba s presne určeným príslušenstvom, niektoré nemôžu byť medzi sebou kombinované a takisto môžu byť predmetom zákonných požiadaviek. Volkswagen sa výslovne zrieka zodpovednosti v spojení so zneužitím prvkov výbavy. Objednanie niektorých z príplatkových alebo špeciálnych doplnkov montovaných v Špeciálnom centre úprav môže viesť k predĺženiu dodacej lehoty vozidla. Prediskutujte prosím vaše individuálne požiadavky s vaším predajcom Volkswagen Úžitkové vozidlá. Pokiaľ ide o presnosť a úplnosť dát a požiadaviek v oblasti povinných kombinácií prvkov výbavy, smerodajné sú iba objednávkové systémy Volkswagen, ktoré sú vám k dispozícii.

TSI®, TDI®, DSG®, 4MOTION® a BlueMotion® sú registrované obchodné značky spoločnosti Volkswagen AG a ostatných spoločností v skupine Volkswagen Group v Nemecku a iných krajinách.

Skutočnosť, že tieto značky sú v dokumente použité bez symbolu® neznamena, že tieto značky nie sú registrované, a neznamena ani, že tieto značky môžu byť použité bez predchádzajúceho písomného súhlasu spoločnosti Volkswagen AG. Názov produktu AdBlue® je registrovaná obchodná značka Verband der Automobilindustrie e.V (VDA). iPod/iPhone sú registrované obchodné značky spoločnosti Apple Computer International.

Naše vozidlá sú sériovo vybavené letnými pneumatikami. Pre zimné obdobie je nutné rešpektovať zákonnú úpravu. O zimnej výbave sa prosím poraďte so svojim predajcom automobilov Volkswagen Úžitkové vozidlá.

Informácie o špecifikáciách, vybavení, vzhľade, technické dáta a náklady na prevádzku vozidiel sú založené na ponuke pre nemecký trh a sú v súlade s informáciami dostupnými v čase tlače tohto katalógu. O detailoch vás rád informuje váš predajca Volkswagen Úžitkové vozidlá. Importér si vyhradzuje právo na zmeny bez predchádzajúceho upozornenia.

Dodatočné informácie:

Úkony v rámci servisnej kontroly rozdeľuje značka Volkswagen na dva druhy: servis výmeny oleja a inšpekčné prehliadky. Indikátor servisného intervalu na displeji prístrojovej dosky vám pripomenie nasledujúcu servisnú kontrolu.

Servisné intervaly:

- Servis výmeny oleja: na základe zobrazenia správy „Servis“ na displeji palubného počítača, najneskôr po 2 rokoch s predĺženým servisným intervalom, resp. po najazdení 15 000 km pre TSI®/20 000 km pre TDI® a/alebo nie neskôr ako 1 rok bez predĺženého servisného intervalu, podľa toho, čo nastane skôr.
- Inšpekčná prehliadka: prvýkrát po 2 rokoch alebo najazdení 40 000 km, podľa toho, čo nastane skôr. Potom každoročne alebo po najazdení 30 000 km, podľa toho, čo nastane skôr.

Spätný odber a recyklácia vozidiel po dobe životnosti.

Volkswagen spĺňa výzvy modernej spoločnosti a berie ich do úvahy vo všetkých nových produktoch značky Volkswagen. Týka sa to prirodzene aj ochrany životného prostredia a surovín. Všetky nové vozidlá Volkswagen preto možno recyklovať ekologicky šetrným spôsobom a s výhradou splnenia zákonných podmienok, môžu byť zdarma vrátené.

Nový Caravelle

Importér si vyhradzuje právo na zmenu obsahu.

Vydané: Október 2015

www.vwuzitkove.sk