

Technické informácie
Platné pre modelový rok 2016



Úžitkové
vozidlá

Nový Caddy



Motory s emisným štandardom Euro 6.

1,2 l TSI motor s výkonom 62 kW (84 k)

Typ motora/počet ventilov na valec	4-valcový benzínový motor/4
Vstrekovanie paliva/preplňanie	Priame vstrekovanie/turbodúchadlo
Zdvihový objem v cm ³	1 197
Maximálny výkon v kW (k) pri ot./min.	62 (84) pri 4 300 – 5 300
Max. krútiaci moment v Nm pri ot./min.	160 pri 1 400 – 3 500
Palivo	Super bezolovnatý min. ROZ 95 podľa DIN EN 228 ⁵⁾
Prevodovka	5-stupňová manuálna
Typ pohonu	Pohon predných kolies

1,4 l TSI motor s výkonom 92 kW (125 k)

Typ motora/počet ventilov na valec	4-valcový benzínový motor/4
Vstrekovanie paliva/preplňanie	Priame vstrekovanie/turbodúchadlo
Zdvihový objem v cm ³	1 395
Maximálny výkon v kW (k) pri ot./min.	92 (125) pri 5 000 – 6 000
Max. krútiaci moment v Nm pri ot./min.	220 pri 1 500 – 3 500
Palivo	Super bezolovnatý min. ROZ 95 podľa DIN EN 228 ⁵⁾
Prevodovka	6-stupňová manuálna alebo 7-stupňová automatická prevodovka DSG
Typ pohonu	Pohon predných kolies

2,0 l TDI motor s výkonom 55 kW (75 k) s SCR/AdBlue^{®6)}

Typ motora/počet ventilov na valec	4-valcový dieselový motor/4
Vstrekovanie paliva/preplňanie	Priame vstrekovanie systémom Common-Rail/turbodúchadlo
Zdvihový objem v cm ³	1 968
Maximálny výkon v kW (k) pri ot./min.	55 (75) pri 2 400 – 4 500
Max. krútiaci moment v Nm pri ot./min.	225 pri 1 200 – 2 300
Palivo	Nafta, min. 51 CZ, podľa normy DIN EN 590
Prevodovka	5-stupňová manuálna
Typ pohonu	Pohon predných kolies

2,0 l TDI motor s výkonom 75 kW (102 k) s SCR/AdBlue^{®6)}

Typ motora/počet ventilov na valec	4-valcový dieselový motor/4
Vstrekovanie paliva/preplňanie	Priame vstrekovanie systémom Common-Rail/turbodúchadlo
Zdvihový objem v cm ³	1 968
Maximálny výkon v kW (k) pri ot./min.	75 (102) pri 2 900 – 4 000
Max. krútiaci moment v Nm pri ot./min.	250 pri 1 300 – 2 800
Palivo	Nafta, min. 51 CZ, podľa normy DIN EN 590
Prevodovka	5-stupňová manuálna alebo 6-stupňová automatická prevodovka DSG
Typ pohonu	Pohon predných kolies

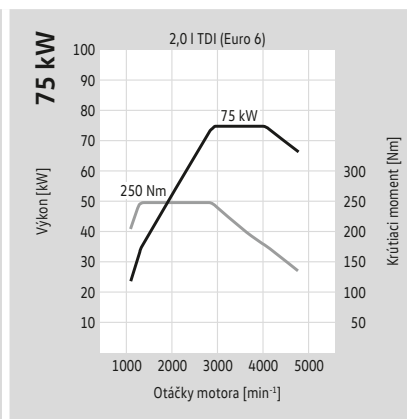
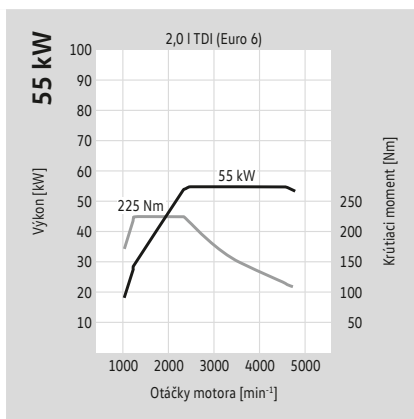
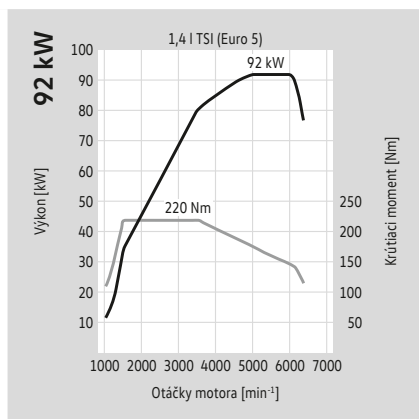
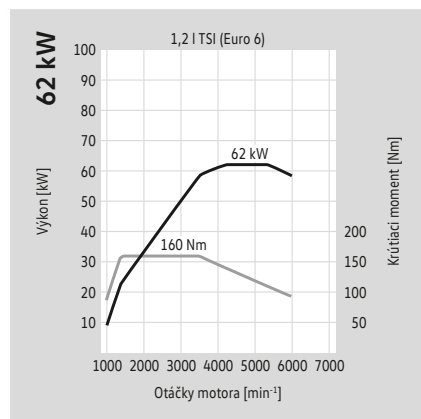

Motory s emisným štandardom Euro 6.

2,0 l TDI motor s výkonom 90 kW (122 k) s SCR/AdBlue®⁶⁾

Typ motora/počet ventilov na valec	4-valcový dieselový motor/4	4-valcový dieselový motor/4
Vstrekovanie paliva/preplňanie	Priame vstrekovanie systémom Common-Rail/turbodúchadlo	Priame vstrekovanie systémom Common-Rail/turbodúchadlo
Zdvihový objem v cm ³	1 968	1 968
Maximálny výkon v kW (k) pri ot./min.	90 (122) pri 2 900 – 4 500	110 (150) pri 3 500 – 4 000
Max. krútiaci moment v Nm pri ot./min.	300 pri 1 500 – 2 800	340 pri 1 750 – 3 000
Palivo	Nafta, min. 51 CZ, podľa normy DIN EN 590	Nafta, min. 51 CZ, podľa normy DIN EN 590
Prevodovka	6-stupňová manuálna	6-stupňová manuálna
Typ pohonu	Pohon všetkých kolies 4MOTION	Pohon predných kolies

1,4 l TGI motor s výkonom 81 kW (110 k)

Typ motora/počet ventilov na valec	4-cylinders CNG engine/4
Vstrekovanie paliva/preplňanie	kvázimonovalentný ⁷⁾
Zdvihový objem v cm ³	1 395
Maximálny výkon v kW (k) pri ot./min.	81 (110) pri 4 800 – 6 000
Max. krútiaci moment v Nm pri ot./min.	200 pri 1 500 – 3 500
Palivo	CNG (L alebo H) alebo bioplyn/Super bezolovnatý min. ROZ 95 podľa DIN EN 228 ⁵⁾
Prevodovka	6-stupňová manuálna
Typ pohonu	Pohon predných kolies

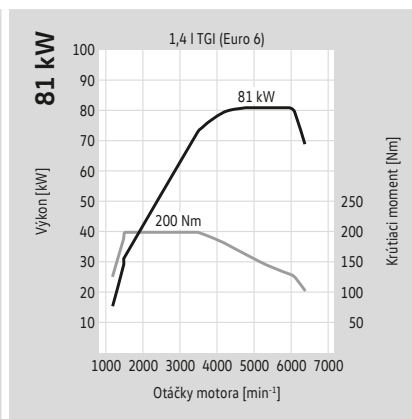
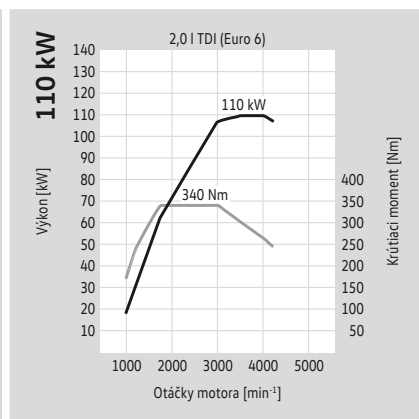
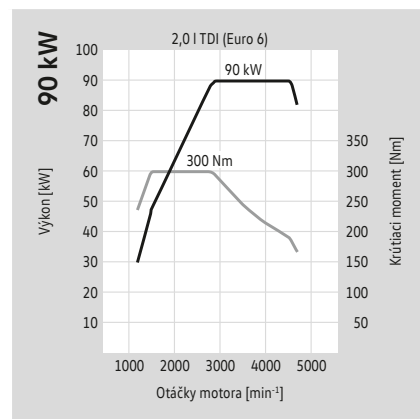

Detailné informácie o jednotlivých poznámkach nájdete na strane Poznámky.

Motory s emisným štandardom Euro 5 plus.

1,6 l TDI motor s výkonom 55 kW (75 k)

Typ motora/počet ventilov na valec	4-valcový dieselový motor/4
Vstrekovanie paliva/preplňanie	Priame vstrekovanie systémom Common-Rail/turbodúchadlo
Zdvihový objem v cm ³	1 598
Maximálny výkon v kW (k) pri ot./min.	55 (75) pri 3 000 – 4 000
Max. krútiaci moment v Nm pri ot./min.	225 pri 1 500 – 2 250
Palivo	Nafta, min. 51 CZ, podľa normy DIN EN 590
Prevodovka	5-stupňová manuálna
Typ pohonu	Pohon predných kolies

1,6 l TDI motor s výkonom 75 kW (102 k)

Typ motora/počet ventilov na valec	4-valcový dieselový motor/4
Vstrekovanie paliva/preplňanie	Priame vstrekovanie systémom Common-Rail/turbodúchadlo
Zdvihový objem v cm ³	1 598
Maximálny výkon v kW (k) pri ot./min.	75 (102) pri 4 400
Max. krútiaci moment v Nm pri ot./min.	250 pri 1 500 – 2 500
Palivo	Nafta, min. 51 CZ, podľa normy DIN EN 590
Prevodovka	5-stupňová manuálna alebo 7-stupňová automatická prevodovka DSG
Typ pohonu	Pohon predných kolies

2,0 l TDI motor s výkonom 81 kW (110 k)

Typ motora/počet ventilov na valec	4-valcový dieselový motor/4
Vstrekovanie paliva/preplňanie	Priame vstrekovanie systémom Common-Rail/turbodúchadlo
Zdvihový objem v cm ³	1 968
Maximálny výkon v kW (k) pri ot./min.	81 (110) pri 4 200
Max. krútiaci moment v Nm pri ot./min.	280 pri 1 750 – 2 750
Palivo	Nafta, min. 51 CZ, podľa normy DIN EN 590
Prevodovka	6-stupňová manuálna
Typ pohonu	Pohon všetkých kolies 4MOTION

2,0 l TDI motor s výkonom 103 kW (140 k)

Typ motora/počet ventilov na valec	4-valcový dieselový motor/4
Vstrekovanie paliva/preplňanie	Priame vstrekovanie systémom Common-Rail/turbodúchadlo
Zdvihový objem v cm ³	1 968
Maximálny výkon v kW (k) pri ot./min.	103 (140) pri 4 200
Max. krútiaci moment v Nm pri ot./min.	320 pri 1 750 – 2 500
Palivo	Nafta, min. 51 CZ, podľa normy DIN EN 590
Prevodovka	6-stupňová manuálna alebo 6-stupňová automatická prevodovka DSG (len pre 4MOTION)
Typ pohonu	Pohon predných kolies alebo pohon všetkých kolies 4MOTION

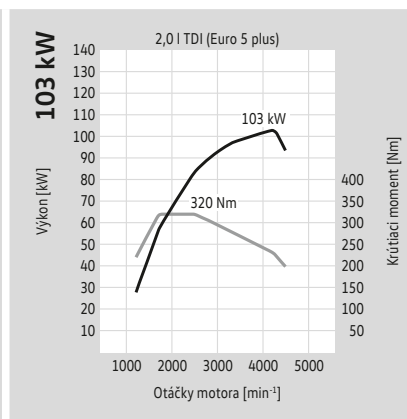
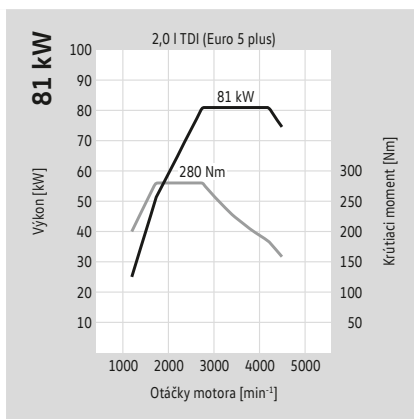
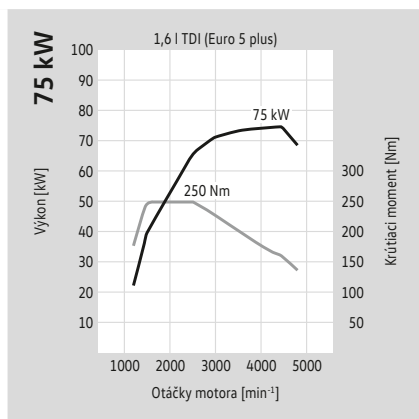
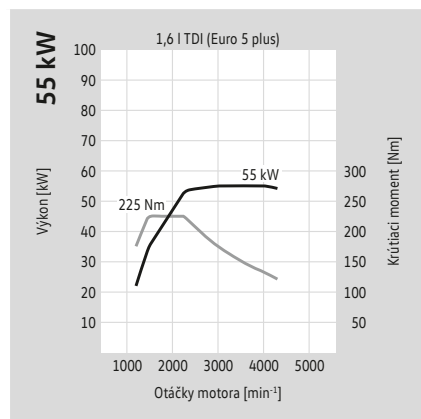

Spotreba paliva, emisie CO₂ a výkon.

Caddy Skriňová dodávka

Motor	Prevodovka	Výkon maximálny v kW (k)	Emisný štandard	Spotreba paliva ^{2),3)} v obci/mimo obce/ kombinovaná, v l/100 km	Emisie CO ₂ ³⁾ kombinované v g/km	Zrýchlenie 0 – 100 km/h (s)	Max. rýchlosť v km/h
1,2 I TSI BMT	5-stupňová manuálna	62 (84)	Euro 6	7,2 – 6,8/5,1 – 4,7/5,9 – 5,5	137 – 127	13,6	157
1,4 I TSI BMT	6-stupňová manuálna	92 (125)	Euro 6	7,6 – 7,2/5,3 – 5,0/6,2 – 5,8	143 – 133	10,3	185
1,4 I TSI BMT	7-stupňová DSG	92 (125)	Euro 6	6,8 – 6,4/5,3 – 5,1/5,8 – 5,6	136 – 128	10,3	183
2,0 I TDI BMT	5-stupňová manuálna	55 (75)	Euro 6	5,7 – 5,3/4,2 – 3,9/4,7 – 4,4	123 – 114	16,4	152
2,0 I TDI BMT	5-stupňová manuálna	75 (102)	Euro 6	5,5 – 5,2/4,3 – 3,9/4,7 – 4,4	123 – 114	12,0	172
2,0 I TDI BlueMotion	5-stupňová manuálna	75 (102)	Euro 6	4,8 – 4,7/3,7 – 3,6/4,1 – 4,0	109 – 106	12,0	172
2,0 I TDI BMT	6-stupňová DSG	75 (102)	Euro 6	5,9 – 5,7/4,7 – 4,5/5,1 – 4,9	135 – 129	12,1	170
2,0 I TDI BMT 4MOTION	6-stupňová manuálna	90 (122)	Euro 6	6,7 – 6,5/4,9 – 4,7/5,5 – 5,3	146 – 139	10,8	178
2,0 I TDI BMT	6-stupňová manuálna	110 (150)	Euro 6	6,2 – 6,0/4,5 – 4,2/5,1 – 4,9	133 – 127	9,2	194
1,4 I TGI BlueMotion*	6-stupňová manuálna	81 (110)	Euro 6	5,2 – 5,0/3,6 – 3,4/4,2 – 4,0 8,0 – 7,7/5,5 – 5,2/6,4 – 6,1	115 – 109	12,2	174
1,6 I TDI	5-stupňová manuálna	55 (75)	Euro 5 plus	6,6 – 6,5/5,2 – 5,1/5,7 – 5,6	149 – 147	16,7	150
1,6 I TDI BMT	5-stupňová manuálna	55 (75)	Euro 5 plus	5,9 – 5,8/4,9 – 4,8/5,3 – 5,2	139 – 136	16,7	151
1,6 I TDI	5-stupňová manuálna	75 (102)	Euro 5 plus	6,6 – 6,5/5,2 – 5,1/5,7 – 5,6	149 – 147	12,2	168
1,6 I TDI BMT	5-stupňová manuálna	75 (102)	Euro 5 plus	5,9 – 5,7/4,7 – 4,5/5,1 – 4,9	134 – 129	12,2	170
1,6 I TDI	7-stupňová DSG	75 (102)	Euro 5 plus	6,6 – 6,4/5,3 – 5,1/5,8 – 5,6	152 – 147	12,3	168
2,0 I TDI 4MOTION	6-stupňová manuálna	81 (110)	Euro 5 plus	7,8 – 7,7/5,7 – 5,6/6,5 – 6,4	171 – 168	12,2	170
2,0 I TDI	6-stupňová manuálna	103 (140)	Euro 5 plus	7,4 – 7,3/5,3 – 5,2/6,0 – 5,9	158 – 156	10,0	186
2,0 I TDI	6-stupňová DSG	103 (140)	Euro 5 plus	7,6 – 7,4/5,5 – 5,3/6,3 – 6,1	166 – 161	10,1	186
2,0 I TDI 4MOTION	6-stupňová DSG	103 (140)	Euro 5 plus	8,2 – 8,1/5,8 – 5,7/6,6 – 6,5	174 – 171	10,5	183

BMT = BlueMotion Technology DSG = automatická dvojspojková prevodovka DSG

*Hodnoty týkajúce sa spotreby paliva: 1. riadok v kg/100 km (CNG), 2. riadok v m³/100 km (CNG).

Detailné informácie o jednotlivých poznámkach nájdete na strane Poznámky.

Spotreba paliva, emisie CO₂ a výkon.

Caddy Maxi Skriňová dodávka

Motor	Prevodovka	Výkon maximálny v kW (k)	Emisný štandard	Spotreba paliva ^{2), 3)} v obci/mimo obce/ kombinovaná, v l/100 km	Emisie CO ₂ ³⁾ kombinované v g/km	Zrýchlenie 0 – 100 km/h (s)	Max. rýchlosť v km/h
1,4 I TSI BMT	6-stupňová manuálna	92 (125)	Euro 6	7,6 – 7,3/5,3 – 5,1/6,2 – 5,9	143 – 136	10,8	185
1,4 I TSI BMT	7-stupňová DSG	92 (125)	Euro 6	6,8 – 6,6/5,3 – 5,2/5,8 – 5,7	136 – 132	10,8	183
2,0 I TDI BMT	5-stupňová manuálna	75 (102)	Euro 6	5,7 – 5,3/4,4 – 4,0/4,8 – 4,5	127 – 117	12,5	172
2,0 I TDI BMT	6-stupňová DSG	75 (102)	Euro 6	6,0 – 5,7/4,8 – 4,5/5,3 – 4,9	137 – 129	12,6	170
2,0 I TDI BMT 4MOTION	6-stupňová manuálna	90 (122)	Euro 6	6,7 – 6,6/4,9 – 4,8/5,5 – 5,4	146 – 143	11,4	178
2,0 I TDI BMT	6-stupňová manuálna	110 (150)	Euro 6	6,3 – 6,0/4,6 – 4,2/5,2 – 4,9	136 – 127	9,6	194
1,4 I TGI BlueMotion*	6-stupňová manuálna	81 (110)	Euro 6	5,3 – 5,1/3,7 – 3,5/4,3 – 4,1 8,1 – 7,9/5,6 – 5,3/6,5 – 6,2	117 – 111	13,0	174
1,6 I TDI	5-stupňová manuálna	75 (102)	Euro 5 plus	6,7 – 6,5/5,3 – 5,1/5,8 – 5,6	152 – 147	12,6	168
1,6 I TDI BMT	5-stupňová manuálna	75 (102)	Euro 5 plus	6,0 – 5,9/4,8 – 4,7/5,2 – 5,1	136 – 134	12,6	170
1,6 I TDI	7-stupňová DSG	75 (102)	Euro 5 plus	6,6 – 6,5/5,3 – 5,2/5,8 – 5,7	152 – 149	12,7	168
2,0 I TDI 4MOTION	6-stupňová manuálna	81 (110)	Euro 5 plus	7,9 – 7,8/5,8 – 5,7/6,6 – 6,5	174 – 171	12,6	170
2,0 I TDI	6-stupňová manuálna	103 (140)	Euro 5 plus	7,5 – 7,4/5,4 – 5,3/6,1 – 6,0	161 – 158	10,3	186
2,0 I TDI	6-stupňová DSG	103 (140)	Euro 5 plus	7,6 – 7,5/5,5 – 5,4/6,3 – 6,2	164 – 166	10,4	186
2,0 I TDI 4MOTION	6-stupňová DSG	103 (140)	Euro 5 plus	8,3 – 8,2/5,9 – 5,8/6,7 – 6,6	177 – 174	10,8	183

BMT = BlueMotion Technology DSG = automatická dvojspojková prevodovka DSG

*Hodnoty týkajúce sa spotreby paliva: 1. riadok v kg/100 km (CNG), 2. riadok v m³/100 km (CNG).

Detailné informácie o jednotlivých poznámkach nájdete na strane Poznámky.

Spotreba paliva, emisie CO₂, energetické triedy a výkon.

Caddy Kombi

Motor	Prevodovka	Výkon maximálny v kW (k)	Emisný štandard	Spotreba paliva ^{2), 3)} v obci/mimo obce/ kombinovaná, v l/100 km	Emisie CO ₂ ³⁾ kombinované v g/km	Energetická trieda ⁴⁾	Zrýchlenie 0–100 km/h (s)	Max. rýchlosť v km/h
1,2 l TSI BMT	5-stupňová manuálna	62 (84)	Euro 6	7,0/4,8/5,6	131	C	14,7	157
1,4 l TSI BMT	6-stupňová manuálna	92 (125)	Euro 6	7,2/5,1/5,9	135	C	10,9	185
1,4 l TSI BMT	7-stupňová DSG	92 (125)	Euro 6	6,7/5,2/5,8	133	B	10,9	183
2,0 l TDI BMT	5-stupňová manuálna	55 (75)	Euro 6	5,5/4,0/4,6	120 – 119	B – A	17,6	152
2,0 l TDI BMT	5-stupňová manuálna	75 (102)	Euro 6	5,3/4,1/4,6	120 – 119	A	12,9	172
2,0 l TDI BMT	6-stupňová DSG	75 (102)	Euro 6	5,8 – 5,7/4,6 – 4,5/5,0	131 – 130	B	13,0	170
2,0 l TDI BMT 4MOTION	6-stupňová manuálna	90 (122)	Euro 6	6,5/4,8/5,4	143	B	11,5	178
2,0 l TDI BMT	6-stupňová manuálna	110 (150)	Euro 6	6,0/4,3/4,9	129	B	9,9	194
1,4 l TGI BlueMotion*	6-stupňová manuálna	81 (110)	Euro 6	5,2/3,6 – 3,5/4,1 7,9/5,4/6,3	113 – 112	A	12,9	174

Caddy Maxi Kombi

Motor	Prevodovka	Výkon maximálny v kW (k)	Emisný štandard	Spotreba paliva ^{2), 3)} v obci/mimo obce/ kombinovaná, v l/100 km	Emisie CO ₂ ³⁾ kombinované v g/km	Energetická trieda ⁴⁾	Zrýchlenie 0–100 km/h (s)	Max. rýchlosť v km/h
1,4 l TSI BMT	6-stupňová manuálna	92 (125)	Euro 6	7,3/5,2/6,0	138	C	11,3	185
1,4 l TSI BMT	7-stupňová DSG	92 (125)	Euro 6	6,7/5,3/5,8	133	B	11,3	183
2,0 l TDI BMT	5-stupňová manuálna	75 (102)	Euro 6	5,5 – 5,4/4,2/4,7	123 – 122	A	13,3	172
2,0 l TDI BMT	6-stupňová DSG	75 (102)	Euro 6	5,9/4,7 – 4,6/5,1	134 – 133	B	13,4	170
2,0 l TDI BMT 4MOTION	6-stupňová manuálna	90 (122)	Euro 6	6,6/4,9/5,6	146	B	11,8	178
2,0 l TDI BMT	6-stupňová manuálna	110 (150)	Euro 6	6,1/4,4/5,0	132	B	10,3	194
1,4 l TGI BlueMotion*	6-stupňová manuálna	81 (110)	Euro 6	5,3/3,6/4,3 8,1/5,6/6,5	116	A ⁺	13,7	174

BMT = BlueMotion Technology DSG = automatická dvojspojková prevodovka DSG

*Hodnoty týkajúce sa spotreby paliva: 1. riadok v kg/100 km (CNG), 2. riadok v m³/100 km (CNG).

Detailné informácie o jednotlivých poznámkach nájdete na strane Poznámky.

Hmotnosti.

Caddy Skriňová dodávka

Motor	Prevodovka	Výkon maximálny v kW (k)	Emisný štandard	Celková povolená hmotnosť v kg	Pohotovostná hmotnosť minimálne ⁸⁾ v kg	Úžitková hmotnosť maximálne ⁸⁾ v kg	Najväčšia prípustná hmotnosť na nápravu predná/zadná v kg	Hmotnosť prívesu pri 12 % stúpaní brzdeného/nebrzdeného v kg	Povolená hmotnosť jazdnej súpravy pri 12 % stúpaní v kg
1,2 I TSI BMT	5-stupňová manuálna	62 (84)	Euro 6	2 034	1 272	762	1 050/1 230	1 300/630	3 300
1,4 I TSI BMT	6-stupňová manuálna	92 (125)	Euro 6	2 068	1 306	762	1 050/1 230	1 400/650	3 468
1,4 I TSI BMT	7-stupňová DSG	92 (125)	Euro 6	2 095	1 333	762	1 050/1 230	1 500/660	3 595
2,0 I TDI BMT	5-stupňová manuálna	55 (75)	Euro 6	2 127	1 365	762	1 075/1 230	1 400/680	3 527
2,0 I TDI BMT	5-stupňová manuálna	75 (102)	Euro 6	2 141	1 379	762	1 075/1 230	1 500/680	3 641
2,0 I TDI BlueMotion	5-stupňová manuálna	75 (102)	Euro 6	2 000	1 381	619	1 075/1 100	1 300/690	3 300
2,0 I TDI BMT	6-stupňová DSG	75 (102)	Euro 6	2 177	1 415	762	1 100/1 230	1 500/700	3 677
2,0 I TDI BMT 4MOTION	6-stupňová manuálna	90 (122)	Euro 6	2 251	1 489	762	1 140/1 230	1 500/740	3 751
2,0 I TDI BMT	6-stupňová manuálna	110 (150)	Euro 6	2 160	1 398	762	1 075/1 230	1 500/690	3 660
1,4 I TGI BlueMotion	6-stupňová manuálna	81 (110)	Euro 6	2 225	1 463	762	1 100/1 250	1 300/730	3 500
1,6 I TDI	5-stupňová manuálna	55 (75)	Euro 5 plus	2 135	1 390	745	1 075/1 230	1 400/690	3 535
1,6 I TDI BMT	5-stupňová manuálna	55 (75)	Euro 5 plus	2 135	1 390	745	1 075/1 230	1 400/690	3 535
1,6 I TDI	5-stupňová manuálna	75 (102)	Euro 5 plus	2 152	1 407	745	1 075/1 230	1 500/700	3 650
1,6 I TDI BMT	5-stupňová manuálna	75 (102)	Euro 5 plus	2 152	1 407	745	1 075/1 230	1 500/700	3 650
1,6 I TDI	7-stupňová DSG	75 (102)	Euro 5 plus	2 174	1 429	745	1 075/1 230	1 500/710	3 674
2,0 I TDI 4MOTION	6-stupňová manuálna	81 (110)	Euro 5 plus	2 266	1 521	745	1 150/1 230	1 500/750	3 766
2,0 I TDI	6-stupňová manuálna	103 (140)	Euro 5 plus	2 171	1 426	745	1 075/1 230	1 500/710	3 671
2,0 I TDI	6-stupňová DSG	103 (140)	Euro 5 plus	2 198	1 453	745	1 100/1 230	1 500/720	3 698
2,0 I TDI 4MOTION	6-stupňová DSG	103 (140)	Euro 5 plus	2 280	1 547	733	1 150/1 230	1 500/750	3 780

Povolené zaťaženie strechy v kg	100
Povolené zvislé statické zaťaženie ťažného zariadenia v kg	80

BMT = BlueMotion Technology DSG = automatická dvojspojková prevodovka DSG
 Detailné informácie o jednotlivých poznámkach nájdete na strane Poznámky.

Hmotnosti.

Caddy Maxi Skriňová dodávka

Motor	Prevodovka	Výkon maximálny v kW (k)	Emisný štandard	Celková povolená hmotnosť v kg	Pohotovostná hmotnosť minimálne ⁸⁾ v kg	Úžitková hmotnosť maximálne ⁸⁾ v kg	Najväčšia prípustná hmotnosť na nápravu predná/zadná v kg	Hmotnosť prívesu pri 12 % stúpaní brzdeného/nebrzdeného v kg	Povolená hmotnosť jazdnej súpravy pri 12 % stúpaní v kg
1,4 I TSI BMT	6-stupňová manuálna	92 (125)	Euro 6	2 227	1 395	832	1 050/1 300	1 400/690	3 500
1,4 I TSI BMT	7-stupňová DSG	92 (125)	Euro 6	2 255 (2 368)*	1 423	832 (945)*	1 050/1 300 (1 150/1 300)*	1 500/710	3 650
2,0 I TDI BMT	5-stupňová manuálna	75 (102)	Euro 6	2 299	1 467	832	1 150/1 300	1 500/730	3 600
2,0 I TDI BMT	6-stupňová DSG	75 (102)	Euro 6	2 326	1 494	832	1 175/1 300	1 500/740	3 700
2,0 I TDI BMT 4MOTION	6-stupňová manuálna	90 (122)	Euro 6	2 375	1 578	797	1 200/1 250	1 450/750	3 600
2,0 I TDI BMT	6-stupňová manuálna	110 (150)	Euro 6	2 312 (2 425)*	1 480	832 (945)*	1 150/1 300 (1 200/1 300)*	1 500/730	3 800
1,4 I TGI BlueMotion	6-stupňová manuálna	81 (110)	Euro 6	2 345	1 600	745	1 175/1 300	1 300/750	3 500
1,6 I TDI	5-stupňová manuálna	75 (102)	Euro 5 plus	2 313	1 498	815	1 125/1 300	1 500/740	3 650
1,6 I TDI BMT	5-stupňová manuálna	75 (102)	Euro 5 plus	2 313	1 498	815	1 125/1 300	1 500/740	3 650
1,6 I TDI	7-stupňová DSG	75 (102)	Euro 5 plus	2 335	1 520	815	1 150/1 300	1 500/750	3 800
2,0 I TDI 4MOTION	6-stupňová manuálna	81 (110)	Euro 5 plus	2 350	1 612	738	1 200/1 250	1 450/750	3 800
2,0 I TDI	6-stupňová manuálna	103 (140)	Euro 5 plus	2 332	1 517	815	1 150/1 300	1 500/750	3 800
2,0 I TDI	6-stupňová DSG	103 (140)	Euro 5 plus	2 350	1 535	815	1 150/1 300	1 500/750	3 800
2,0 I TDI 4MOTION	6-stupňová DSG	103 (140)	Euro 5 plus	2 350	1 638	712	1 200/1 250	1 450/750	3 800

Povolené zaťaženie strechy v kg	100
Povolené zvislé statické zaťaženie ťažného zariadenia v kg	80

BMT = BlueMotion Technology DSG = automatická dvojspojková prevodovka DSG
 *Údaje v zátvorkách platia pre „Zvýšená úžitková hmotnosť“ (voliteľná výbava).
 Detailné informácie o jednotlivých poznámkach nájdete na strane Poznámky.

Hmotnosti.

Caddy Kombi

Motor	Prevodovka	Výkon maximálny v kW (k)	Emisný štandard	Celková povolená hmotnosť v kg	Pohotovostná hmotnosť minimálne ⁸⁾ v kg	Úžitková hmotnosť maximálne ⁸⁾ v kg	Najväčšia prípustná hmotnosť na nápravu predná/zadná v kg	Hmotnosť prívesu pri 12 % stúpaní brzdeného/ nebrzdeného v kg	Povolená hmotnosť jazdnej súpravy pri 12 % stúpaní v kg
1,2 I TSI BMT	5-stupňová manuálna	62 (84)	Euro 6	2 165	1 350	815	1 100/1 200	1 300/670	3 300
1,4 I TSI BMT	6-stupňová manuálna	92 (125)	Euro 6	2 180	1 387	793	1 100/1 200	1 400/690	3 500
1,4 I TSI BMT	7-stupňová DSG	92 (125)	Euro 6	2 200	1 414	786	1 100/1 200	1 500/700	3 650
2,0 I TDI BMT	5-stupňová manuálna	55 (75)	Euro 6	2 245	1 442	803	1 150/1 200	1 400/720	3 600
2,0 I TDI BMT	5-stupňová manuálna	75 (102)	Euro 6	2 255	1 457	798	1 150/1 200	1 500/720	3 700
2,0 I TDI BMT	6-stupňová DSG	75 (102)	Euro 6	2 280	1 492	788	1 170/1 200	1 500/740	3 780
2,0 I TDI BMT 4MOTION	6-stupňová manuálna	90 (122)	Euro 6	2 280	1 571	709	1 200/1 200	1 500/750	3 780
2,0 I TDI BMT	6-stupňová manuálna	110 (150)	Euro 6	2 255	1 477	778	1 150/1 200	1 500/730	3 755
1,4 I TGI BlueMotion	6-stupňová manuálna	81 (110)	Euro 6	2 175	1 541	634	1 025/1 200	1 300/750	3 475

Povolené zaťaženie strechy v kg	100
Povolené zvislé statické zaťaženie ťažného zariadenia v kg*	75

BMT = BlueMotion Technology DSG = automatická dvojspojková prevodovka DSG
 *1,4 I TGI Blue Motion 7 a viacmiestne nemôžu ťahať príves.
 Detailné informácie o jednotlivých poznámkach nájdete na strane Poznámky.

Hmotnosti.

Caddy Maxi Kombi

Motor	Prevodovka	Výkon maximálny v kW (k)	Emisný štandard	Celková povolená hmotnosť v kg	Pohotovostná hmotnosť minimálne ⁸⁾ v kg	Úžitková hmotnosť maximálne ⁸⁾ v kg	Najväčšia prípustná hmotnosť na nápravu predná/zadná v kg	Hmotnosť prívesu pri 12 % stúpaní brzdeného/ nebrzdeného v kg	Povolená hmotnosť jazdnej súpravy pri 12 % stúpaní v kg
1,4 I TSI BMT	6-stupňová manuálna	92 (125)	Euro 6	2 260	1 447	813	1 150/1 250	1 400/720	3 500
1,4 I TSI BMT	7-stupňová DSG	92 (125)	Euro 6	2 280	1 474	806	1 150/1 250	1 500/730	3 650
2,0 I TDI BMT	5-stupňová manuálna	75 (102)	Euro 6	2 280	1 519	761	1 175/1 230	1 500/750	3 700
2,0 I TDI BMT	6-stupňová DSG	75 (102)	Euro 6	2 280	1 554	726	1 200/1 230	1 500/750	3 780
2,0 I TDI BMT 4MOTION	6-stupňová manuálna	90 (122)	Euro 6	2 415	1 630	785	1 235/1 250	1 450/750	3 800
2,0 I TDI BMT	6-stupňová manuálna	110 (150)	Euro 6	2 345	1 537	808	1 200/1 250	1 500/750	3 800
1,4 I TGI BlueMotion	6-stupňová manuálna	81 (110)	Euro 6	2 280	1 651	629	1 150/1 250	1 200/750	3 480

Povolené zaťaženie strechy v kg	100
Povolené zvislé statické zaťaženie ťažného zariadenia v kg*	75

BMT = BlueMotion Technology DSG = automatická dvojspojková prevodovka DSG
 *1,4 I TGI Blue Motion 7 a viacmiestne nemôžu ťahať príves.
 Detailné informácie o jednotlivých poznámkach nájdete na strane Poznámky.

Rožmery.

Caddy Skriřov dodvka

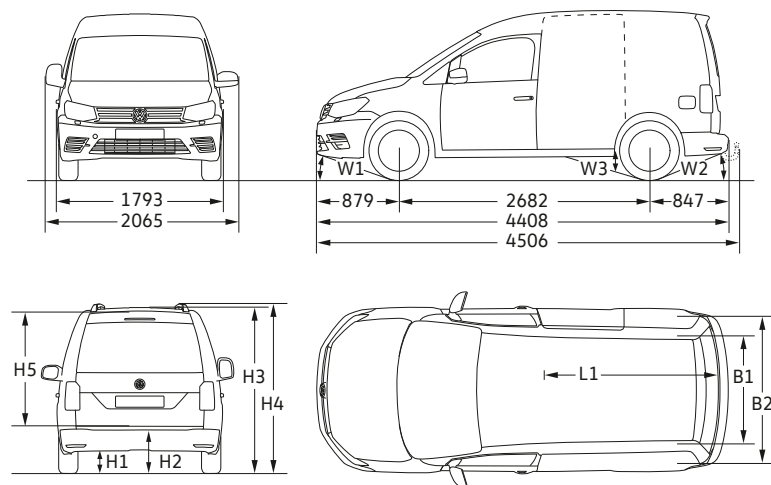

Caddy Maxi Skriřov dodvka

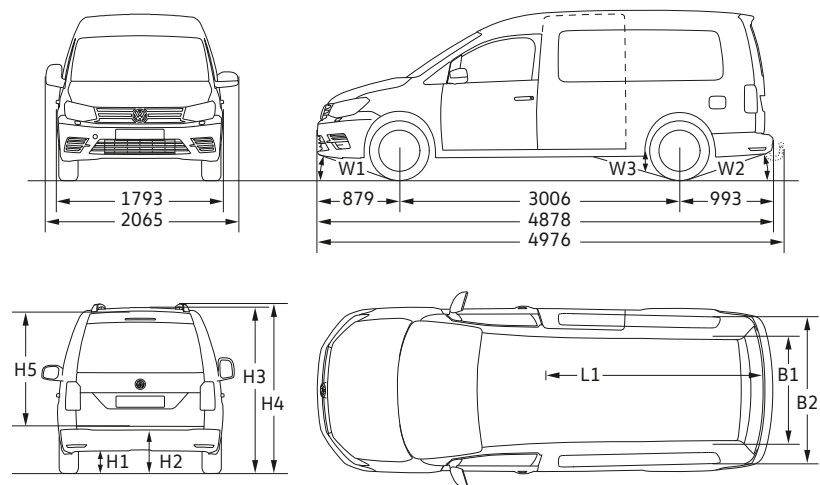

Model/ Rožmery		Caddy	Caddy TDI BlueMotion	Caddy 4MOTION	Caddy TGI BlueMotion
B1/B2	řirka nkl. priestoru, min./max. (mm)	1 170/1 556			
H1	Svetl vřka (meran pod krytom motora) (mm)	166	125	151	124
H2	Vřka nakladacej hrany (mm)	577	547	642	577
H3	Vřka vozidla (mm)	1 823	1 793	1 873	1 823
H4	Vřka vozidla vrt. streřnch lřt (mm)	1 860	-	1 909	1 860
H5	Vřka nkladu (mm)	1 244			
L1	Dřka podlahy nkladnho priestoru (mm)	1 779			
W1/W2	Uhol njazdu vpred/vzadu ()	17,1/17,3	13,2/18,1	15,3/23,1	17,1/17,3
W3	Prechodov uhol ()	14,0	12,3	15,0	12,8
	Bon posuvn dvre, ř x V (mm)	701 x 1 097			
	Zadn vklopn dvre, ř x V (mm)	1 183 x 1 134			
	Objem nkladnho priestoru (m ³)	3,2			
	Objem nkladnho priestoru s paketom Flexsitz Plus (m ³)	3,7			
	Minimlny polomer otania, cca. (m)	11,1			

Model/ Rožmery		Caddy Maxi	Caddy Maxi 4MOTION	Caddy Maxi TGI BlueMotion
B1/B2	řirka nkl. priestoru, min./max. (mm)	1 168/1 532		
H1	Svetl vřka (meran pod krytom motora) (mm)	163	162	149
H2	Vřka nakladacej hrany (mm)	588	652	588
H3	Vřka vozidla (mm)	1 836	1 886	1 836
H4	Vřka vozidla vrt. streřnch lřt (mm)	1 872	1 922	1 872
H5	Vřka nkladu (mm)	1 259		
L1	Dřka podlahy nkladnho priestoru (mm)	2 249		
W1/W2	Uhol njazdu vpred/vzadu ()	16,7/14,8	15,2/20,1	16,7/14,8
W3	Prechodov uhol ()	12,1	12,7	10,5
	Bon posuvn dvre, ř x V (mm)	701 x 1 092		
	Zadn vklopn dvre, ř x V (mm)	1 183 x 1 134		
	Objem nkladnho priestoru (m ³)	4,2		
	Objem nkladnho priestoru s paketom Flexsitz Plus (m ³)	4,7		
	Minimlny polomer otania, cca. (m)	12,2		

Obrzky s rozmermi iastone zobrazuj prvky volitelnej vbavy. Všetky údaje o rozmeroch s ziskan meraniami na vozidlch so sriovou vbavou. Uveden vřkov kty sa v zvislosti od vbavy mžu zment asi o 50 mm. Udaje o uhloch njazdu a prechodovom uhle s meran so sriovou vbavou pri plnom zatažen. Obrzky vozidiel nezodpovedaj danm mierkam.

Rozmery.

Caddy Kombi (5-/7-miestny)

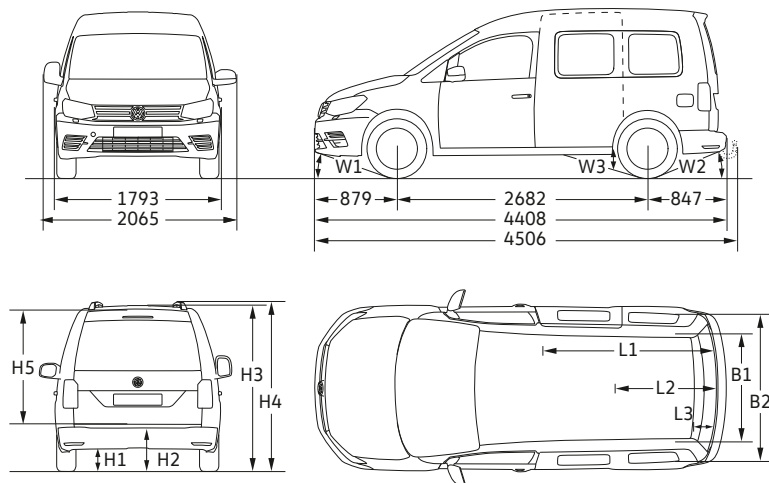

Caddy Maxi Kombi (5-/7-miestny)

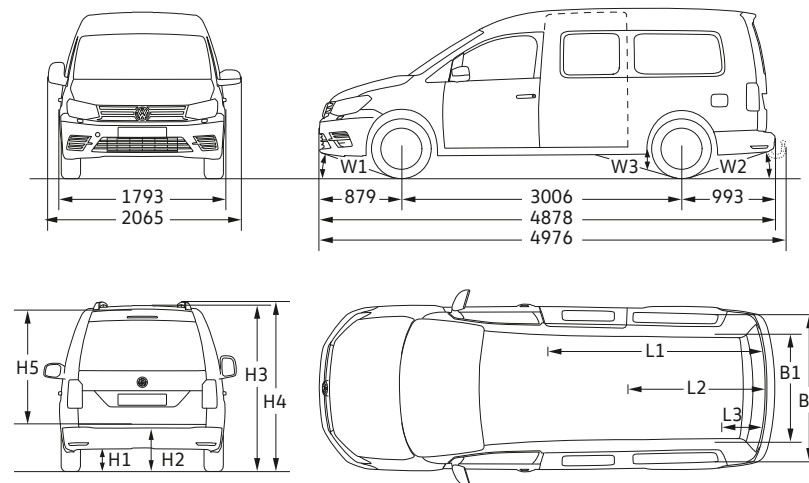

Model/ Rozmery		Caddy	Caddy 4MOTION	Caddy TGI BlueMotion
B1/B2	Šírka nákl. priestoru, min./max. (mm)	1 168/1 190		
H1	Svetlá výška (merané pod krytom motora) (mm)	155	153	123
H2	Výška nakladacej hrany (mm)	575	612	575
H3	Výška vozidla (mm)	1 822	1 851	1 822
H4	Výška vozidla vrát. strešných líšt (mm)	1 858	1 887	1 858
H5	Výška nákladu (mm)	1 230		
L1/L2/L3	Dĺžka podlahy náklad. priestoru, za 1./2./3. radom sedadiel (mm)	1 781/1 095/224		
W1/W2	Uhol nájazdu vpredu/vzadu (°)	15,7/17,5	14,7/23,2	15,7/17,5
W3	Prechodový uhol (°)	13,5	14,8	13,2
	Bočné posuvné dvere, Š x V (mm)	701 x 1 086		
	Zadné výklopné dvere, Š x V (mm)	1 183 x 1 134		
	Objem priestoru pre batožinu/pasažierov, pre 2-/5-/7-miestny (m ³) [I]	3,2/0,9/0,2 [3 200/918/190]		
	Minimálny polomer otáčania, cca. (m)	11,1		

Model/ Rozmery		Caddy Maxi	Caddy Maxi 4MOTION	Caddy Maxi TGI BlueMotion
B1/B2	Šírka nákl. priestoru, min./max. (mm)	1 168/1 190		
H1	Svetlá výška (merané pod krytom motora) (mm)	158	152	146
H2	Výška nakladacej hrany (mm)	581	624	581
H3	Výška vozidla (mm)	1 831	1 863	1 831
H4	Výška vozidla vrát. strešných líšt (mm)	1 868	1 899	1 868
H5	Výška nákladu (mm)	1 240		
L1/L2/L3	Dĺžka podlahy náklad. priestoru, za 1./2./3. radom sedadiel (mm)	2 250/1 566/644		
W1/W2	Uhol nájazdu vpredu/vzadu (°)	15,9/15,3	14,7/20,2	15,9/15,3
W3	Prechodový uhol (°)	12,1	12,6	12,1
	Bočné posuvné dvere, Š x V (mm)	701 x 1 084		
	Zadné výklopné dvere, Š x V (mm)	1 183 x 1 134		
	Objem priestoru pre batožinu/pasažierov, pre 2-/5-/7-miestny (m ³) [I]	4,1/1,6/0,5 [4 130/1 650/530]		
	Minimálny polomer otáčania, cca. (m)	12,2		

Obrázky s rozmermi čiastočne zobrazujú prvky voliteľnej výbavy. Všetky údaje o rozmeroch sú získané meraniami na vozidlách so sériovou výbavou. Uvedené výškové kóty sa v závislosti od výbavy môžu zmeniť asi o 50 mm. Údaje o uhloch nájazdu a prechodovom uhle sú merané so sériovou výbavou pri plnom zatažení. Obrázky vozidiel nezodpovedajú daným mierkam.

Označenie pneumatík.

Caddy a Caddy Maxi

Letné pneumatiky	Rozmer	Valivý odpor	Prilnavosť pneumatiky za mokra	Externý valivý hluk	Hlučnosť
	195/65 R 15	E – B	C – A	72 – 69 dB	
	205/55 R 16	E – B	C – B	73 – 69 dB	
	205/50 R 17	E – B	E – B	72 – 69 dB	
Celosezónne pneumatiky	Rozmer	Valivý odpor	Prilnavosť pneumatiky za mokra	Externý valivý hluk	Hlučnosť
	195/65 R 15	E	E	70 dB	
	205/55 R 16	E	E	69 dB	
Zimné pneumatiky	Rozmer	Valivý odpor	Prilnavosť pneumatiky za mokra	Externý valivý hluk	Hlučnosť
	195/65 R 15	F – E	E – B	73 – 68 dB	
	205/55 R 16	E	C	67 dB	



Vplyv na spotrebu pohonných hmôt – výber správnych pneumatík vám pomáha šetriť palivo.



Prilnavosť pneumatiky za mokra – kratšia brzdná dráha zvyšuje bezpečnosť.



Externý valivý hluk – tichšie pneumatiky zvyšujú jazdný komfort a majú pozitívny vplyv na životné prostredie v dôsledku nižších hladín hluku.

Poznámky.

- 1) (Poznámka nie je v tomto dokumente použitá.)
- 2) Objemy nádrží modelov spĺňajúcich emisný štandard Euro 6: benzín (okrem TGI) alebo diesel cca. 55 l, AdBlue® (pre TDI) cca. 9 l. Objemy nádrží pre TGI: CNG cca. 26 kg (Caddy) alebo cca. 37 kg (Caddy Maxi), benzín cca. 13 l. Objemy nádrží modelov spĺňajúcich emisný štandard Euro 5 plus: diesel cca. 60 l.
- 3) Uvedené hodnoty spotreby paliva a emisií boli stanovené v súlade s predpísaným spôsobom merania (v súčasnosti platná verzia smernice ES 715/2007). Údaje sa nevzťahujú na konkrétne vozidlá, nie sú súčasťou ponuky a slúžia len na účely porovnania medzi rôznymi typmi vozidiel. Spotreba paliva a emisie CO₂ jednotlivých vozidiel nezávisia len od hospodárneho využitia paliva, ale sú rovnako ovplyvnené aj štýlom jazdy a inými netechnickými faktormi. Prvky dodatočnej výbavy a príslušenstvo (napr. disky kolies) môžu zmeniť relevantné parametre vozidla ako napríklad hmotnosť, valivý odpor, aerodynamika a v súčinnosti s poveternostnými podmienkami a dopravnou situáciou ovplyvniť spotrebu a jazdný výkon vozidla. Ak je udaný rozsah hodnôt spotreby paliva a emisií CO₂, údaje závisia na veľkosti pneumatík a príplatkovej výbave. Upozornenie v súlade s v súčasnosti platnou smernicou 1999/94/ES: Informácie ohľadne oficiálnej spotreby paliva a oficiálnych špecifických hodnôt emisií CO₂ nových osobných vozidiel nájdete v Príručke o spotrebe paliva a emisiách CO₂ nových osobných vozidiel, ktorá je bezplatne dostupná vo všetkých predajných miestach v Európskej únii.
- 4) Energetické triedy hodnotia vozidlá podľa produkovaných emisií CO₂ pri zohľadnení ich užitočnej hmotnosti. Automobily, ktoré dosahujú priemerné hodnoty, sú zaradené do triedy D. Vozidlá, ktoré dosahujú lepšie hodnoty, než je aktuálny priemer, sú klasifikované do tried A+, A, B alebo C. Tie, ktorých hodnoty sú vyššie ako súčasný priemer, sú zaradené do tried E, F alebo G.
- 5) Odporúča sa používať benzín s oktánovým číslom 95 podľa normy DIN EN 228. Použitie benzínu s oktánovým číslom 91 je možné, je však nutné počítať so znížením výkonu motora, resp. so zvýšenou spotrebou paliva. Pri prevádzke je v zásade možné použiť bezolovnatý benzín s oktánovým číslom 95 s maximálnym podielom etanolu do 10 percent. Podrobné informácie o kompatibilitě paliva E10 nájdete na adrese www.volkswagen.sk alebo na www.dat.de/e10liste/e10vertraeglichkeit. Údaje o výkone a spotrebe paliva predpokladajú použitie benzínu s oktánovým číslom 95 podľa normy DIN EN 228.
- 6) Motor vybavený viacstupňovým systémom následného spracovania výfukových plynov (filter pevných častíc a SCR katalyzátor). Katalytický konvertor SCR (Selektívna Katalytická Redukcia) selektívne premieňa zložky výfukových plynov ako oxidy dusíka (NO_x) na dusík (N₂) a vodu (H₂O) bez tvorby nežiadúcich vedľajších produktov. Tento transformačný proces využíva syntetický vodný roztok močoviny, napr. AdBlue® (ISO 22241-1/AUS 32), ktorý je uložený v osobitnej nádrži. V závislosti od verzie vozidla si musí zákazník vymeniť prevádzkovú kvapalinu AdBlue® sám alebo ju mať doplnenú autorizovaným servisom, dokonca aj medzi servisnými intervalmi.
- 7) Primárne určené na prevádzku so stlačeným zemným plynom (CNG), benzínová rezerva slúži len pre zaistenie dojazdu.
- 8) Uvedená pohotovostná hmotnosť vozidla zahŕňa 68 kg hmotnosti vodiča, 7 kg batožiny, všetky prevádzkové kvapaliny a palivovú nádrž naplnenú na 90 %. Pohotovostná hmotnosť vozidla bola stanovená v súlade s v súčasnosti platnou verziou smernice 92/21/ES alebo smernice 7/27/ES. Úroveň výbavy alebo jednotlivé prvky výbavy môžu zmeniť pohotovostnú hmotnosť vozidla. Presnú úžitkovú hmotnosť vozidla, ktorú vypočítate ako rozdiel medzi celkovou povolenou hmotnosťou a pohotovostnou hmotnosťou vozidla, môžete určiť jedine odvážením konkrétneho vozidla.

Všeobecné a dodatočné informácie.

Pamätajte, prosím, na skutočnosť, že pri objednávke niektorých prvkov voliteľnej, alebo špeciálnej výbavy: niektoré z nich môžu byť dostupné len v kombinácii iba s presne určeným príslušenstvom, niektoré nemôžu byť medzi sebou kombinované a takisto môžu byť predmetom zákonných požiadaviek. Volkswagen sa výslovne zrieka zodpovednosti v spojení so zneužitím prvkov výbavy. Objednanie niektorých z príplatkových alebo špeciálnych doplnkov montovaných v Špeciálnom centre úprav môže viesť k predĺženiu dodacej lehoty vozidla. Prediskutujte prosím vaše individuálne požiadavky s vaším predajcom Volkswagen Úžitkové vozidlá. Pokiaľ ide o presnosť a úplnosť dát a požiadaviek v oblasti povinných kombinácií prvkov výbavy, smerodajné sú iba objednávkové systémy Volkswagen, ktoré sú vám k dispozícii.

TSI®, TDI®, DSG®, 4MOTION® a BlueMotion® sú registrované obchodné značky spoločnosti Volkswagen AG a ostatných spoločností v skupine Volkswagen Group v Nemecku a iných krajinách.

Skutočnosť, že tieto značky sú v dokumente použité bez symbolu® neznamena, že tieto značky nie sú registrované, a neznamena ani, že tieto značky môžu byť použité bez predchádzajúceho písomného súhlasu spoločnosti Volkswagen AG. Názov produktu AdBlue® je registrovaná obchodná značka Verband der Automobilindustrie e.V (VDA). iPod/iPhone sú registrované obchodné značky spoločnosti Apple Computer International.

Naše vozidlá sú sériovo vybavené letnými pneumatikami. Pre zimné obdobie je nutné rešpektovať zákonnú úpravu. O zimnej výbave sa prosím poraďte so svojim predajcom automobilov Volkswagen Úžitkové vozidlá.

Informácie o špecifikáciách, vybavení, vzhľade, technické dáta a náklady na prevádzku vozidiel sú založené na ponuke pre nemecký trh a sú v súlade s informáciami dostupnými v čase tlače tohto katalógu. O detailoch vás rád informuje váš predajca Volkswagen Úžitkové vozidlá. Importér si vyhradzuje právo na zmeny bez predchádzajúceho upozornenia.

Dodatočné informácie:

Úkony v rámci servisnej kontroly rozdeľuje značka Volkswagen na dva druhy: servis výmeny oleja a inšpekčné prehliadky. Indikátor servisného intervalu na displeji prístrojovej dosky vám pripomenie nasledujúcu servisnú kontrolu.

Servisné intervaly:

- Servis výmeny oleja: na základe zobrazenia správy „Servis“ na displeji palubného počítača, najneskôr po 2 rokoch s predĺženým servisným intervalom, resp. po najazdení 15 000 km a/alebo nie neskôr ako 1 rok bez predĺženého servisného intervalu, podľa toho, čo nastane skôr.
- Inšpekčná prehliadka: prvýkrát po 2 rokoch alebo najazdení 30 000 km, podľa toho, čo nastane skôr. Potom každoročne alebo po najazdení 30 000 km, podľa toho, čo nastane skôr.

Spätný odber a recyklácia vozidiel po dobe životnosti.

Volkswagen spĺňa výzvy modernej spoločnosti a berie ich do úvahy vo všetkých nových produktoch značky Volkswagen. Týka sa to prirodzene aj ochrany životného prostredia a surovín. Všetky nové vozidlá Volkswagen preto možno recyklovať ekologicky šetrným spôsobom a s výhradou splnenia zákonných podmienok, môžu byť zdarma vrátené.

Nový Caddy

Importér si vyhradzuje právo na zmenu obsahu.

Vydané: Október 2015

www.vwuzitkove.sk