

## Výbava Audi A3 Limuzína/A3 Cabriolet/S3 Limuzína/S3 Cabriolet

Montážne úchyty detskej sedačky ISOFIX na sedadle spolujazdca	121	Slnečné clony	134
Nárazníky	85	Športové sedadlá vpredu	85, 105
Navigačný paket	115	Športové sedadlá S vpredu	85, 105
Nezávislé kúrenie/vetranie	114	Športový podvozok	120
Obojstranná rohožka	114	Športový podvozok S	85
Ochrana proti bočnému nárazu	136	Športový podvozok S line	120
Ochrana proti prehrievaniu	106	Štandardné sedadlá vpredu	104
Odkladací paket a paket batožinového priestoru	85, 114	Stierače a ostrekovač predného skla	134
Odkladacie priehradky	114	Stredná laktová opierka vpredu	85, 106
Operadlo zadného sedadla sklápaceľné	106	Stredová konzola	135
Ostrekovače svetlometov	110	Strop kabíny	85, 133
Otvor na dlhé predmety	114	Strop plátennej strechy	85, 133
Ovládacie prvky v koži Audi exclusive	112	Styleguides	82-83
Označenie modelu/motora	85, 111	Súprava káblových adaptérov pre Audi music interface	116
Paket Connectivity	117	Súprava kufrov	114
Paket vnútorného osvetlenia	111	Súprava na opravu pneumatiky	131
Panoramatické strešné okno	113	Svetelný/dažďový senzor	110
Parkovací asistent so selektívnym zobrazovaním	118	Svetlomety	110
Parkovací systém plus so selektívnym zobrazovaním	118	Svetlomety z diód LED	110
Parkovacie senzory vzadu	118	Systém Štart-Stop	120
Pedále a opierka ľavej nohy z ušľachtilej ocele	85	Systém vetrania a kúrenia	114
Plátenná strecha	113	Ťažné zariadenie	115
Plynulá regulácia dosahu svetlometov	110	Tempomat	118
Pohon predných kolies	120	Tlačidlo Engine-Start-Stop	85
Príjem digitálneho rozhlasového vysielania	116	Tmavo tónované sklá (ochranné zasklenie)	113
Prípevňovacie oká v batožinovom priestore	135	Vak na lyže/snowboardy	114
Príprava pre asistenta určenia polohy vozidla	135	Variabilná schránka na plátennú strechu	114
Príprava pre ťažné zariadenie	135	Veko batožinového priestoru	114
Progresívne riadenie	85, 120	Veniec volantu v koži Audi exclusive	112
Protiblokovací systém ABS s elektronickým rozdeľovaním brzdných síly EBV	136	Vnútorné osvetlenie	133
Protipreklzová regulácia (ASR) quattro®	85, 120	Vnútorné spätné zrkadlo	112
Rekuperácia	120	Volanty	85, 112
Rezervné koleso šetriace miesto	131	Vonkajšie spätné zrkadlá	112
Rohožky	134	Vyhrievané zadné okno	134
Rozhranie Bluetooth	117	Vyhrievanie priestoru hlavy	106
Rozoznávanie dopravných značiek založené na snímaní kamerou	119	Vyhrievanie sedadiel vpredu	106
Rukoväť radiacej páky z hliníka Audi exclusive	85, 112	Výstražné a kontrolné svetlá	137
S line	94-95	Výstražný trojuholník	137
S tronic®	120	Xenon plus, vrátane ostrekovačov svetlometov	85, 110
Sedadlo spolujazdca nastavovateľné výškovo	106	Zabezpečovacie zariadenie proti krádeži	85, 114
		Zadné svetlá z diód LED	111
		Zadné svetlá	111
		Zadný spojler	85
		Zapaľovač cigariet a popolník	115
		Zásuvka, 12-voltová v stredovej konzole	135
		Združený prístroj	85
		Zdvihák	131

AUDI AG  
85045 Ingolstadt  
www.audi.sk  
Platné od apríla 2014

Vytlačené v Nemecku  
433/1130.30.76

Modelové varianty a výbavy, zobrazené a opísané v tomto katalógu, ako aj jednotlivé služby nie sú k dispozícii vo všetkých krajinách. Zobrazené vozidlá sú čiastočne vybavené zvláštnou výbavou za príplatok. Údaje o dodávkach, vzhľade, výkonoch, rozmeroch, hmotnostiach, spotrebe paliva a prevádzkových nákladoch vozidla zodpovedajú poznatkom existujúcim v čase tlače tohto prospektu. Odchýlky od farby a vzhľadu obrázkov, omyly a tlačové chyby sú vyhradené. Zmeny sú vyhradené. Dotlač, aj skrátená, iba s písomným povolením AUDI AG.

Papier tohto katalógu bol vyrobený z buničiny bielennej bez použitia chlóru.



Audi A3 Limuzína | A3 Cabriolet | S3 Limuzína | S3 Cabriolet

# A3

Audi A3 Limuzína | A3 Cabriolet  
Audi S3 Limuzína | S3 Cabriolet

Náskok vďaka technike 



### Zodpovednosť

Zodpovednosť v každodennom živote je pevne zakotvená v stratégii Audi. Okrem hospodárskeho úspechu a medzinárodnej konkurencieschopnosti hrajú v rovnakej miere dôležitú rolu zodpovednosť za zamestnancov a spoločnosť, ako aj šetrenie životného prostredia a zdrojov surovín. V detailoch – katalógy sa tlačia na papieri certifikovanom FSC – rovnako ako vo všeobecnosti: Audi vyvíja automobily, ktoré sú nielen športové a emocionálne, ale ktoré majú aj čoraz lepšiu účinnosť. Z dlhodobého horizontu chce Audi so svojimi produktmi umožniť mobilitu

neutrálnu z hľadiska CO<sub>2</sub>. K celostnému pohľadu patrí postupný prechod závodov Audi k výrobe neutrálnej z hľadiska CO<sub>2</sub>. Audi sa okrem toho angažuje aj spoločensky – predovšetkým v oblastiach vzdelávania, techniky a v sociálnej oblasti. Trvale udržateľný rozvoj je u Audi tesne spojený s pohľadom do budúcnosti: V rámci iniciatívy Audi Urban Future Initiative hľadá spolu s medzinárodnými expertmi východiská pre budúce mestské požiadavky a trendy v oblasti mobility.

# svet Audi.



### Tímový duch

Automobilový šport je jedným z hnacích motorov značky. Už roky patrí Audi k víťazom rozličných pretekových seriálov, napríklad 24 hodín v Le Mans alebo DTM. Hodnoty, ktoré rozhodujú v mnohých športových disciplínach, sú rozhodujúce aj pre Audi: presnosť, vášeň a technika. Preto nie je náhoda, že sa Audi už mnoho rokov angažuje ako sponzor v oblasti športu. Napríklad pri zimných







športoch je Audi už skoro tri desaťročia hlavným sponzorom Nemeckého lyžiarskeho zväzu (DSV) a okrem toho aj partnerom 14 ďalších národných lyžiarskych tímov. V oblasti futbalu podporujeme národné a medzinárodné tímy. Okrem toho je Audi partnerom Nemeckého olympijského výboru.

Kto sa rozhodne pre Audi, rozhodne sa pre značku, ktorá ponúka viac. Viac individuality. Viac exkluzivity. Viac fascinácie.

### www.audi.com

Informácie ku všetkým uvedeným témam nájdete na našej internetovej stránke: [www.audi.com](http://www.audi.com).

-  [www.audi.com](http://www.audi.com)
-  [configurator.audi.com](http://configurator.audi.com)
-  [www.audi.com/vorsprung-durch-technik](http://www.audi.com/vorsprung-durch-technik)
-  [www.audi.com/driving](http://www.audi.com/driving)
-  [www.audi.com/cr](http://www.audi.com/cr)

### Výbava Audi A3 Limuzína/A3 Cabriolet/S3 Limuzína/S3 Cabriolet

adaptívne cruise control vrátane Audi pre sense front	119	Dekoračné obklady	85, 108-109
adaptívne brzdové svetlá	110	Determálne zasklenie	134
Airbagy	121	Difúzorový nadstavce vzadu	85
Aktívna ochrana pri prevrátení	121	Disky/pneumatiky	85, 102-103
Akustická plátenná strecha	113	Držadlá	135
Akustické predné okno	113	Držiak mobilného telefónu/klúča	115
Asistenčný paket	119	Dynamický podvozok	120
Asistent diaľkových svetiel	110	Elektricky nastavovateľné predné sedadlá	106
Asistent rozjazdu	135	Elektricky nastavovateľné sedadlo vodiča	106
Audi active lane assist	119	Elektromechanická parkovacia brzda	120
Audi connect	117	Elektromechanický posilňovač riadenia	120
Audi cylinder on demand	120	Elektronická uzávierka diferenciálu (EDS)	136
Audi design selection korsorot	85, 97	Elektronický stabilizačný systém (ESC)	136
Audi design selection lassobraun	96	s elektronickou uzávierkou diferenciálu	136
Audi drive select	85, 119	Elektronický stabilizačný systém (ESC)	136
Audi exclusive	98-99	Farby plátennej strechy	100
Audi exclusive	85, 119	Filter tuhých častíc naftového motora	120
Audi magnetic ride	85, 119	Hliníková optika	85, 111
Audi music interface	116	Hmlové svetlomety	111
Audi Original Zubehör	122-123	Imobilizér, elektronický	135
Audi phone box	117	Informačný systém vodiča	115
Audi pre sense basic	118	Informačný systém vodiča s farebným displejom	85, 115
Audi pre sense front	118	Integrovaný systém opierok hlavy	121
Audi rádio	116	Kľúč s diaľkovým ovládaním	114
Audi side assist	119	Komfortná automatická klimatizácia	85, 113
Audi Singleframe	85	Komfortné nastupovanie	106
Audi sound system	116	Komfortný kľúč	114
Audi TDI clean diesel (katalyzátor oxidov dusíka)	120	Koncovka výfuku	85, 111
Audi ultra	86-87	Kontrola tlaku v pneumatikách	131
Bang & Olufsen Sound System	117	Kontrola zapnutia bezpečnostných pásov	137
Bedrová opierka na predných sedadlách, 4-smerová	106	Kožené poťahy	85, 106-107
Bezpečnostné pásy	137	Kozmetické zrkadielka, osvetlené	85
Bezpečnostné skrutky kolies obmedzujúce krádež	131	Kryty vonkajších spätných zrkadiel	85
Bezpečnostný stĺpik riadenia	137	Lakovanie	85, 100-101
Bočné airbagy vpreda a bočné hlavové airbagy	121	Látkové výfuku	106
Bočné airbagy vzadu	136	Látkové/kožené poťahy	85, 106
Brzdíče	85	Látkové/kožené poťahy	85, 106
Brzdová sústava s kotúčovými brzdami	136	Lekárnička	137
Brzdový asistent zabraňujúci následnej kolízii	120	Lesklý paket	111
Cúvacia kamera	118	Lesklý paket Schwarz Audi exclusive	85, 111
Deflektor	113	Línie a pakety	90-95
Dekoračné lišty	85	Lišty na prahoch karosérie	85
		Manuálna klimatizácia	113
		Manuálna prevodovka	120
		MMI® navigácia plus s MMI touch	115
		MMI® rádio	116
		Montážne úchyty detskej sedačky ISOFIX a Top Tether na vonkajších miestach vzadu	121

Strana

Fascinácia

4	Audi A3 Limuzína	36	Audi S3 Limuzína
20	Audi A3 Cabriolet	48	Audi S3 Cabriolet

Technika

60	Inovácie	68	Audi tron	76	Simplexita
62	Audi ultra	70	Inteligentný výkon	78	Svetlomety z diód LED
64	Audi connect	72	Dynamika		
66	quattro®	74	Asistenčné systémy		

Výbava

82	Styleguides	98	Audi exclusive	112	Volanty/ovládacie prvky
84	Modely S	100	Lakovanie/plátenné strechy	112	Komfort
86	Audi ultra	102	Disky/pneumatiky	115	Infotainment
88	Motory	104	Sedadlá	118	Asistenčné systémy
90	Línie výbavy	108	Dekoračné obklady	119	Technika/bezpečnosť
94	S line	110	Svetlá		
96	Audi design selection	111	Dizajn		

Osobitosti

122	Audi Original Zubehör	128	Rozmery	138	Fascinácia Audi
124	Technické údaje	130	Register		

**Dialóg: pomocou Audi QR kódu**

Zažite Audi ešte bezprostrednejšie: nahrajte si QR App do vášho smartfónu a potom si zoskenujte QR kód alebo využite zodpovedajúci link vo vašom browseri. Náklady na spojenie v zmysle zmluvy s mobilným operátorom.



Výbavu vozidiel zobrazených v časti Fascinácia nájdete na strane 137.

Hodnoty spotreby paliva a emisií CO<sub>2</sub>, ako aj triedy účinnosti nájdete od strany 124.



# A3

Audi A3 Limuzína

Veľké udalosti  
sa ohlasujú vopred.



Dynamické kontúry. Atleticky napnuté plochy. Ľahkosť pripomínajúca kupé. Audi A3 Limuzína prezentuje pojem „limuzína“ v úplne novom svetle. Po všetkých stránkach športovo. Elegantne a sebavedome. Pripravená nanovo objavovať svet.

Hodnoty spotreby paliva a emisií CO<sub>2</sub>, ako aj triedy účinnosti nájdete od strany 124.

# Nová koncepcia. Dokonale fascinujúca.



Prvý pohľad: posolstvo. Široká. Nízka. Kompaktná. Precízne línie, ktoré vytvárajú citeľne väčší objem. Jednodielná maska chladiča vyžarujúca energiu. Na želanie svetlomety z LED. Perfektne integrované do trojrozmerných línií. Otvory na vstup vzduchu a markantná spojlerová hrana pôsobia športovo. Zachytená vo fascinujúcom automobile: Audi A3 Limuzína.

Hodnoty spotreby paliva a emisií CO<sub>2</sub>, ako aj triedy účinnosti nájdete od strany 124.





D IN A 3501

# Nový zážitok z jazdy. Strhujúco dynamický.

Dynamika. Dôsledná na celej čiare. Citeľná vďaka výkonným a účinným motorom TFSI a TDI. Na želanie ešte väčšia agilita vďaka presnému a priamemu progresívnemu riadeniu. Vysoká účinnosť vďaka prevodovke S tronic s dvoma spojkami. Už od štartu strhujúca.









Nijaká cesta nie je ďaleká. Dynamika sa stretáva s komfortom. Pomocou príplatkového systému Audi drive select sa dá charakteristika vozidla individuálne prispôbiť jazdnej situácii. Alebo vlastnej nálade. Stlačením gombíka. A na želanie rozličné asistenčné systémy podporujú suverénnu a uvoľnenú jazdu.





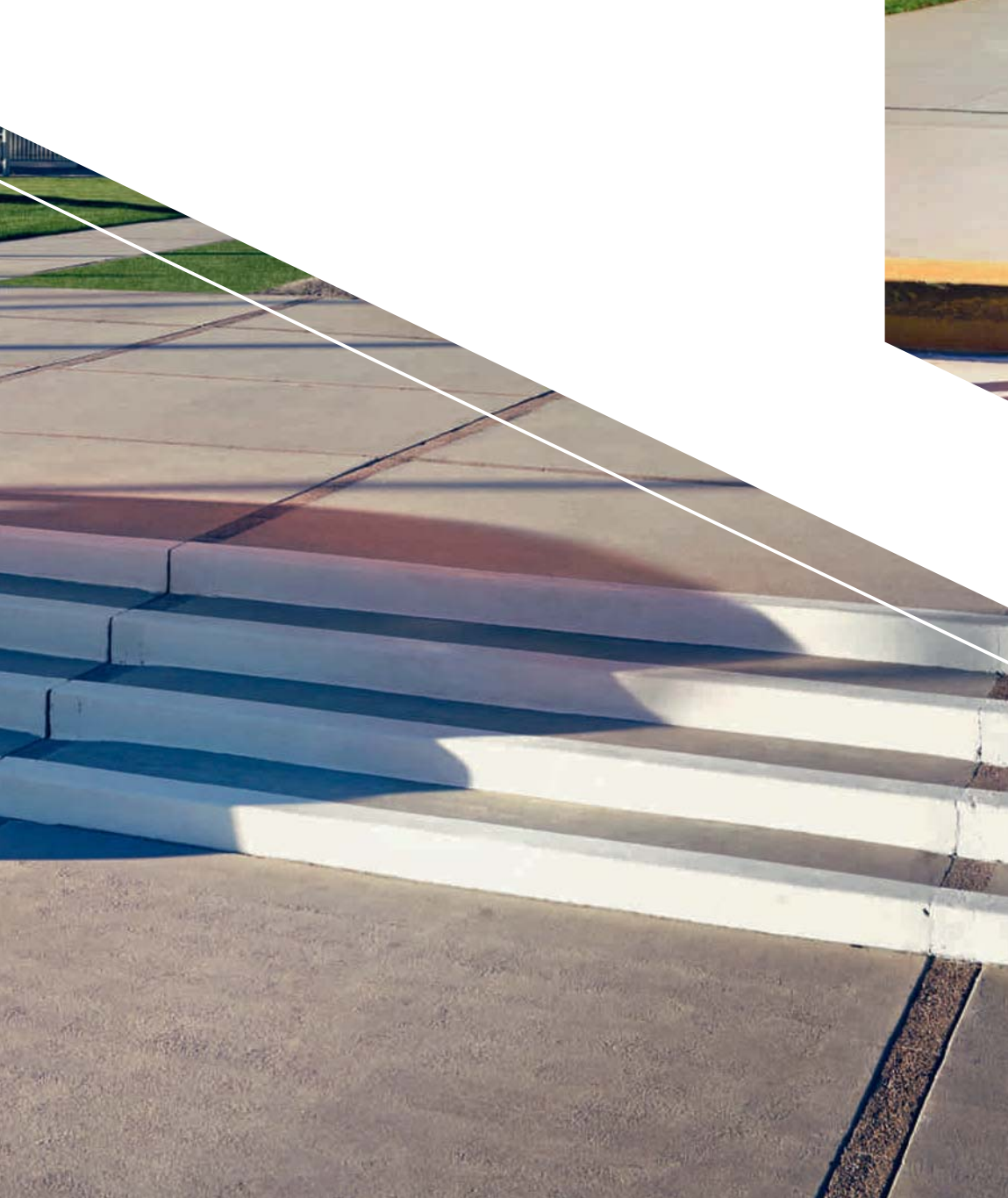

## Nové línie. Progresívne športové.

Nový pohľad: kompaktná limuzína s charakterom kupé. Nízka, plynulo klenutá kupola strechy sprostredkúva rýdzu dynamiku. Výrazne rozšírené blatníky lemujú kolesá do formátu až 19 palcov. Široký rozchod. Krátke previsy. Markantná odtrhová hrana a elegantne sa zdvíhajúce zadné svetlá. Audi A3 Limuzína: progresívna športovosť.

Hodnoty spotreby paliva a emisií CO<sub>2</sub>, ako aj triedy účinnosti nájdete od strany 124.



Priestor pre novú éru. Vďaka širokej karosérii a dlhému rázvoru už pri nastúpení do hodnotného interiéru. Alternatívne na elegantných sedadlách v koži Milano. Interiér inteligentne usporiadaný: Ovládacie rozhrania redukované. Funkčnosť zvýšená. Napríklad na želanie dodávaným intuitívnym systémom MMI navigácia plus s MMI touch. K tomu využívanie služieb Audi connect. A aj zasúvateľný farebný monitor s vysokým rozlíšením a uhlopriečkou do 7 palcov demonštruje veľkosť.

# Nové priestory. Neobyčajne komfortné.



# Nová účinnosť. Presvedčivo ekologická.

Jazdiť s dobrým pocitom. Vďaka Audi ultra. Hmotnosť znížená. Účinnosť zvýšená. Tým predĺžený dojazd. A znížené emisie. S podporou pôsobivej aerodynamiky. Ako aj systému Start-Stop a rekuperácie.

Hodnoty spotreby paliva a emisií CO<sub>2</sub>, ako aj triedy účinnosti nájdete od strany 124.







Ak chcete zažiť Audi A3 Limuzínu v akcii, zoskenujte si tento QR kód svojím smartfónom. Alebo použite nasledujúci link vo vašom browseri: [www.audi.com/a3limousinefilm](http://www.audi.com/a3limousinefilm)

Hodnoty spotreby paliva a emisií CO<sub>2</sub>, ako aj triedy účinnosti nájdete od strany 124.

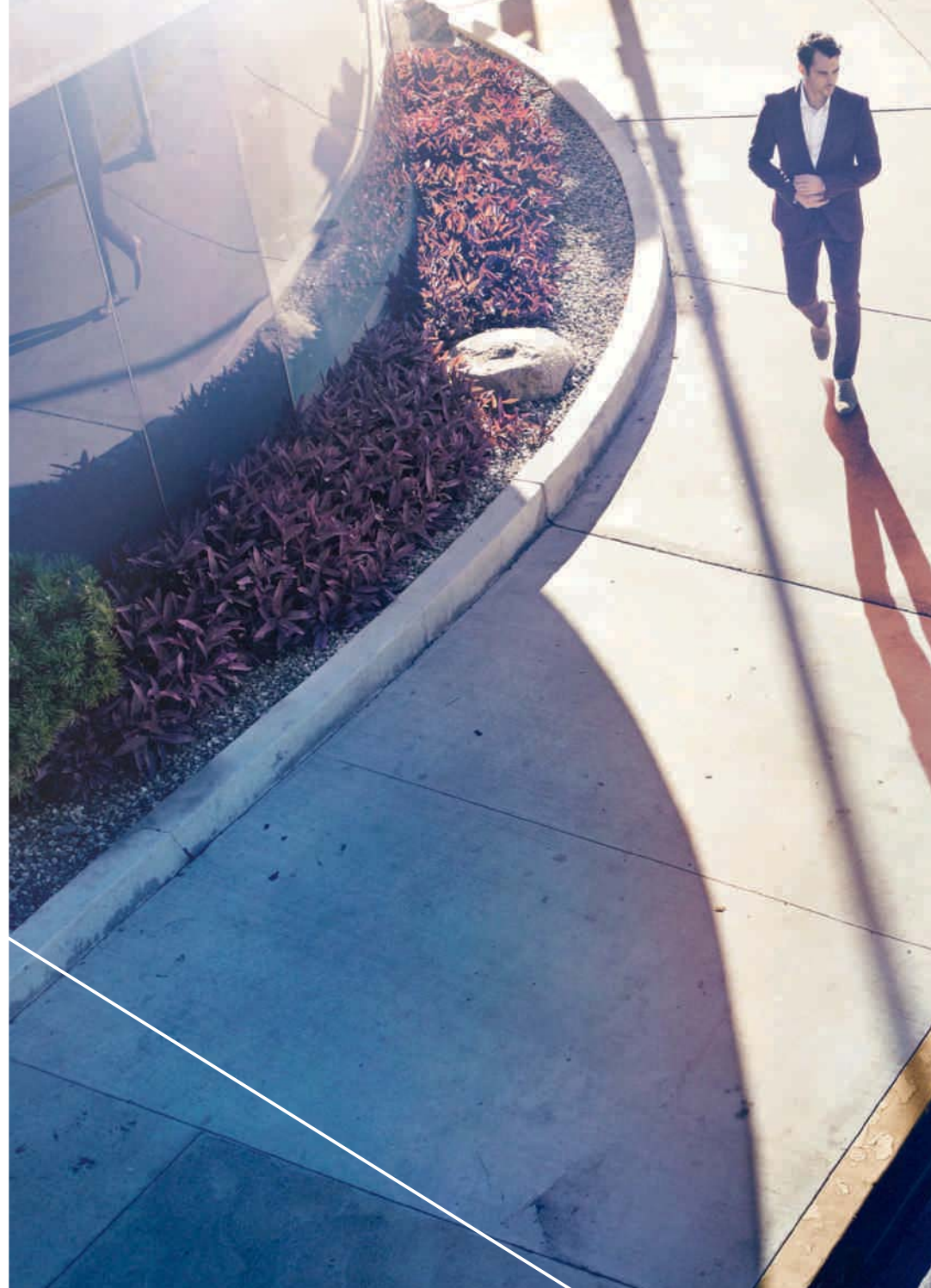



Audi A3 Limuzína  
otvára neočakávané perspektívy.

Ste pripravení?

# Momenty,

ktoré hýbu.



# A3

Audi A3 Cabriolet





# Nové Audi A3 Cabriolet.



Ak chcete zažiť Audi A3 Cabriolet v akcii, zoskenujte si tento QR kód svojím smartfónom. Alebo použite nasledujúci link vo vašom browseri: [www.audi.com/a3cabrioletfilm](http://www.audi.com/a3cabrioletfilm)



Hodnoty spotreby paliva a emisií CO<sub>2</sub>, ako aj triedy účinnosti nájdete od strany 124.

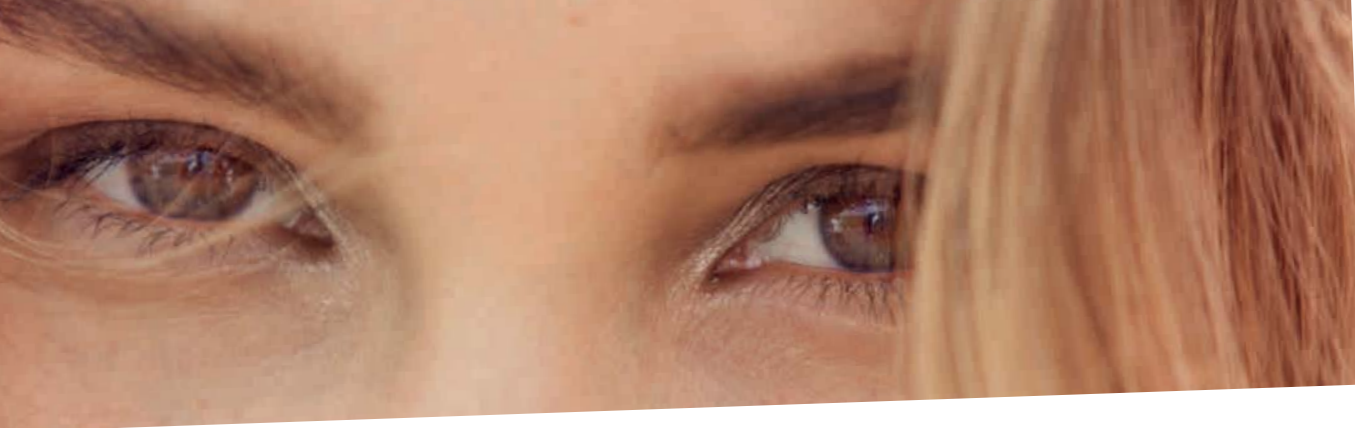

# Sloboda, ktorá inšpiruje.

Fascinácia na prvý pohľad. Línie s hĺbkou. Dynamické proporcie. Kombinované s elegantnou ľahkosťou. Nové Audi A3 Cabriolet. Už v pokoji športové. Inšpirujúce. Otvorené pre nové idey. A bezhraničnú slobodu.

Hodnoty spotreby paliva a emisií CO<sub>2</sub>, ako aj triedy účinnosti nájdete od strany 124.











# Charakter, ktorý strháva.

Nové perspektívy. Bezhranične nadchýnajúce. Otvorené sériovou plne automatickou plátennou strechou. Do rýchlosti 50 km/h aj počas jazdy. Zvlášť pokojné s príplatkovou vysokokvalitnou akustickou plátennou strechou. Alebo zvlášť zvučné. S Bang & Olufsen Sound System dodávaným na želanie.







Nakrátko sa zastaviť. Nechať pôsobiť imponujúci dizajn. Emocionálny. Markantný a športový. S rozšírenými blatníkmi. Dostatočne širokými aj pre veľké kolesá za príplatok. Až do 19 palcov. Hliníkové prvky na karosérii sériovo. Aktívna ochrana pri prevrátaní. Náročný. Hodnotný. Môžete pokračovať.

Hodnoty spotreby paliva a emisií CO<sub>2</sub>, ako aj triedy účinnosti nájdete od strany 124.

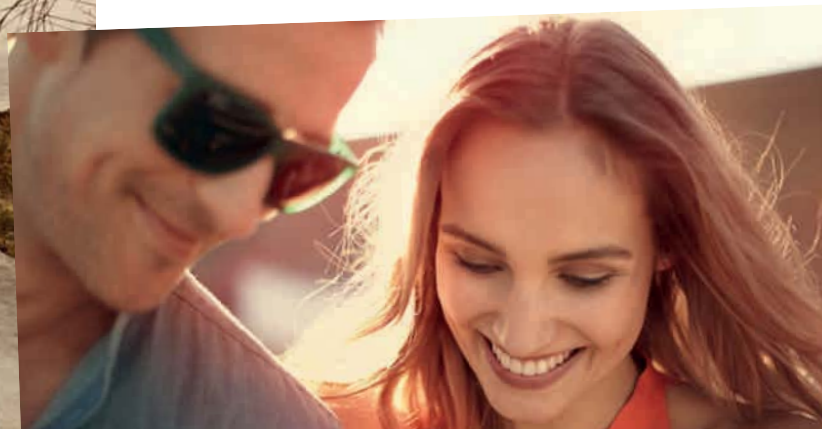



# Vyhliadky,

ktoré nadchýňajú.

Vnútorne hodnoty. Nezvyčajné. Sympatická koncepcia využitia priestoru. Horizontálne orientovaná architektúra. Interiér harmónicky integrovaný. Výbava premium. Na želanie vyhrievané predné sedadlá a vyhrievanie priestoru hlavy. A k tomu infotainment na vysokej úrovni. Na želanie vrátane systému MMI navigácia plus s MMI touch.



Hodnoty spotreby paliva a emisií CO<sub>2</sub>,  
ako aj triedy účinnosti nájdete od strany 124.

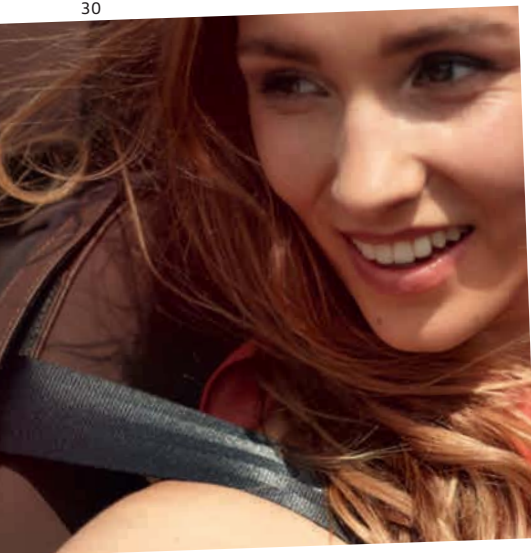

# Dynamika,

ktorá poháňa.



Poháňaný výraznou dynamikou. Na želanie so stálym pohonom všetkých kolies quattro. V ústrety slnku. Alebo naopak. Cesta sa stáva cieľom. A neskôr noc sa mení na deň. Vďaka inovatívnym svetlometom z diód LED.

Hodnoty spotreby paliva a emisií CO<sub>2</sub>, ako aj triedy účinnosti nájdete od strany 124.









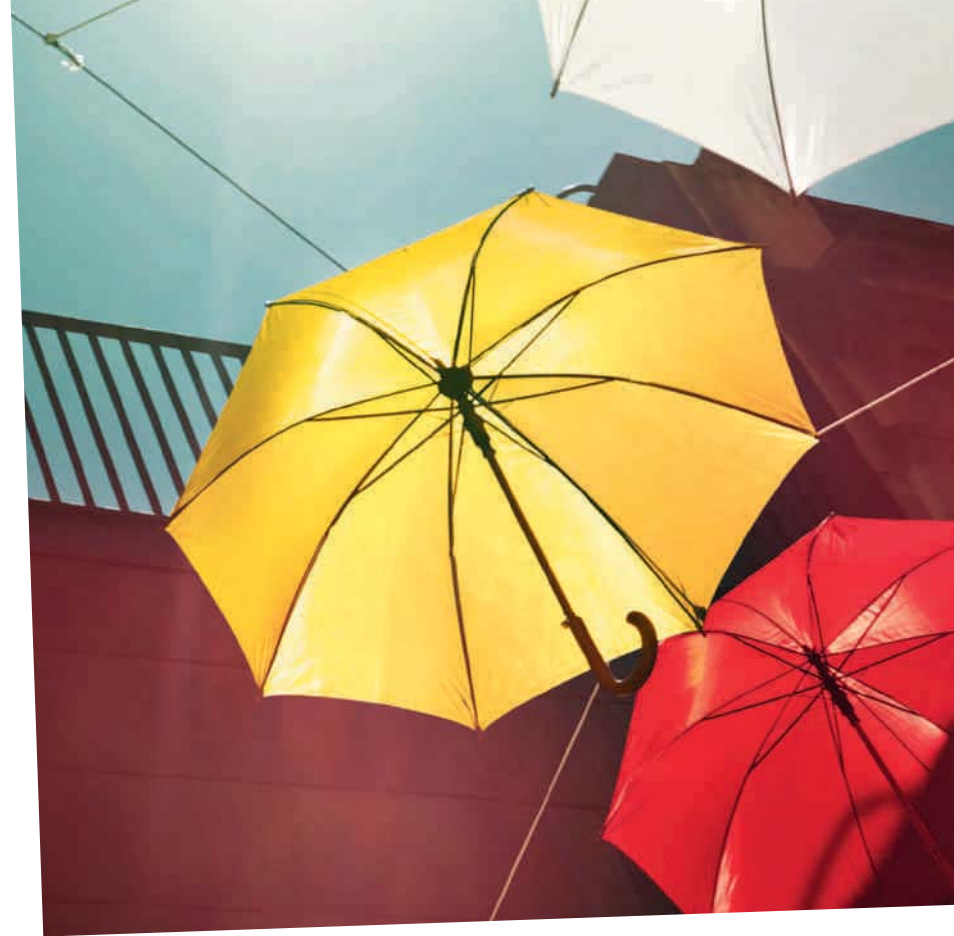

Vychutnávať prírodu. Nanovo ju objavovať. A šetrne s ňou zaobchádzať. Vďaka systému Start-Stop. Rekuperácii. A Audi drive select s režimom efficiency – pri línii výbavy Ambition sériovo. K tomu výkonné a účinné motory TDI a TFSI. Podporované Audi ultra.

Hodnoty spotreby paliva a emisií CO<sub>2</sub>, ako aj triedy účinnosti nájdete od strany 124.





# Vášeň,

ktorá nevyprchá.

Umenie vychutnávať život. Spontánne. Vášnivo. Intenzívne. Bez obmedzení. S Audi A3 Cabriolet sa vám otvára svet. Každý deň nanovo.

Hodnoty spotreby paliva a emisií CO<sub>2</sub>, ako aj triedy účinnosti nájdete od strany 124.



**Nový pohyb.  
Ešte športovejší.**

**S3**

Audi S3 Limuzína

Hodnoty spotreby paliva a emisií CO<sub>2</sub>, ako aj triedy účinnosti nájdete na strane 125.





# Nová koncepcia. Ešte fascinujúcejšia.

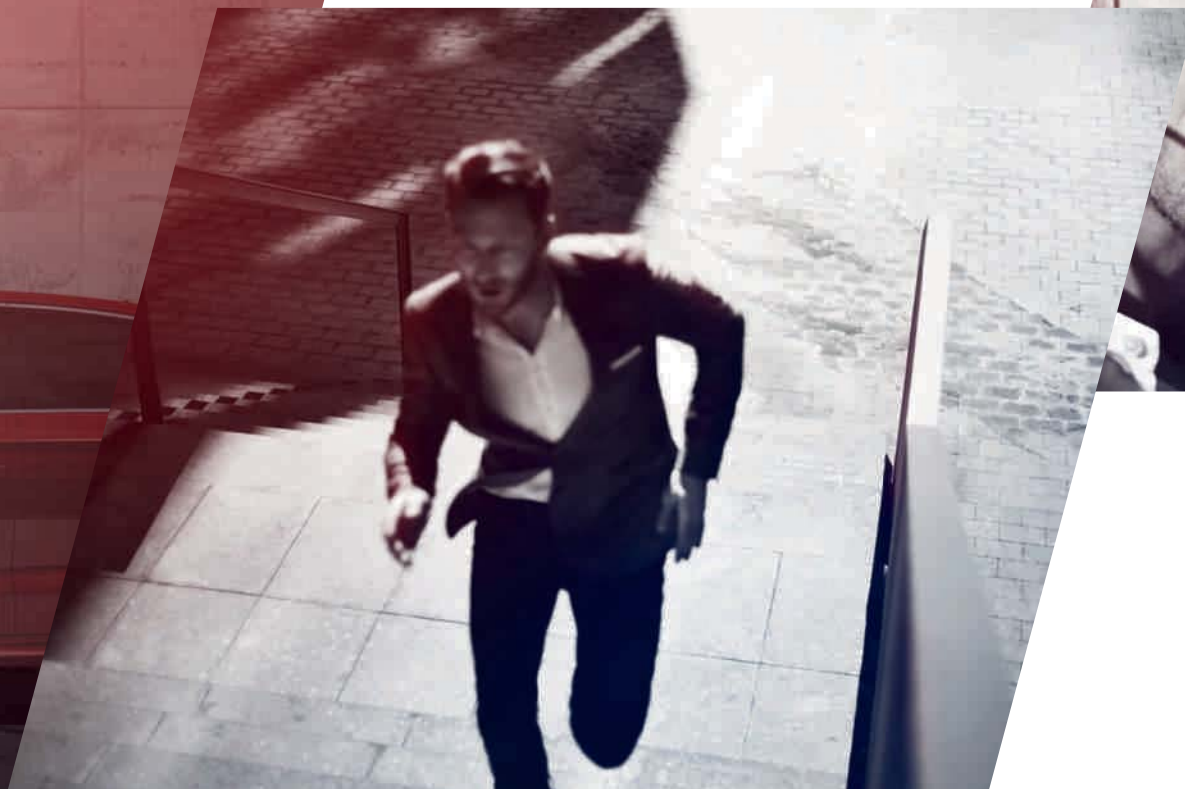

Limuzína s faktorom S. Silnejšia. Športovejšia. Na prvý pohľad fascinujúca. S jedinečným vzhľadom. Typický model S. Zadný difúzor a dvojvetvová výfuková sústava. Dvojité oválne koncovky výfuku. Výstup, ktorý vzbudzuje očakávania. A spĺňa ich. S nadšením. Audi S3 Limuzína.

Hodnoty spotreby paliva a emisií CO<sub>2</sub>, ako aj triedy účinnosti nájdete na strane 125.

# Nový zážitok z jazdy. Ešte dynamickejší.



Umocnená dynamika. 221 kW. S prevodovkou S tronic za 4,9 sekundy z 0 na 100 km/h. Sila, ktorá nepoľaví. 380 Nm. Rozdelených na všetky štyri kolesá. S permanentným pohonom všetkých kolies quattro. Suverénne a sériovo.

Hodnoty spotreby paliva a emisií CO<sub>2</sub>, ako aj triedy účinnosti nájdete na strane 125.









# Nové priestory. Ešte fascinujúcejšie.



Fascinujúco športové. Intenzívne sprostredkované. Na želanie v športových sedadlách S s vynikajúcim bočným vedením tela. So špecifickým tlačidlom Start-Stop na očiach. Pripravená na štart. Príplatkový multifunkčný kožený športový volant so splošteným vekom pevne v rukách. Citeľná dynamika. Intenzívne a dravo. K známemu cieľu. Vďaka príplatkovému systému MMI navigácia plus s MMI touch. Služby Audi connect optimálne integrované. Taký inovatívny môže byť kokpit.

Hodnoty spotreby paliva a emisií CO<sub>2</sub>, ako aj triedy účinnosti nájdete na strane 125.



Dynamika, ktorú cítiteľ. A aj viditeľ. Napríklad na príplatkových kolesách až do formátu 19 palcov. V 5-dvojlúčovom hviezdicovom dizajne. Kontrastne sivé. Čiastočne leštené\*. Dizajn S. Hodný výkonu.

\*Prosím, berte do úvahy osobitosti pri používaní kolies na strane 127. Hodnoty spotreby paliva a emisií CO<sub>2</sub>, ako aj triedy účinnosti nájdete na strane 125.





Ešte krátky pohľad späť. Do spätného zrkadla s hliníkovým krytom. Aby ste videli ako sa náskok zväčšuje. Lebo S3 Limuzína pozná iba jeden smer. Vpred. Jedinečne športovo vpred.

Hodnoty spotreby paliva a emisií CO<sub>2</sub>, ako aj triedy účinnosti nájdete na strane 125.





Cabriolet s  
*faktorom S.*



S3

Audi S3 Cabriolet





# Žiarivosť s *charakterom.*



Intenzita leta s kabrioletom. Ešte umocnená. Dynamikou, ktorá okamžite nadchýna. A splňa, čo sľubuje vzhľad. Audi S3 Cabriolet. Príťažlivosť v dizajne S.



Hodnoty spotreby paliva a emisií CO<sub>2</sub>, ako aj triedy účinnosti nájdete na strane 125.





# Túžba po slobode s **221 kW.**



Okamžite vás nadchne. Strhujúcou silou turbomotora. A výkonom 221 kW. S prevodovkou S tronic za 5,4 sekundy z 0 na 100 km/h. Na špeciálnych diskoch z ľahkej zliatiny vo formáte 18 palcov. Na želanie 19 palcov. So suverénnym výkonom. So športovým podvozkom S a permanentným pohonom všetkých kolies quattro. Sériovo.

Hodnoty spotreby paliva a emisií CO<sub>2</sub>, ako aj triedy účinnosti nájdete na strane 125.



# Voľný priestor s *atmosférou.*



Neskutočne športová klíma. Citeľná na voliteľných športových sedadlách S vpredu. V prostredí obklopenom charakteristickými prvkami S. Na želanie s multifunkčným športovým volantom, zospodu splošteným a so špecifickými dekoračnými obkladmi 3D optika schwarz. Pedále z brúsenej ušľachtilej ocele. Exkluzívna atmosféra. Na želanie so systémom MMI navigácia plus s MMI touch. Inovatívna navigačná technika. Fascinujúca mnohoraká funkčnosť. A intuitívny komfort ovládania.



Hodnoty spotreby paliva a emisií CO<sub>2</sub>, ako aj triedy účinnosti nájdete na strane 125.











Ak chcete zažiť Audi S3 Cabriolet v akcii, zoskenujte si tento QR kód svojím smartfónom. Alebo použite nasledujúci link vo vašom browseri: [www.audi.com/s3cabrioletfilm](http://www.audi.com/s3cabrioletfilm)



Žiarivé vyhliadky. S rozšíreným panoramatickým pohľadom za 17 sekúnd. Vďaka sériovej plno automatickej plátennej streche. Aj počas jazdy. Pri rýchlosti do 50 km/h. Vychutnávať život s Audi S3 Cabriolet. Neobmedzene. Vo vrcholnej forme.

Hodnoty spotreby paliva a emisií CO<sub>2</sub>, ako aj triedy účinnosti nájdete na strane 125.



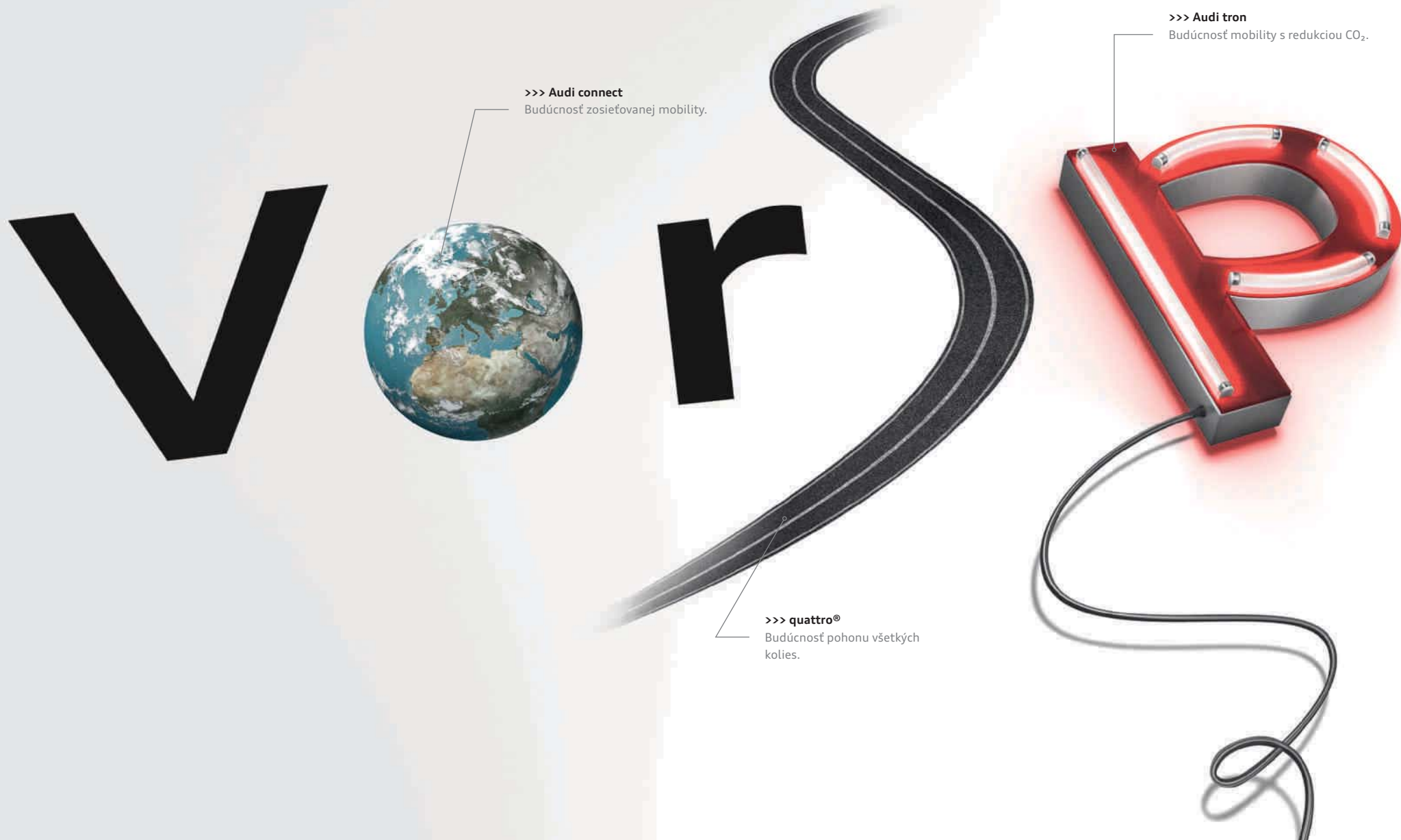

>>> **Audi connect**  
Budúcnosť zosieťovanej mobility.

>>> **quattro®**  
Budúcnosť pohonu všetkých kolies.

>>> **Audi tron**  
Budúcnosť mobility s redukciou CO<sub>2</sub>.



r u n n g

>>> Audi ultra  
Budúcnosť účinných technológií.

>>> Design  
Budúcnosť má svoj tvar.

## ... durch Technik.

Svet sa neustále mení. Technologický vývoj stále razantnejšie kráča vpred. A tým sa vám ponúka stále viac možností – najmä v oblasti mobility. Náskokom vďaka technike sa na tomto vývoji významne podieľame. Aby sme vám poskytli technológiu, ktorá obohacuje váš život. Aby sme požiadavky na súčasnú a budúcu mobilitu nielen splnili, ale aj rázne prekročili.

### >>> Kompetencia v oblasti prevodoviek

Zlepšené hodnoty účinnosti vďaka modifikovaneému sprevodovaniu. Zvýšený krútiaci moment umožňuje použiť dlhší prevodový pomer pri najvyšších stupňoch. Pre energický ťah v nižšom spektre otáčok, čo znižuje spotrebu – no neovplyvňuje dynamiku a športový charakter.

### >>> Aerodynamika

Menší aerodynamický odpor znamená vyššiu účinnosť. Vďaka dôsledne aerodynamicky tvarovanej karosérii – s cieľom dosiahnuť aerodynamicky optimálny tvar. Účinnosť ďalej zvyšujú pneumatiky s nízkym valivým odporom. A to všetko je testované v aerodynamickom tuneli Audi do rýchlosti 300 km/h.

### >>> Kompetencia v oblasti ľahkej konštrukcie

Nižšia hmotnosť znamená väčšiu úsporu, výkon a výdrž. Ľahká konštrukcia Audi. Začína sa pri karosérii a dnes pokračuje prakticky vo všetkých oblastiach vozidla. Kombinuje inovatívne materiály ako hliník, karbon a horčík, inteligentné konštrukčné princípy, ako aj výrobné procesy šetriace zdroje do celostnej koncepcie.

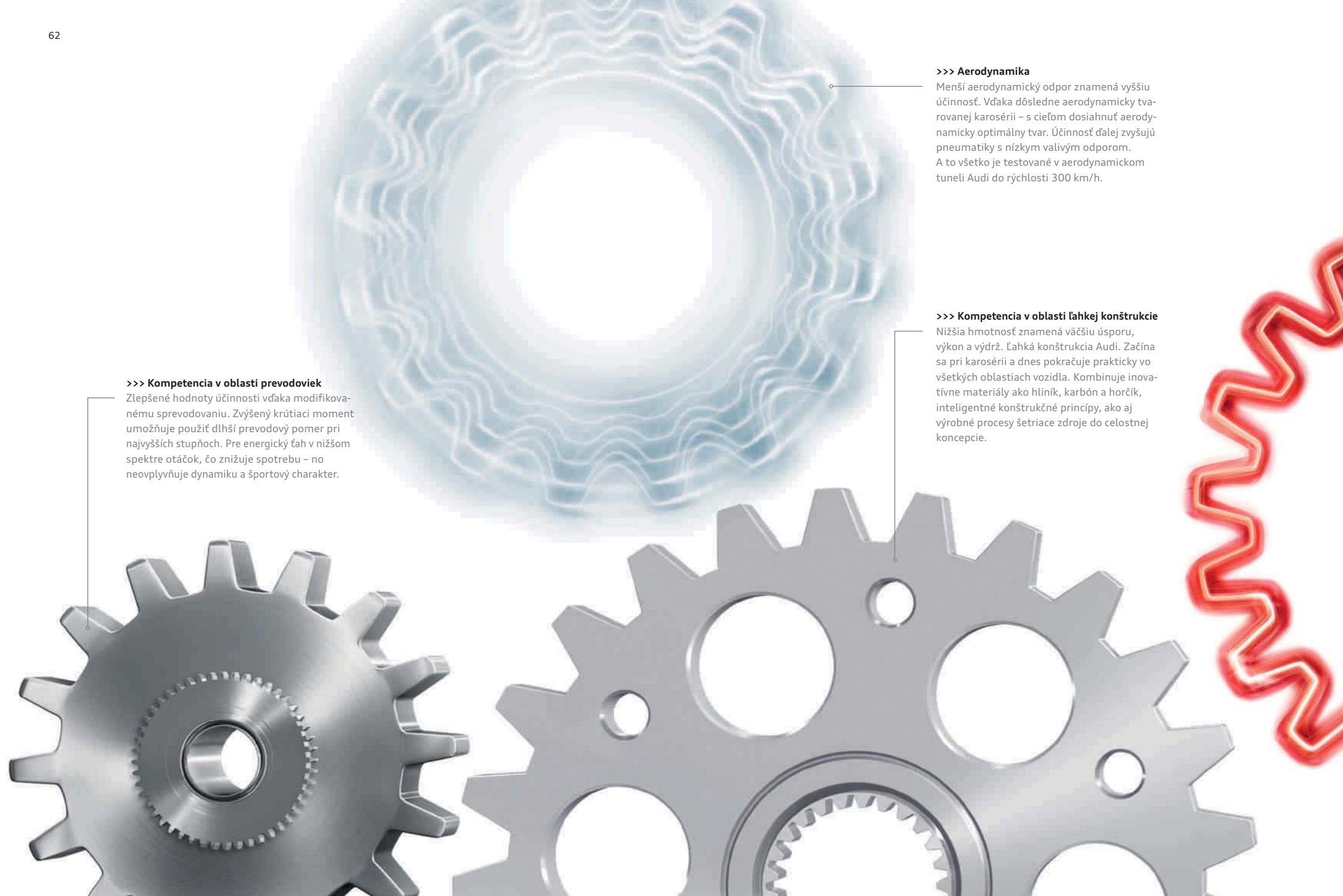

**>>> Rekuperácia**

Brzdenie pre ešte účinnejšiu jazdu. Vďaka premene (rekuperácii) energie. Časť kinetickej energie sa pri brzdení a spomaľovaní premieňa na elektrickú energiu, akumuluje v batérii vozidla a využíva vo fázach zrýchlenia – čím sa podľa jazdného cyklu dajú ušetriť až 3 % paliva.

**Audi ultra**

# Optimálne skombinované.

## Budúcnosť efektívnych technológií.

Vyrobiť Audi nie je jednoduché. A napriek tomu platí pre všetky modely jednoduchý princíp: Všetky komponenty vozidla zapadajú presne do seba, aby vytvárali synergie znižujúce emisie. Čo sa začalo koncom osemdesiatych rokov ľahkou konštrukciou a revolučnou hliníkovou karosériou Audi Space Frame®, dnes prináša takzvané otočenie hmotnostnej špirály: každý komponent ľahkej konštrukcie má vplyv na ďalšie diely, ktoré môžu mať redukovanú hmotnosť. Takýmto spôsobom sa existujúce tvary a materiály neustále vylepšujú z hľadiska ich funkčnosti, zníženia hmotnosti a optimalizácie výrobného procesu. Aby sa naše automobily dali vyrábať ešte efektívnejšie a šetrili sa zdroje surovín. Okrem toho sa v Audi využívajú stále viac technológií účinnosti. Ako napríklad rekuperácia a systém Start-Stop. Alebo pokrokové, účinné agregáty high-tech. Pre zlepšenie jazdnej dynamiky, vysoký kompresný pomer, účinnejšie spaľovanie zmesi a zníženie emisie CO<sub>2</sub>. To všetko je Audi ultra. Dnes i v budúcnosti – na ceste k mobilite s redukciami CO<sub>2</sub>.

**>>> Kompetencia v oblasti agregátov**

Výkonný a účinný pohon. Od Audi ultra s technológiami účinnosti v oblasti motorov. Ako napríklad systémy Audi cylinder on demand a Audi valvelift system znižujúce spotrebu energie motora alebo technológia Audi clean diesel znižujúca emisie.

## Mobilita & navigácia

- POI** **Vyhľadávanie Point-of-Interest (POI)**  
v databáze Google™<sup>1</sup>, pri A3 Limuzína/S3 Limuzína pomocou hlasového ovládania
- Dopravné informácie online**  
podporujú dynamickú navigáciu farebným zobrazením informácií o hustote premávky na jednotlivých úsekoch trasy v reálnom čase
- Zvláštne ciele myAudi<sup>2</sup>**  
Navigačný systém ako osobný atlas: individuálne zoznamy bodov záujmu POI (Point-of-Interest) sa dajú do vozidla importovať cez portál myAudi
- Informácie o letoch**  
Komfortné informácie o časoch odletov a príletov, ako aj nástupných termináloch vrátane funkcie vyhľadávania podľa čísla letu
- Informácie o vlakoch**  
Komfortné informácie o časoch odjazdov a príchodov, ako aj nástupišť; k dispozícii aj pre ďalšie prostriedky verejnej dopravy (napr. metro)
- Informácie o krajine<sup>2</sup>**  
Zobrazenie špecifických informácií, napr. o platných rýchlostných obmedzeniach, povinnosti používať diaľničnú nálepku atď. pri prekročení hranice
- Navigácia podľa albumu obrázkov**  
Dáta GPS vašich obrázkov vás vedú k cieľu
- Ceny paliva**  
Najvýhodnejšie čerpace stanice paliva v cieľovom mieste, resp. vašej blízkosti
- P** **Informácie o parkoviskách**  
Pomoc pri vyhľadávaní parkovísk a parkovacích domov. Aj – pokiaľ sú k dispozícii – s informáciami o cene parkovného a počte aktuálne voľných parkovacích miest

- globe** **Navigácia s Google Earth™<sup>1</sup> a Google Street View™<sup>1</sup>**  
vás naviguje pomocou leteckých a družicových snímok s vysokým rozlíšením (priblíženie na 30 m), fotografií, zaznamenaných poznámok a ďalších funkcií
- Google Maps** **Služba aktualizácie máp<sup>2</sup>**  
Dodanú verziu máp možno päťkrát aktualizovať v polročnom intervale
- myAudi** **Zadávanie cieľa cez myAudi alebo Google Maps™<sup>1</sup>**  
Plánovanie vašich cieľov navigácie je na želanie možné pohodlne na domácom počítači. Portál myAudi a Google Maps™<sup>1</sup> umožňujú zaslanie individuálnych cieľov navigácie do vozidla. Pred štartom jazdy sa dajú pohodlne prevziať do navigačného systému.

## Komunikácia

- WiFi** **Hotspot WLAN**  
pripája vaše mobilné koncové zariadenia k internetu
- Envelope** **E-mailly<sup>2</sup>**  
sa dajú preniesť do Audi MMI a nechať predčítať hlasom
- Speech bubble** **Správy**  
pri A3 Limuzína/S3 Limuzína sa textové správy SMS dajú preniesť do Audi MMI a nechať predčítať hlasom, resp. písať funkciou diktátu
- Facebook** **Pristup na Facebook**  
prináša vašu osobnú sociálnu sieť do kokpitu. S predčítaním hlasom a ďalšími komfortnými textovými funkciami
- Twitter** **Pristup na Twitter**  
integruje službu textových správ do kokpitu. S predčítaním hlasom a ďalšími komfortnými textovými funkciami

<sup>1</sup> Google a logo Google sú registrované známky Google Inc. <sup>2</sup> Súčasť MMI navigácia plus s MMI touch.

Rozsah služieb, zobrazenie obrazovky a náklady sa líšia podľa krajiny, modelu, koncového zariadenia a tarify. Podrobnejšie informácie o užívateľských právach nájdete na strane 117 a na [www.audi.com/connect](http://www.audi.com/connect).





# audi connect.

## myAudi – vaša osobná „spojovacia centrála“

umožňuje po jednorazovej registrácii prostredníctvom portálu [www.audi.com/myAudi](http://www.audi.com/myAudi) v oblasti chránenej heslom pohodlne doma spravovať a konfigurovať služby Audi connect.

## Audi connect

# Budúcnosť zosieťovanej mobility.

Svet vám ponúka nespočetné možnosti. Na želanie dodávaný systém Audi connect vám mnoho z týchto možností prináša digitálne a priamo do vášho Audi. Stlačením gombíka. Individuálne pre vás prispôbené. Vďaka myAudi a službám Audi connect vo vašom vozidle. Na mnohých miestach sveta. Intuitívne, jednoducho a komfortne.

### Infotainment



#### Počasie

Predpovede a mapy pre zvolené miesta



#### Audi music stream

Prístup k celosvetovým rozhlasovým stáciám prostredníctvom aplikácie pre smartfóny a spojenia WLAN, plus prístup k mediátéke smartfónu



#### Správy online (individuálne)

Texty a obrázky k aktuálnemu daniu vo svete, s funkciou predčítavania hlasom, individuálne konfigurovateľné



#### City Events

Aktuálne informácie o podujatiach – napr. v cieľovom mieste



#### Cestovné informácie

poskytuje spracované informácie k pamätihodnostiam – s funkciou prevzatia ako cieľa pre navigáciu



*quattro*<sup>®</sup>  
**Citit**  
**cesty.**

*Squattro*<sup>®</sup>.

Mať cestu pevne pod kontrolou. Pretože poháňacia sila sa permanentne rozdeľuje na všetky štyri kolesá. Hydraulická lamelová spojka variabilne poháňa zadnú nápravu. Vždy podľa potreby, vždy selektívne. Zažiť so systémom quattro jazdnú stabilitu, dynamiku a agilitu nanovo, potláčajúc pretáčavosť a nedotáčavosť. Pre zlepšenú trakciu a intenzívne napredovanie. Zvládnuť každú trasu. So svojím cieľom stále pred očami. V zákrutách. Na rovinách. Na každom povrchu. Pre fascináciu, ktorá pretrváva. Na ceste – a v pamäti.



# Audi

## Audi e-tron

Mobilita sa zmení. Odpoveď Audi na výzvy dneška a zajtrajška sa volá Audi tron. Naším cieľom je mobilita neutrálna z hľadiska CO<sub>2</sub>. Cesta k nemu vedie cez efektívne nové technológie pohonu, ekologické zdroje energie a koncepcie vyzreté pre trh, ktoré nadchýňajú našich zákazníkov. Tak napríklad kombinácia najmodernejšej technológie TFSI a elektromotora v Audi A3 Sportback e-tron zabezpečuje spotrebu iba 1,5 l/100 km pri emisiách CO<sub>2</sub> iba 35 g/km (kombinované). To pri celkovom dojazde do 940 kilometrov (s výlučne elektrickým pohonom do 50 kilometrov).



Kombinované hodnoty podľa normy EHK pre Audi A3 Sportback e-tron: spotreba: 1,5 l/100 km, emisie CO<sub>2</sub>: 35 g/km. Podrobnejšie informácie o Audi A3 Sportback e-tron nájdete v osobitnom katalógu Audi A3 Sportback e-tron. O presnom termíne uvedenia sa informujte prosím u vášho partnera Audi. Kombinované hodnoty podľa normy EHK pre Audi A3 Sportback g-tron: spotreba CNG: 3,2–3,3 kg na 100 km; emisie CO<sub>2</sub>: 88–92 g/km. Podrobnejšie informácie o Audi A3 Sportback g-tron nájdete v osobitnom katalógu Audi A3 Sportback.



**Zmeniť svet.  
Nie všedný deň.**



### **Audi g-tron**

S Audi g-tron môžete bez obáv a ekonomicky pridať plyn. Vďaka stlačenému zemnému plynu, skrátene CNG, vzniká výrazne menej CO<sub>2</sub> ako pri bežnom palive. Audi A3 Sportback g-tron má ako prvý sériový model Audi inovatívnu technológiu TFSI modifikovanú pre CNG. A tým dojazd až do 400 km výlučne na plyn.

Inteligentný výkon

# Maximálny výkon. Maximálne využitý.

---

Každý pohyb má svoj pôvod. Niečo, čo ho iniciovalo, nejaká idea. Aj motorom pre vaše Audi predchádzala východisková idea: zvýšený výkon pri menšej spotrebe. Tento zdanlivý protiklad riešime dvoma revolučnými technológiami: TDI a TFSI. Zoznámte sa s nimi. A vyberte si pohon, ktorý vami najviac hýbe.





## TDI®

Motory Audi TDI majú vďaka kombinácii priameho vstrekovania paliva a prepĺňania turbokompresorom výnimočný výkon – vďaka veľkému krútiacemu momentu v celom rozsahu otáčok s konštantným priebehom. Pri nízkych emisiách a tradičnej úspornosti. Ale aj fascinujúco dynamický – aby ste na každej ceste mohli dosiahnuť maximum.



## TFSI®

Motory Audi TFSI majú zvlášť vysoký kompresný pomer. Výsledkom je vynikajúca účinnosť pri optimálnej výkonnosti. Nahradením objemu prepĺňaním sa rozmery a hmotnosť motorov výrazne zmenšili – pri zachovaní pôsobivej konštantnej dynamiky. Pre priebeh výkonu, ktorý vás okamžite presvedčí.

## Audi cylinder on demand

Aj hlavy valcov môžu byť inteligentné. Dokazuje to Audi cylinder on demand. Pri čiastočnom zaťažení sa druhý a tretí valec štvorvalcového motora TFSI automaticky vypínajú. To pomáha znižovať spotrebu paliva a redukovať emisie. Bez toho, aby prepínanie bolo cítiť a bola ovplyvnená jazdná dynamika.



**>>> Audi drive select**

S Audi drive select si prispôsobíte jazdné vlastnosti vášho Audi svojim individuálnym potrebám. Stlačením gombíka. Športové, komfortné, vyvážené alebo úsporné. Rozhodujete vy.

**>>> S tronic**

Športovo-účinná prevodovka s dvoma spojkami vám umožňuje bleskurýchle preradenie bez citeľného prerušenia prenosu sily.

**>>> Elektromechanický posilňovač riadenia**

Posilňovač riadenia s premenlivým účinkom podľa rýchlosti poskytuje aj pri rýchlom tempe presný spätný kontakt s cestou, podporuje vás pri korektúrach smeru a uľahčuje parkovanie.

**>>> Progresívne riadenie**

Zvýšená jazdná dynamika vďaka presnejšiemu prevodu riadenia a zvýšený komfort pri každodennom používaní znížením počtu otáčok volantu. Pri športovej jazde riadenie imponuje vynikajúcou presnosťou. Vďaka premenlivému účinku posilňovača podľa rýchlosti a systému Audi drive select vám progresívne riadenie poskytuje v každej jazdnej situácii optimálne vlastnosti.

**>>> Audi magnetic ride**

Charakteristika tlmičov sa dá nastaviť od komfortnej po športovú pri zohľadnení momentálneho jazdného stavu.

**>>> quattro®**

Permanentný pohon všetkých kolies rozdeľuje krútiaci moment motora na jednotlivé kolesá podľa jazdnej situácie pre dosiahnutie maximálnej trakcie a dynamiky.





Dynamika

# Dynamika,

**ktorá vás viac nepustí.**

Nastúpiť. Pripútať sa. Naštartovať motor. Kamkoľvek idete, nechajte sa poháňať fascinujúcou dynamikou. Pretože viete, že v Audi máte všetky cesty otvorené. Udajte smer. Spôsob jazdy. Tempo. A vychutnávajte pri tom slobodu, ktorú vám poskytujú rezervy. To stačí, aby ste z každej trasy vyťažili to najlepšie.

Hodnoty spotreby paliva a emisií CO<sub>2</sub>, ako aj triedy účinnosti nájdete od strany 124.

Ktoré prvky výbavy sú v jednotlivých modeloch sériové alebo na želanie, nájdete v registri od strany 130.



**>>> adaptive cruise control vrátane**

**Audi pre sense front**

monitoruje premávku pred vami, brzdí alebo zrýchľuje automaticky, aby udržiaval zvolený odstup a v predstihu vás upozorňuje na iné vozidlá

**>>> Audi side assist**

monitoruje premávku za vozidlom a tým vás podporuje pri zmene jazdného pruhu

**>>> Audi active lane assist**

pri rozoznanom vodorovnom značení jemnými korekciami riadením udržiava vozidlo v strede jazdného pruhu. V kombinácii so systémom MMI navigácia plus s MMI touch je integrované aj rozoznávanie dopravných značiek využívajúce kameru

**>>> Audi pre sense basic**

rozoznáva jazdné situácie a ak je to potrebné, uskutoční preventívne opatrenia na vašu ochranu a ochranu ďalších členov posádky

## Asistenčné systémy

# Kamkoľvek idete, môžete mať stále dobrý pocit.

S asistenčnými systémami vo vašom Audi.

Každá jazda je iná. No jedno je pri všetkých jazdách rovnaké – pocit ochrany, ktorý sprostredkúva každé Audi. Asistenčné systémy vo vašom Audi vás podporujú pri jazde a zvyšujú komfort. Zoznámte sa s najdôležitejšími asistenčnými systémami.

**>>> Svetlomety z diód LED**

dokonale osvetľujú cestu svetlom podobným dennému. Rozličné spôsoby rozdelenia svetla zvyšujú bezpečnosť a komfort, pričom zaručujú zvlášť dobrú viditeľnosť inými účastníkmi premávky

**>>> Parkovací systém plus so selektívnym zobrazovaním**

zabezpečuje lepší prehľad pri parkovaní a manévrovaní vďaka optickému zobrazeniu prekážok okolo vozidla

**>>> Parkovací asistent so selektívnym zobrazovaním**

vás automatickým ovládaním riadenia podporuje pri parkovaní pozdĺžne a priečne k ceste a pri výjazde z miesta pozdĺžne k ceste

**>>> Audi connect**

Využívajte so systémom MMI navigácia plus s MMI touch služby Audi connect – rýchlo a pohodlne. Vďaka intuitívnemu ovládaniu MMI je prístup k mnohým funkciám podporovaným internetom pôsobivo jednoduchý.

**>>> Navigácia**

Nechajte sa ešte komfortnejšie navigovať k vašim cieľom systémom MMI navigácia plus s MMI touch prostredníctvom trojrozmerného obrazu mapy a trojrozmerného zobrazenia pamätihodností a markantných budov.

**>>> Car**

Ovládajte a nastavujte od systému MMI rádio vyššie pohodlne niekoľkými pohybmi asistenčné systémy, nastavenie vozidla, klimatizáciu a servisné funkcie.

**>>> Telefón**

Bezpečne a pohodlne telefonujte bez použitia rúk: pohodlne vyberte číslo v MMI z vašich kontaktov alebo ho intuitívne zadajte pomocou MMI touch.

**>>> Médiá**

Listujte v obaloch vašej hudobnej zbierky na všetkých záznamových médiách ako jukebox, karty SD, Audi music interface alebo CD, ako aj – v kombinácii so systémom MMI navigácia plus s MMI touch – aj DVD.

# MMI

**>>> MMI touch**

S MMI touch je ovládanie jednotlivých komponentov Multi Media Interface ešte jednoduchšie. Dotyková ploška touchpad, integrovaná do kombinovaného otočného/tlačidlového ovládača sa dá ovládať dokonca iba jedným prstom.

Simplexita

## MMI® – inteligentné, individuálne, intuitívne.

Redukované. Jednoduché. Logické. Svet mobilného infotainmentu je definovaný nanovo: príplatkové rozhranie Multi Media Interface (MMI). Telefonovanie, navigácia alebo využívanie internetových služieb Audi connect: intuitívne, vysoko funkčne a komfortne – aj vďaka hlasovému ovládaniu v modeloch A3 Limuzína a S3 Limuzína. S príplatkovými systémami MMI rádio, resp. MMI navigácia plus s MMI touch vám všetko vo vašom Audi pôjde s hravou ľahkosťou.



Svetlomety z diód LED

# Záblesk

Moderná technológia LED, ktorá vynikajúco osvetľuje cestu. Podľa prírodného pravidla, že cez deň vidno najlepšie. Farbou svetla podobnou dennému svetlu svetlomety Audi z diód LED znižujú únavu očí. Dáta o priebehu trasy sa využívajú na prispôbenie rozdelenia svetla momentálnej situácii. S predstihom. Vďaka zosieťovaniu so systémom MMI navigácia plus s MMI touch. Aby vám podľa možnosti nič neuniklo – a vaše Audi priťahuje na seba všetky pohľady.

svetla.



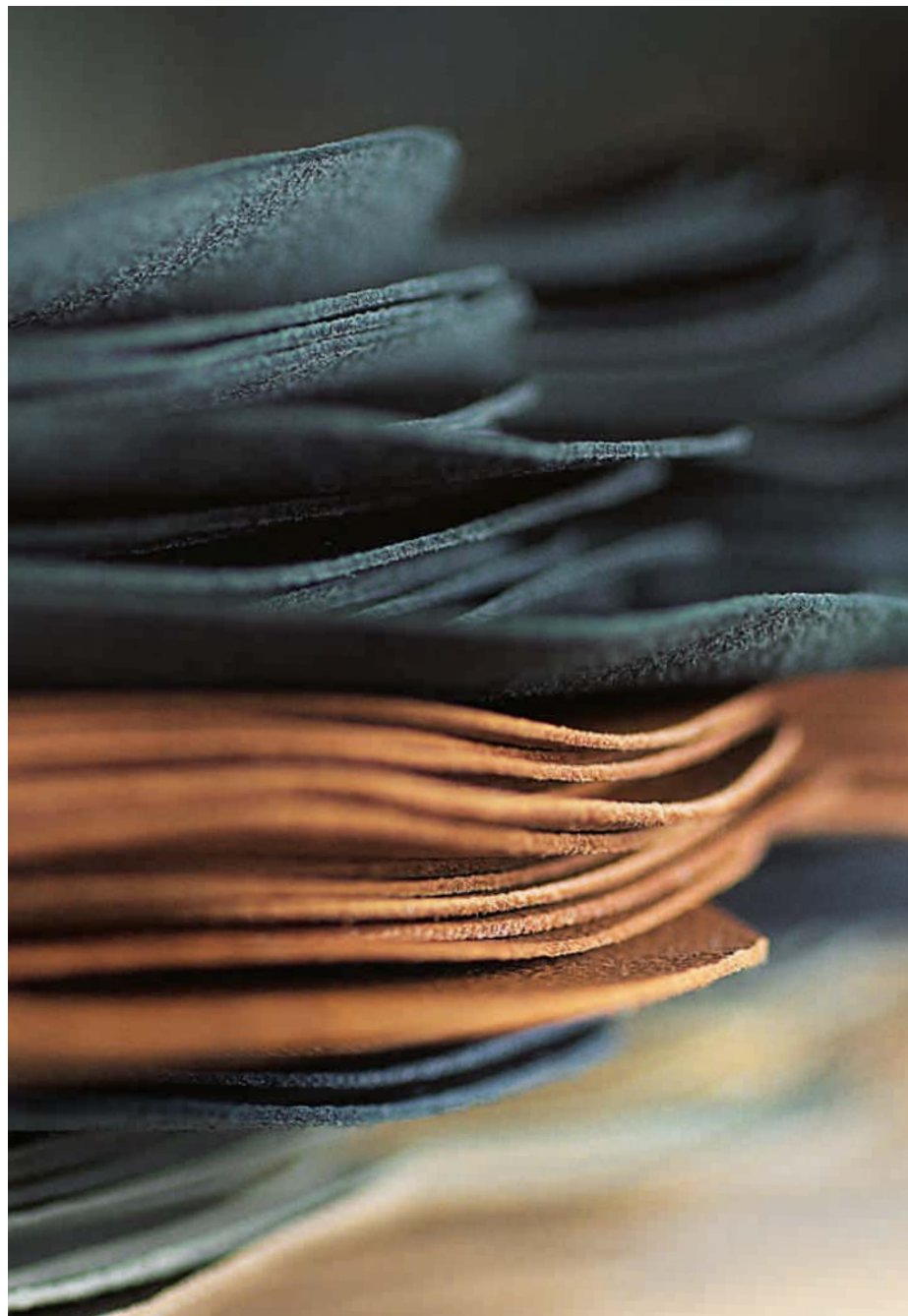
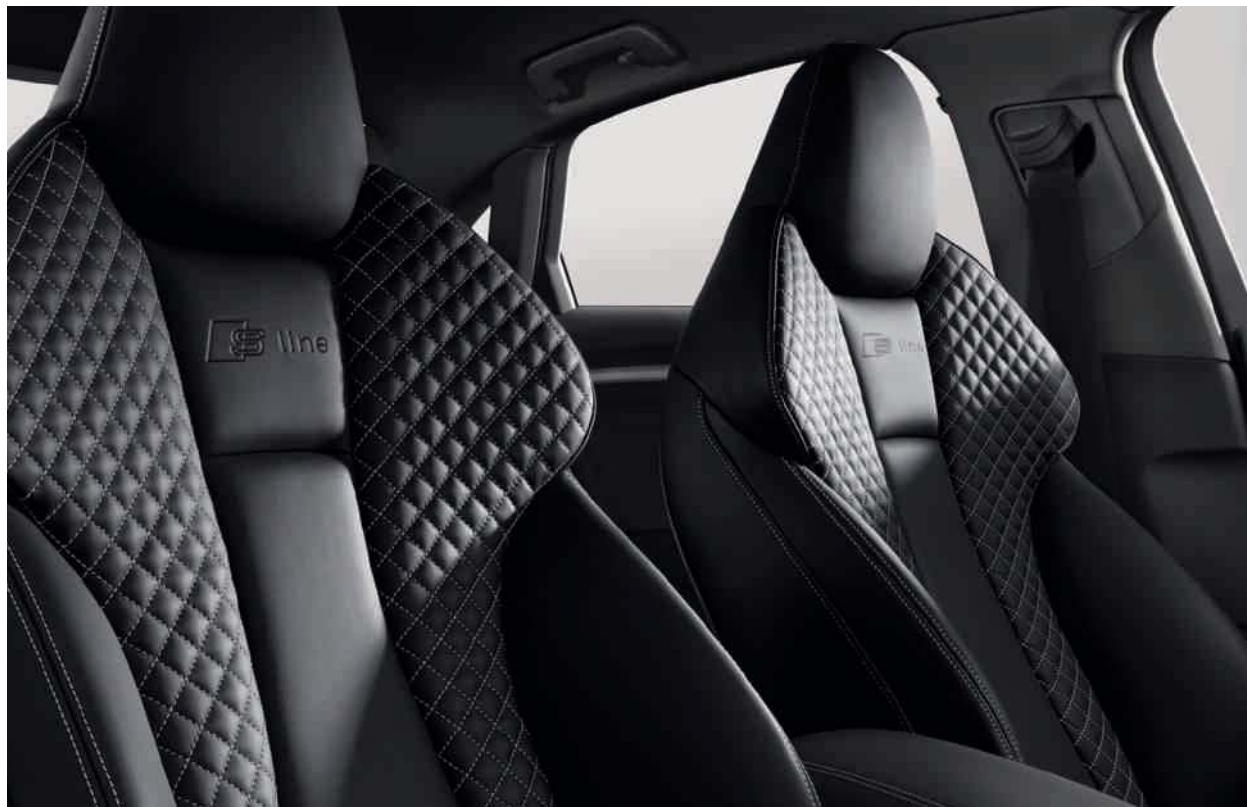





## Taká jedinečná ako vy. Ponuka výbavy.

Športovosť, komfort, dizajn, funkčnosť – je úplne jedno, aké požiadavky máte na vaše Audi. Vždy vám poskytuje množstvo možností individualizácie. Verzie vybavenia od Audi sú všestranné a hodnotné a dajú sa presne prispôsobiť vašim požiadavkám.

## Charakter má rozličné podoby. Tu sú dve z nich.

Čo robí z Audi vaše Audi? Výbava presne prispôsobená vašim požiadavkám. Máte k dispozícii mnoho možností, ako dodať vášmu vozidlu individuálny charakter. Viac športovosti? Viac elegancie? Nechajte sa inšpirovať.

### Audi A3 Limuzína Ambition vo farbe Misanorot Perleffekt

Hliníkové liate disky s 10-lúčovým dynamickým dizajnom

Športové sedadlá s poťahom Alcantara/koža schwarz

Dekoračné obklady Aluminium Mistral silber

Bang & Olufsen Sound System

Multifunkčný športový kožený volant s 3-ramenným dizajnom, zospodu sploštený





**Audi A3 Cabriolet Ambiente  
vo farbe MythosSchwarz Metallic**

Hliníkové liate disky s 5-lúčovým hviezdicovým dizajnom

Plátenná strecha Schwarz

Štandardné sedadlá v koži Milano pashminabeige

Dekoračné obklady 3D optika Luv

Hliníková optika interiér



## Športovosť vidieť a cítiť. Už v pokoji.

S znamená športovosť. Vaše Audi S3 Limuzína, resp. váš Audi S3 Cabriolet to pôsobivo dokazuje. Rozsiahlym špecifickým vybavením modelov S. Pre dynamický vzhľad. Športový komfort. A suverénny výkon. K tomu máte možnosť tento faktor S ešte ďalej umocniť. Výbavou na želanie, ktorá tiež citeľne nadchýna.



Obrázky ukazujú Audi S3 Limuzínu a Audi S3 Cabriolet. Hodnoty spotreby paliva a emisií CO<sub>2</sub>, ako aj triedy účinnosti nájdete na strane 125.

### Špecifická sériová výbava modelov S3

**Hliníkové liate disky s 5-lúčovým paralelným dizajnom (S-dizajn)**, čiastočne leštené<sup>1</sup>, rozmer 8 J x 18 s pneumatikami 225/40 R 18<sup>2</sup>

**Brzdíče lakované čiernou farbou**  
s nápismi S3 vpredu

#### Audi Singleframe

Maska chladiča vo farbe Platinumgrau s horizontálnymi dvojítmí chrómovanými lištami a emblémom S3

#### Nárazníky

so športovo-markantným dizajnom a mriežkami otvorov na vstup vzduchu so štruktúrou plástu a dvojítmí chrómovanými lamelami

**Kryty vonkajších spätných zrkadiel**  
v hliníkovom vyhotovení

**Bočné lišty na prahoch**

**Difúzorový nadstavec vzadu**  
s chrómovanou lištou

#### Koncovka výfuku

dvojvetvová výfuková sústava s dvoma oválnymi chrómovanými koncovkami vľavo a vpravo

#### Zadný spojler

pri S3 Limuzíne na vekú batožinového priestoru

#### Označenie modelu/nápisy

Označenie modelu S3 na maske chladiča a vekú batožinového priestoru; emblém S3 na štartovacej obrazovke MMI. Na želanie aj bez označenia modelu/nápisov vzadu.

#### Dekoračné lišty

s hliníkovou vložkou a nápisom S3

#### Pedále

a opierka ľavej nohy z brúsenej ušľachtilej ocele

#### Združený prístroj

so sivými stupnicami, bielymi ručičkami a emblémom S3 v otáčkomere; dynamický rozbeh ručičiek a integrovaný tlakomer prepŕňacieho tlaku

#### Informačný systém vodiča s farebným displejom

**Športový kožený volant s 3-ramenným dizajnom**  
s emblémom S3 a kontrastnými stehmi

#### Športové sedadlá vpredu

#### Potahy sedadiel v látke Trophy/koža

s kontrastnými stehmi a vylisovaným emblémom S3 na operadlách predných sedadiel

#### Dekoračné obklady

z brúseného hliníka Aluminium matt

#### Hliníková optika v interiéri

**Strop/plátenná strecha kabíny potiahnuté čiernou látkou**

#### Stredná laktová opierka vpredu

#### Komfortná automatická klimatizácia

#### Kozmetické zrkadielka, osvetlené

#### Odkladací paket a paket batožinového priestoru

#### Zabezpečovacie zariadenie proti krádeži

#### Svetlomety Xenon plus vrátane ostrekovačov

#### Stály pohon všetkých kolies quattro®

#### Športový podvozok S

s dynamickejším vyladením pružín a tlmičov a zníženou svetlou výškou o 25 mm

#### Progressívne riadenie

#### Audi drive select

### Špecifická výbava S3 na želanie (výňatok)

**Lakovanie vo zvláštnych farbách Sepangblau Perleffekt, Daytonagrau Perleffekt a Pantherschwarz Kristalleffekt**

**Ďalšie disky formátu 18 palcov, resp. v kombinácii s Audi magnetic ride formátu 19 palcov**

#### Brzdíče lakované červenou farbou

#### Audi magnetic ride

#### Tlačidlo Engine-Start-Stop

s červeno eloxovaným prstencom (v kombinácii s komfortným kľúčom na želanie)

#### Rukoväť radiacej páky v hliníku Audi exclusive<sup>3</sup>

#### Multifunkčný športový kožený volant s 3-ramenným dizajnom, zospodu sploštený

s emblémom S3 a kontrastnými stehmi, na želanie s radiaciami páčkami v hliníkovom vyhotovení

#### Športové sedadlá S vpredu

#### Potahy sedadiel

- Alcantara/koža schwarz alebo mondsilber
- Koža Feinnappa schwarz alebo mondsilber
- Audi design selection korsorot

vždy s kontrastnými stehmi a vylisovaným emblémom S3 na operadlách predných sedadiel

#### Dekoračné obklady

3D optika schwarz

#### Lesklý paket Schwarz Audi exclusive<sup>3</sup>

dodáva exteriéru čierne akcenty v oblasti masky chladiča, na okrasných lištách bočných okien a na obidvoch nárazníkoch. Rozličné vyhotovenie podľa modelu a výbavy.

<sup>1</sup>Prosím, berte do úvahy osobitosti pri používaní kolies na strane 127. <sup>2</sup>Údaje o technických vlastnostiach pneumatík nájdete na strane 127. <sup>3</sup>Ponuka quattro GmbH.

## Maximálna účinnosť má u Audi svoje meno. Modely Audi A3 ultra – ekologické modely radu s motormi TDI® a TFSI®.

Technológie a konštrukčné opatrenia na zníženie spotreby paliva a emisií pri nezmenenom pôžitku z jazdy – to prináša Audi ultra. Sériovo v každom modelovom rade Audi. Dlhodobým cieľom je pri tom mobilita úplne bez emisií. A to dôsledne vyvíjame ďalej. Napríklad čoraz efektívnejšie technológie pohonu. Ako modely g-tron a e-tron – najmodernejšie motory TFSI kombinované s pohonom na stlačený zemný plyn, resp. elektrickým pohonom. Ale aj úsporné benzínové motory TFSI a naftové TDI. Tie najšetrnejšie k životnému prostrediu osobitne vyznamenávame. Emblémom ultra na zadnej časti karosérie, ktorý prezrádza, že tu ide o maximálnu účinnosť. Dokumentujú to emisie CO<sub>2</sub> modelov Audi A3 ultra, ktoré majú pri verzii s motorom TDI hodnotu 88 g/km (kombinované) a pri verzii s motorom TFSI so systémom Audi cylinder on demand medzi 109 a 114 g/km (kombinované). A to bez toho, aby utrpela pre Audi typická dynamika. Zažite modely Audi A3 ultra – vozidlá, ktoré nanovo definujú úspornú jazdu.



ultra

The image shows a close-up of the 'ultra' badge on a car. The badge is a dark, metallic-looking rectangular plate with the word 'ultra' embossed in a bold, sans-serif font. It is positioned on a light-colored surface, and there are several thin, parallel lines in shades of grey and red running across the background, suggesting a modern, aerodynamic design.



**Agregát 1.6 TDI ultra** s výkonom 81 kW má v kombinovanom cykle nasledujúce hodnoty emisie CO<sub>2</sub>:  
A3 Limuzína: 88 g/km

**Model 1.6 TDI ultra má sériovo:**

**6-stupňovú manuálnu prevodovku**  
s prispôbeným sprevodaním

**Pneumatiky so zníženým valivým odporom**  
pre zníženie spotreby paliva

**Zmenšenú svetlú výšku a nastavce bočných prahov**  
pre zlepšenie aerodynamiky

**Oceľové disky s veľkoplošnými krytmi,**  
rozmer 7 J x 16 s pneumatikami 205/55 R 16\*

**Na želanie:**

**Disky z ľahkej zliatiny s 10-lúčovým dizajnom,**  
rozmer 7 J x 16 s pneumatikami 205/55 R 16\*

**Agregát 1.4 TFSI ultra** s výkonom 110 kW a systémom Audi cylinder on demand má v kombinovanom cykle nasledujúce hodnoty emisie CO<sub>2</sub>:

A3 Limuzína: 109 g/km,

A3 Cabriolet 114 g/km.

**Modely 1.4 TFSI ultra majú zvýšený výkon (z pôvodných 103 na 110 kW) a majú rovnaké výbavy ako sériový model.**

Ktoré prvky výbavy sú v jednotlivých modeloch sériové alebo na želanie, nájdete v registri od strany 130. Na obrázku je Audi A3 Limuzína 1.6 TDI ultra. Hodnoty spotreby paliva a emisí CO<sub>2</sub>, ako aj triedy účinnosti nájdete na strane 126. \*Údaje o technických vlastnostiach pneumatík nájdete na strane 127.

## Pre každú osobnosť správny pohon.

Je jedno, pre ktorý motor Audi sa rozhodnete: Všetky agregáty majú vysoký kompresný pomer, vysoko efektívne spaľovanie a vynikajúcu účinnosť. Alebo skrátene: zvýšený výkon pri zmenšenej spotrebe paliva a redukovaných emisiách.







**Agregát 1.4 TFSI ultra s  
technológiou Audi cylinder  
on demand**

**TFSI®**

Motory Audi TFSI: imponantná účinnosť pri zvýšenej výkonnosti – a konštantnej dynamike. Napríklad 1.4 TFSI ultra (110 kW) s technológiou Audi cylinder on demand v modeloch Audi A3 Limuzína a Audi A3 Cabriolet. Alebo 2.0 TFSI quattro s 221 kW v modeloch Audi S3 Limuzína a Audi S3 Cabriolet. Pri prevodke S tronic so zrýchlením z 0 na 100 km/h za 4,9 sekundy v Audi S3 Limuzína, resp. 5,4 sekundy v Audi S3 Cabriolet.

- A3 Limuzína/A3 Cabriolet 1.4 TFSI (92 kW)
- A3 Limuzína/A3 Cabriolet 1.4 TFSI ultra (110 kW)  
s technológiou Audi cylinder on demand
- A3 Limuzína/A3 Cabriolet 1.8 TFSI (132 kW)\*
- S3 Limuzína/S3 Cabriolet 2.0 TFSI quattro (221 kW)



**Agregát 2.0 TDI clean diesel**

**TDI®**

Motory Audi TDI: veľký krútiaci moment v celom rozsahu otáčok – s priaznivým harmonickým priebehom výkonu. So zredukovanými emisiami a tradičnou úspornosťou. Ako 2.0 TDI clean diesel: 135 kW. V Audi A3 Limuzína s maximálnou rýchlosťou 241 km/h a zrýchlením za 7,4 sekundy z 0 na 100 km/h.

- A3 Limuzína 1.6 TDI ultra (81 kW)
- A3 Limuzína/A3 Cabriolet 1.6 TDI clean diesel (81 kW)
- A3 Limuzína/A3 Cabriolet 2.0 TDI clean diesel (110 kW)\*
- A3 Limuzína/A3 Cabriolet 2.0 TDI clean diesel (135 kW)\*

## Od športovosti po luxus. Máte na výber.

Môžete si vaše Audi A3 zostaviť presne podľa svojich predstáv: troma fascinujúcimi líniami výbavy. Dajte mu ako Attraction vlastnú osobnosť. Vyjadrite líniou Ambition rýdzu športovosť. Alebo sa nechajte verziou Ambiente oduševniť pre luxus a komfort. Je jedno, čo vo vás rezonuje: Každá línia výbavy robí z jazdy v Audi zvlášť exkluzívny zážitok.



**Attraction – charakter a emócie****Špecifická sériová výbava****Rozlíšenie zvnútra:**

Dekoračné obklady Micrometallic silber na obkladoch dverí a palubnej doske

Poťahy sedadiel v látke Marathon

**Rozlíšenie zvonka:**

Oceľové disky s celoplošnými krytmi, rozmer 7 J x 16 s pneumatikami 205/55 R 16\*

**Funkčné rozlíšenie:**

Volant so 4-ramenným dizajnom, veniec s penovou vrstvou



Obrázky ukazujú Audi A3 Limuzínu. Hodnoty spotreby paliva a emisií CO<sub>2</sub>, ako aj triedy účinnosti nájdete od strany 124. \*Údaje o technických vlastnostiach pneumatík nájdete na strane 127.



## Ambition – športovosť a dynamika

### Špecifická sériová výbava

#### Rozlíšenie zvnútra:

Dekoračné obklady Micrometallic silber na obkladoch dverí a palubnej doske

Dekoračné lišty na prahoch dverí s hliníkovou vložkou

Poťahy sedadiel v látke Rallye

#### Rozlíšenie zvonka:

Hliníkové liate disky s 5-ramenným dizajnom, rozmer 7,5 J x 17 s pneumatikami 225/45 R 17\*

Chrómovaná koncovka výfuku, podľa motorizácie jednoduchá alebo dvojitá

#### Funkčné rozlíšenie:

Športové sedadlá vpredu

Športový kožený volant s 3-ramenným dizajnom vrátane kožou potiahnutej hlavice radiacej/voliacej páky

Informačný systém vodiča s farebným displejom vrátane digitálneho rýchlomera a palubného počítača s programom efektívnosti

Audi drive select

Hmlové svetlomety, halogénové, integrované do predného spojlera

Športový podvozok, dá sa objednať aj s dynamickým podvozkom



**Ambiente – luxus a komfort**

**Špecifická sériová výbava**

**Rozlíšenie zvnútra:**

Dekoračné obklady 3D optika Luv na obkladoch dverí a palubnej doske

Dekoračné lišty na prahoch dverí vo farbe Schwarz

Poťahy sedadiel v látke Regatta/mono.pur

**Rozlíšenie zvonka:**

Hliníkové liate disky s 15-lúčovým Y-dizajnom, rozmer 7 J x 16 s pneumatikami 205/55 R 16\*

Lesklý paket (pri A3 Limuzína), resp. deflektor (pri A3 Cabriolet)

Chrómovaná koncovka výfuku, podľa motorizácie jednoduchá alebo dvojité

**Funkčné rozlíšenie:**

Informačný systém vodiča s farebným displejom vrátane digitálneho rýchloмера a palubného počítača s programom efektívnosti

Tempomat

Kožený volant so 4-ramenným dizajnom vrátane koženej hlavice radiacej/voliacej páky

Stredná laktová opierka vpredu

Paket vnútorného osvetlenia

Parkovacie senzory vzadu



## Zachovať vernosť športovej línii: Pakety S line

Paketmi S line podčiarkujete športový charakter vášho Audi A3. Zvýraznite napríklad dynamické línie, dodajte intenzívnejší výraz interiéru alebo nadefinujte podvozok pre umocnenie jazdnej dynamiky ešte športovejšie. A urobte z vášho Audi skutočného atléta.



Hodnoty spotreby paliva a emisií CO<sub>2</sub>, ako aj triedy účinnosti nájdete od strany 124.

### S line Exterieurpaket

**Nárazníky vpred a vzadu, bočné lišty na prahoch karosérie a difúzor**  
s výrazne športovým dizajnom

**Mriežka chladiča**  
vo vysokolesklej čiernej farbe

**Difúzor**  
lakovaný vo farbe Platinumgrau, so štruktúrou plástu

**Hmlové svetlomety**

**Lemovanie hmlových svetlometov**  
vo vysokolesklej čiernej farbe

**Chrómovaná koncovka výfuku**  
podľa motorizácie jednoduchá alebo dvojité

**Dekoračné lišty**  
na prahoch dverí s nápisom S line

**Emblémy S line**  
na predných blatníkoch



Obrázky ukazujú Audi A3 Limuzínu.

### S line Sportpaket<sup>1</sup>

S line Sportpaket obsahuje nasledujúce prvky:

**Hliníkové liate disky s 5-lúčovým paralelným dizajnom**, čiastočne leštené<sup>2</sup>, rozmer 8 J x 18 s pneumatikami 225/40 R 18<sup>3</sup>

#### Športový podvozok S line<sup>4</sup>

s dynamickejším vyladením pružín a tlmičov, znížený o 10 mm oproti športovému podvozku, resp. o 25 mm oproti dynamickému podvozku

#### Dekoračné lišty

na prahoch dverí s nápisom S line

#### Emblémy S line

na predných blatníkoch

#### Interiér, prístrojový panel a strop kabíny/plátennej strechy

v čiernej farbe, kontrastné stehy na stredných a bočných poťahoch sedadiel, športovom koženom volante a manžete radiacej, resp. voliacej páky

#### Športové sedadlá vpredu

##### Poťahy sedadiel S line v látke Biathlon/koža

čiernej farby s vyliisovaným emblémom S line na operadlách predných sedadiel

##### Športový kožený volant S line s 3-ramenným dizajnom

v čiernej koži (časť venca v perforovanej koži) s kontrastnými stehmi a emblémom S line

##### Rukoväť radiacej alebo voliacej páky

potiahnutá perforovanou čiernou kožou

##### Dekoračné obklady

z brúseného hliníka Aluminium matt

##### Odkladací paket a paket batožinového priestoru

##### Kozmetické zrkadielko, osvetlené

Na želanie k dispozícii:

**Ďalšie kolesá formátu 18 palcov, ako aj v kombinácii so športovým podvozkom alebo Audi magnetic ride aj formátu 19 palcov**

#### Audi magnetic ride

#### Športové sedadlá S

##### Poťahy sedadiel S line perforovaná alcantara/koža alebo koža Feinnappa

pri športových sedadlách vpredu koža Velvet v oblasti ramien a pri športových sedadlách S vpredu prešivaná koža Feinnappa s kontrastnými stehmi, každé v čiernej farbe s vyliisovaným emblémom S line na operadlách predných sedadiel

##### Multifunkčný športový kožený volant S line s 3-ramenným dizajnom, zospodu sploštený

pri prevodovke S tronic na želanie s radiacimi páčkami pod volantom – každý volant v čiernej koži (časť venca v perforovanej koži) s emblémom S line

##### Dekoračné obklady

3D optika schwarz

**Lakovanie vo všetkých sériových/zvláštnych farbách, navyše lakovanie v zvláštnej farbe Daytona Perleffekt**

<sup>1</sup>Iba pre líniu Ambition. <sup>2</sup>Prosím, berte do úvahy osobitosti pri používaní kolies na strane 127.

<sup>3</sup>Údaje o technických vlastnostiach pneumatík nájdete na strane 127. <sup>4</sup>Nie je k dispozícii pre A3 Cabriolet.

## Také nezameniteľné ako vaše nároky: Audi design selection.

Audi design selection vám poskytuje estetickú kombináciu zvláštnych materiálov a farieb v interiéri. Ušľachtilé kožené poťahy vo farbách Lassobraun alebo Korsorot s atraktívnymi kontrastnými stehmi vytvárajú exkluzívne ambiente v interiéri.

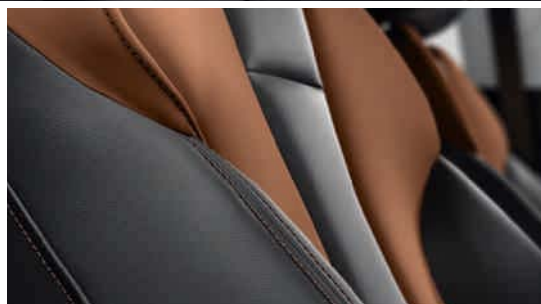

### Audi design selection lassobraun<sup>1</sup>

Komplet Audi design selection lassobraun obsahuje nasledujúce prvky výbavy:

- športové sedadlá vpredu
- stredné a bočné časti sedadiel, stredné časti opierok hlavy športových sedadiel vpredu v koži Milano schwarz s kontrastnými stehmi vo farbe Lassobraun
- oblasť ramien a čalúnenie dverí/bokov v koži Velvet lassobraun
- stredná laktová opierka vpredu (ak je súčasťou objednávky), opierky kolien a laktové opierky vo dverách v koži schwarz s kontrastnými stehmi v Lassobraun
- športový kožený volant s 3-ramenným dizajnom farby schwarz s kontrastnými stehmi v Lassobraun
- rukoväť a manžeta radiacej alebo voliacej páky v koži schwarz s kontrastnými stehmi v Lassobraun
- rohožky s lemovaním vo farbe Lassobraun
- pri A3 Cabriolet vrátane povrchovej úpravy kože znižujúcej prehrievanie

Obrázky ukazujú Audi A3 Limuzínu. Hodnoty spotreby paliva a emisií CO<sub>2</sub>, ako aj triedy účinnosti nájdete od strany 124.





#### Audi design selection korsorot<sup>2</sup>

Komplet Audi design selection korsorot obsahuje nasledujúce prvky výbavy:

- športové sedadlá vpredu
- stredné a bočné časti sedadiel, stredné časti opierok hlavy športových sedadiel vpredu v koži Feinnappa schwarz s kontrastnými stehmi vo farbe Korsorot
- oblasť ramien v koži Velvet korsorot, čalúnenie dverí v koži Velvet schwarz
- vylisované emblémy S3 na operadlách predných sedadiel
- stredná laktová opierka vpredu, opierky kolien a laktové opierky vo dverách v koži schwarz s kontrastnými stehmi v Korsorot
- športový kožený volant s 3-ramenným dizajnom farby schwarz s kontrastnými stehmi v Korsorot
- rukoväť a manžeta radiacej alebo voliacej páky v koži schwarz s kontrastnými stehmi v Korsorot
- rohožky s lemovaním vo farbe Korsorot
- pri S3 Cabriolet vrátane povrchovej úpravy kože znižujúcej prehrievanie

Obrázky ukazujú Audi S3 Limuzínu. <sup>1</sup> K dispozícii iba pre líniu výbavy Ambition. <sup>2</sup> K dispozícii iba pre S3 Limuzínu/S3 Cabriolet.

## Máte exkluzívny charakter. Prečo by ho nemalo mať aj vaše Audi?

Exkluzivitu má ponuka Audi exclusive\* už v mene. Kombinuje vyberané dekorácie a farebnú kožu s individuálnym lakovaním z veľkej farebnej ponuky Audi exclusive – presne tak, ako si to želáte. Tým ešte zvýrazníte exkluzívny charakter vášho vozidla. Váš partner Audi a Audi exclusive Studio v Audi Forum Neckarsulm očakávajú vaše želania.





**Audi A3 Limuzína Ambition v individuálnom lakovaní Racing Blue Mica**

Hliníkové liate disky Audi Sport s 10-lúčovým dizajnom, titánovo matné, lesklo sústružené\*

Kožená výbava v koži Feinnappa Audi exclusive vo farbe Alabasterweiß a Wolkengrau s kontrastným prešívaním

Rozšírená kožená výbava Audi exclusive

Ovládacie prvky v koži Audi exclusive

Dekoračné obklady z brúseného hliníka Aluminium matt



## Vaše Audi sa nelakuje raz. Ale štyri razy.

Zvoľte si farbu laku, ktorá najlepšie odráža vašu osobnosť. Je jedno, pre ktorú farbu sa rozhodnete, môžete sa spoľahnúť, že v procese lakovania vytvárame vynikajúcu kvalitu. Hoci lak na Audi nie je hrubší ako ľudský vlas, tvoria ho štyri vrstvy. Aby mal nielen žiarivý vzhľad, ale aj aby bolo vaše Audi čo najlepšie chránené pred vplyvmi prostredia a opotrebovaním. Po celú dobu života automobilu.

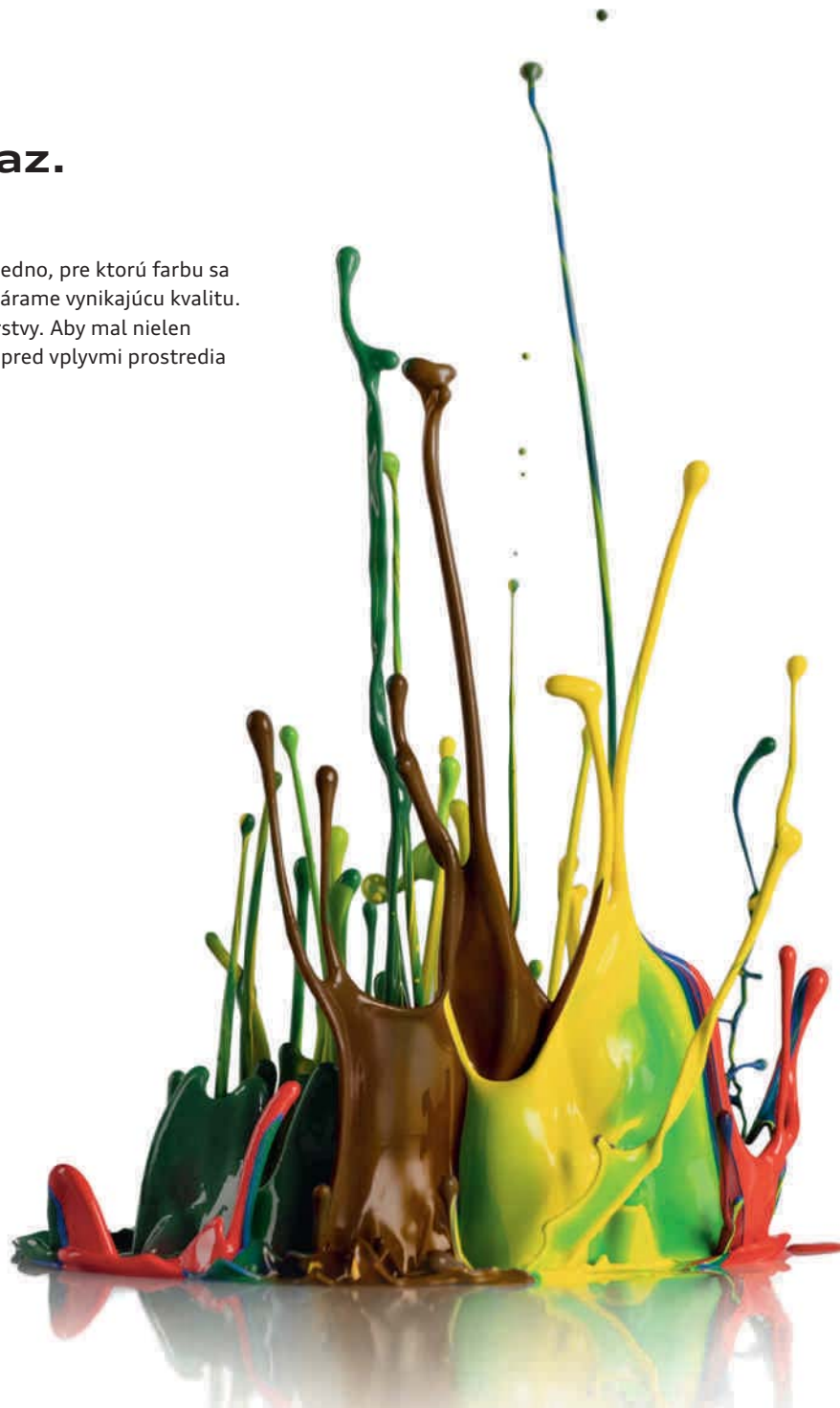



Kvalitu vidieť a cítiť: Akustická plátenná strecha dodávaná na želanie má vysokokvalitný povrch v rozličných farbách a schránku lemovanú hliníkovou lištou. Dá sa otvoriť a zatvoriť aj pri jazde do rýchlosti 50 km/h a vďaka vynikajúcim materiálom zaručuje príjemne tichú jazdu a vynikajúcu tepelnú izoláciu.

#### | Farby plátennej strechy

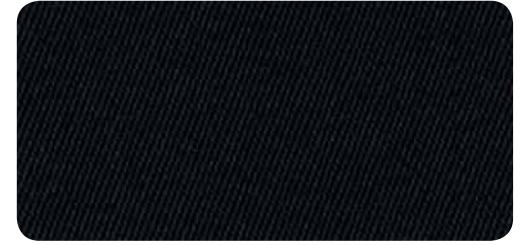

Plátenná strecha schwarz



Plátenná strecha braun



Plátenná strecha grau

## | Lakovanie uni



Amalfiweiß

## | Metalizované lakovanie



Florettsilber Metallic\*

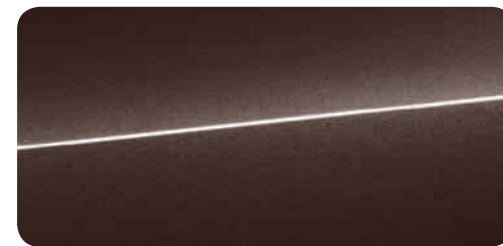

Belugabraun Metallic



Brillantrot

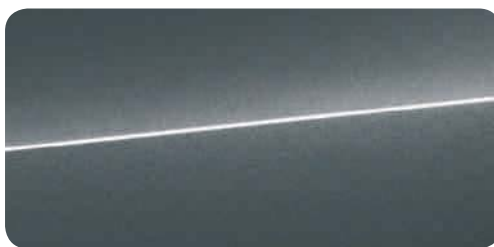

Monsungrau Metallic

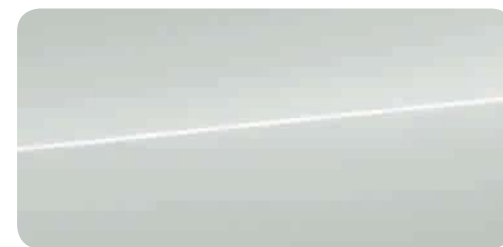

Gletscherweiß Metallic

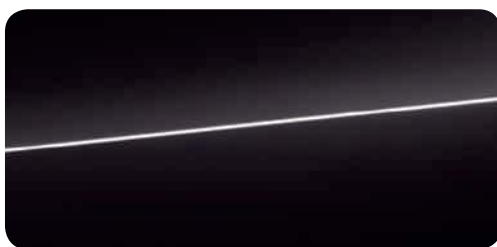

Brillantschwarz

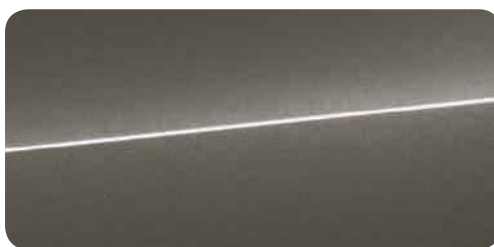

Dakotagrau Metallic

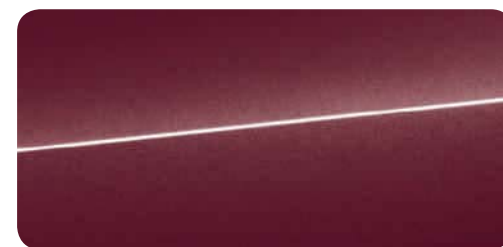

Shirazrot Metallic

## | Lakovanie s perleťovým efektom



Scubablau Metallic



Misanorot Perleffekt

## | Lakovanie s krištáľovým efektom

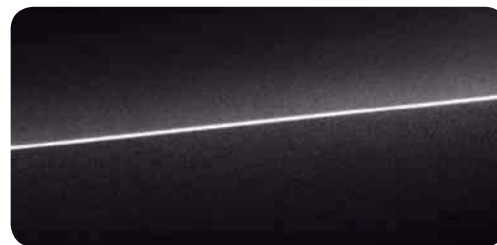
Pantherschwarz Kristalleffekt  
Iba pre S3 Limuzína/S3 Cabriolet

## | Audi exclusive

Individuálne lakovanie Audi exclusive  
Ponuka quattro GmbH

Lotusgrau Metallic

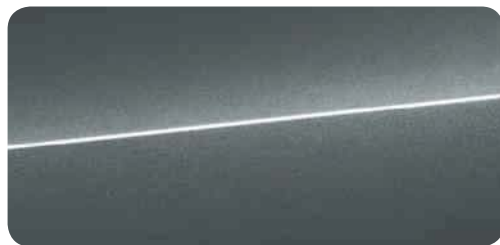
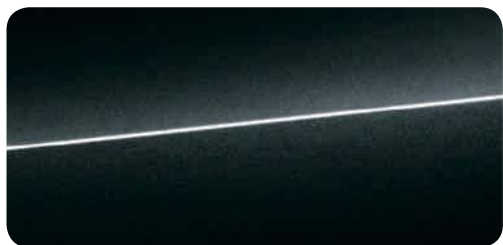
Daytonagrau Perleffekt  
Iba pre S3 Limuzína/S3 Cabriolet, resp. v kombinácii  
s S line Sportpaket Sepangblau Perleffekt

Mythoschwarz Metallic

Sepangblau Perleffekt  
Iba pre S3 Limuzína/S3 Cabriolet



## **Kvalita prenesená do tvaru. A žiarivo dokonaná. Disky Audi.**

Aby ste mali na každom metri vašej jazdy dobrý pocit, disky Audi absolvujú náročné skúšky a špecifické testy. Napríklad test mechanickej odolnosti pre maximálnu stabilitu. A špeciálny test ostrekovaním hmlou z roztoku kyseliny octovej a soli - skrátene CASS - zaručujúci maximálnu ochranu proti korózii. Týmito a mnohými ďalšími opatreniami zabezpečujeme pri každom disku Audi maximálnu kvalitu - a to aj po mnohých kilometroch. Bez ohľadu na to, pre ktorý dizajn sa rozhodnete.





## **Ideálne spojenie medzi vaším Audi a cestou.**

Rozmanitý dizajn a kvalitné vypracovanie – našou rozsiahlou ponukou diskov si môžete svoje Audi optimálne dotvoriť. Všetky disky sú prispôbené príslušnému modelu Audi. Zvýraznite charakter svojho Audi podľa individuálnych predstáv. Mal by byť napríklad zvlášť dynamický? Potom si vyberte z našej ponuky diskov Audi Sport. Nechajte sa inšpirovať. No je jedno, ako sa rozhodnete: iba vy sami udávate trend.

## | Letné kolesá



Oceľové disky vrátane celoplošných krytov  
rozmer 7 J x 16 s pneumatikami 205/55 R 16<sup>1</sup>



Hliníkové liate disky s 5-ramenným dizajnom  
rozmer 7,5 J x 17 s pneumatikami 225/45 R 17<sup>1</sup>



Hliníkové liate disky  
s mnoholúčovým hviezdicovým dizajnom  
kontrastne sivé, čiastočne leštené<sup>2</sup>,  
rozmer 8 J x 18 s pneumatikami 225/40 R 18<sup>1</sup>



Hliníkové liate disky s 10-lúčovým dizajnom  
rozmer 7 J x 16 s pneumatikami 205/55 R 16<sup>1</sup>



Hliníkové liate disky  
s 5-ramenným hviezdicovým dizajnom  
rozmer 7,5 J x 17 s pneumatikami 225/45 R 17<sup>1</sup>



Hliníkové liate disky Audi Sport  
s 5-ramenným rotorovým dizajnom,  
matne čierne, lesklo sústružené<sup>2</sup>,  
rozmer 8 J x 18 s pneumatikami 225/40 R 18<sup>1</sup>.  
Ponuka quattro GmbH



Hliníkové liate disky s 15-lúčovým Y-dizajnom  
rozmer 7 J x 16 s pneumatikami 205/55 R 16<sup>1</sup>



Hliníkové liate disky  
s 10-lúčovým dynamickým dizajnom  
rozmer 7,5 J x 17 s pneumatikami 225/45 R 17<sup>1</sup>



Hliníkové liate disky Audi Sport  
s 5-ramenným štruktúrovaným dizajnom  
rozmer 8 J x 18 s pneumatikami 225/40 R 18<sup>1</sup>.  
Ponuka quattro GmbH

## | Zimné kolesá



**Hliníkové liate disky Audi Sport s 10-lúčovým dizajnom**  
rozmer 8 J x 18 s pneumatikami 225/40 R 18<sup>1</sup>.  
Ponuka quattro GmbH



**Hliníkové liate disky Audi Sport s 5-ramenným krídlovým dizajnom**  
titánovo lesklé, lesklo sústružené<sup>2,3</sup>  
rozmer 8 J x 19 s pneumatikami 235/35 R 19<sup>1</sup>.  
Ponuka quattro GmbH



**Zimné oceleové disky vrátane celoplošných krytov<sup>4</sup>**  
rozmer 6,5 J x 16 s pneumatikami 205/55 R 16<sup>1</sup>,  
prípustná maximálna rýchlosť 210 km/h,  
možná montáž snehových reťazí



**Zimné hliníkové liate disky s mnoholúčovým hviezdicovým dizajnom**  
rozmer 8 J x 18 s pneumatikami 225/40 R 18<sup>1</sup>,  
prípustná maximálna rýchlosť 240 km/h,  
nie je možná montáž snehových reťazí



**Hliníkové liate disky Audi Sport s 10-lúčovým dizajnom**  
titánovo matné, lesklo sústružené<sup>2</sup>  
rozmer 8 J x 18 s pneumatikami 225/40 R 18<sup>1</sup>.  
Ponuka quattro GmbH



**Hliníkové liate disky Audi Sport s 5-lúčovým V-dizajnom**  
titánovo matné, lesklo sústružené<sup>2,3</sup>  
rozmer 8 J x 19 s pneumatikami 235/35 R 19<sup>1</sup>.  
Ponuka quattro GmbH



**Zimné hliníkové liate disky s 10-lúčovým dizajnom**  
rozmer 7 J x 16 s pneumatikami 205/55 R 16<sup>1</sup>,  
prípustná maximálna rýchlosť 210 km/h,  
nie je možná montáž snehových reťazí



**Hliníkové liate disky s 5-lúčovým paralelným dizajnom (S-dizajn)**  
čistočne leštené<sup>2</sup>, rozmer 8 J x 18 s pneumatikami 225/40 R 18<sup>1</sup>. Iba pre S3 Limuzína/S3 Cabriolet alebo v kombinácii s S line Sportpaket



**Hliníkové liate disky s 5-lúčovým hviezdicovým dizajnom s dvojitými lúčmi (S-dizajn)<sup>3</sup>**  
kontrastne sivé, čiastočne leštené<sup>2</sup>,  
rozmer 8 J x 19 s pneumatikami 235/35 R 19<sup>1</sup>.  
Iba pre S3 Limuzína/S3 Cabriolet



**Zimné hliníkové liate disky s 5-ramenným dizajnom**  
rozmer 6,5 J x 17 s pneumatikami 205/50 R 17<sup>1</sup>,  
prípustná maximálna rýchlosť 210 km/h,  
možná montáž snehových reťazí

<sup>1</sup> Údaje o technických vlastnostiach pneumatík nájdete na strane 127.

<sup>2</sup> Iba pre motorizácie od 92 kW a iba v kombinácii so športovým podvozkom, resp. Audi magnetic ride (pre S3 Limuzína/S3 Cabriolet iba v kombinácii s Audi magnetic ride).

<sup>3</sup> O presnom termíne uvedenia sa informujte prosím u vášho partnera Audi.

<sup>4</sup> Vráťane celoplošných krytov pri vozidlách s hliníkovými letnými kolesami.

## Kvalita premium, na ktorej môžete sedieť.

Vo vašom Audi sedíte na výnimočnom mieste. Na predných a zadných sedadlách cítite exkluzívny komfort: vďaka kvalitným materiálom a prvotriednemu vypracovaniu. Je jedno, či sa rozhodnete pre štandardné sedadlá potiahnuté látkou, resp. kožou alebo športové sedadlá, resp. športové sedadlá S so stabilným bočným vedením tela pri dynamickej jazde: Tu sedíte na správnom mieste.



### Štandardné sedadlá vpredu <sup>1</sup>

Na obrázku je štandardné sedadlo vpredu potiahnuté kožou Milano pashminabeige.

Informácie o sériovej a zvláštnej výbave nájdete v registri od strany 130.



**Športové sedadlá vpredu 2**

Na obrázku je športové sedadlo vpredu potiahnuté látkou Rallye schwarz/silber.

**Športové sedadlá S vpredu 3**

Na obrázku je športové sedadlo S vpredu potiahnuté kožou Feinnappa schwarz.

| Látka



Látka Marathon schwarz

1



Látka Regatta/mono.pur kastanienbraun

1



Látka Marathon titangrau

1



Látka Rallye schwarz/schwarz

1



Látka Regatta/mono.pur schwarz

1



Látka Rallye schwarz/silber

2



Látka Regatta/mono.pur titangrau

1

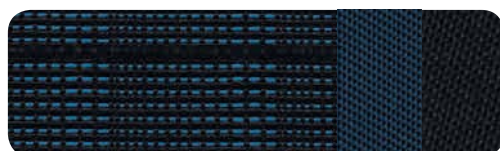

Látka Rallye schwarz/blau

2



Látka Regatta/mono.pur pashminabeige

1

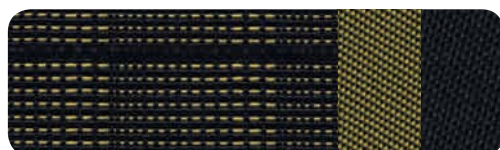

Látka Rallye schwarz/gelb

2

| Látka/koža



Látka Biathlon/koža schwarz  
Iba v kombinácii s S line Sportpaket

1

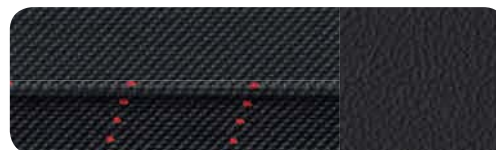

Látka Trophy/koža schwarz  
Iba pre S3 Limuzína/S3 Cabriolet

2

| Koža



Koža Milano pashminabeige

1

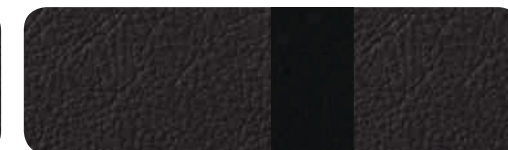

Koža Milano schwarz

1 2



Koža Milano titangrau

2



Koža Milano kastanienbraun

2



Alcantara/koža schwarz

2



## Fixované na kvalitu.

Pri sedadlách Audi sa môžete spoľahnúť nielen na ušľachtilé materiály a kvalitné vypracovanie, ale aj na rozsiahle testovacie procedúry. Napríklad Audi skúša kvalitu všetkých koží na poťahy sedadiel vo vlastnom laboratóriu. Až 45 testov sa používa na stanovenie odolnosti voči opotrebovaniu a životnosti. Vzorky kože, napnuté v automatických zariadeniach, musia preukázať ako rovnomerne sa rozťahujú, kde sa začnú trhať, kde sa začínajú vytvárať vrásky, aké sú odolné voči oteru a ako ťažko sa zapalujú. Na sedadlá Audi sa používa iba koža, ktorá bravúrne absolvuje všetky testy.

## | Látkové a kožené poťahy

### Látka Marathon

pre štandardné sedadlá vpredu: stredná časť sedadiel v látke Marathon, bočné časti sedadiel, opierky hlavy, čalúnenie dverí/bokov a stredová laktová opierka vpredu (ak je súčasťou objednávky) v látke uni

### Látka Regatta/mono.pur

pre štandardné sedadlá vpredu: stredná časť sedadiel v látke Regatta, bočné časti sedadiel, opierky hlavy, stredná laktová opierka vpredu (ak je súčasťou objednávky), ako aj čalúnenie dverí/bokov v koženke mono.pur

### Látka Rallye

pre športové sedadlá vpredu: stredná časť sedadiel v látke Rallye, operadlo v oblasti pliec, bočné časti sedadiel, opierky hlavy, ako aj čalúnenie dverí/bokov a stredná laktová opierka vpredu (ak je súčasťou objednávky) v látke uni

### Látka Trophy/Leder

pre športové sedadlá vpredu: stredná časť sedadiel v látke Trophy schwarz, bočné časti sedadiel a stredná časť opierok hlavy v koži schwarz s kontrastnými stehmi, horná časť operadla v oblasti ramien v látke Trophy schwarz/korsorot, stredná laktová opierka vpredu v koženke; s vylisovanými logami S3 na operadlách predných sedadiel. Pri S3 Cabriolet vrátane ochrany proti prehrievaniu

### Kombinácia Alcantara/koža

exkluzívne a športové vyhotovenie pre športové sedadlá. Vysoký komfort a dobrá klíma na sedadle vďaka rýchlemu vyrovnávaniu teploty. Zvlášť odolné voči znečisteniu a opotrebovaniu, ľahká údržba. Stredné časti sedadiel z alcantary poskytujú dobrý kontakt a preto sú zvlášť vhodné pre dynamickú jazdu. Bočné časti sedadla a operadla sú potiahnuté najjemnejšou kožou.

Pre športové sedadlá vpredu: stredná časť sedadiel a čalúnenie dverí/bokov v alcantare, bočné časti sedadiel a stredné časti opierok hlavy v koži (pri S3 Limuzína/S3 Cabriolet a S line Sportpaket s kontrastnými stehmi), stredná laktová opierka vpredu (ak je súčasťou objednávky) v koženke. Pri S3 Limuzína/S3 Cabriolet a S line Sportpaket s vylisovanými príslušnými emblémami na operadlách predných sedadiel. Pri A3 Cabriolet/S3 Cabriolet s ochranou proti prehrievaniu (okrem strednej časti sedadiel).

### Koža Milano

Extrémne odolná koža s dlhou životnosťou pôsobí vďaka jemnému povrchu zvlášť hodnotným dojmom. Kompletne zafarbená koža vypracovaná bez použitia chrómu má vďaka lakovaniu vynikajúcu ochranu povrchu.

Pre štandardné sedadlá vpredu: stredná časť sedadiel a stredné časti opierok hlavy v koži Milano, bočné časti sedadiel a operadiel v koži Velvet, stredná laktová opierka vpredu (ak je súčasťou objednávky) a čalúnenie dverí/bokov v koženke.

Pre športové sedadlá vpredu: stredné a bočné časti sedadiel a stredné časti opierok hlavy v koži Milano, horná časť operadiel v oblasti ramien v koži Velvet, stredná laktová opierka vpredu (ak je súčasťou objednávky) a čalúnenie dverí/bokov v koženke. Pri A3 Cabriolet/S3 Cabriolet s ochranou proti prehrievaniu.

### Koža Feinnappa

Kvalitná, mäkká koža s vyváženým lakovaným povrchom. Vďaka svojmu prirodzenému povrchu je priateľská a tým podporuje príjemnú klímu na sedadle. Koža je veľmi odolná voči opotrebovaniu, má dlhú životnosť a farebnú stálosť. Jemné vrásnenie zvyrazňuje exkluzívny charakter.

Pre športové sedadlá vpredu: stredné a bočné časti sedadiel, stredné časti opierok hlavy a stredná laktová opierka vpredu (ak je súčasťou objednávky) v koži Feinnappa, horná časť operadiel v oblasti ramien v koži Velvet s kontrastnými stehmi, čalúnenie dverí/bokov v koženke. Pri S3 Limuzína/S3 Cabriolet a S line Sportpaket s vylisovanými príslušnými emblémami na operadlách predných sedadiel. Pri A3 Cabriolet/S3 Cabriolet s ochranou proti prehrievaniu.

Pre športové sedadlá S vpredu: stredné a bočné časti sedadiel, stredné časti opierok hlavy a stredná laktová opierka vpredu (ak je súčasťou objednávky) v koži Feinnappa, horná časť operadiel v oblasti ramien v prešívanej koži Feinnappa s kontrastnými stehmi, čalúnenie dverí/bokov v koženke. Pri S3 Limuzína/S3 Cabriolet a S line Sportpaket s vylisovanými príslušnými emblémami na operadlách predných sedadiel. Pri A3 Cabriolet/S3 Cabriolet s ochranou proti prehrievaniu.

## | Kožené pakety

### Kožená výbava Alcantara/koža Feinnappa Audi exclusive<sup>1, 2</sup>

pre športové sedadlá vpredu, poťahy bočných častí sedadiel, opierok hlavy, dverí a stredná laktová opierka vpredu v koži Feinnappa, stredná časť sedadiel, čalúnenie dverí/bokov a oblasť ramien na operadlách predných sedadiel v alcantare; na želanie s farebnými stehmi. Pri S3 Limuzína/S3 Cabriolet s vylisovanými logami S3 na operadlách predných sedadiel; pri A3 Cabriolet/S3 Cabriolet s ochranou proti prehrievaniu (okrem strednej časti sedadiel); čierne rohožky s koženým farebným lemovaním. Farby kože a okrasné stehy sa dajú voľne zvoliť z farebnej ponuky Audi exclusive.

### Kožená výbava koža Feinnappa Audi exclusive<sup>1, 2</sup>

stredné a bočné časti sedadiel, opierky hlavy a stredná laktová opierka vpredu pri štandardných sedadlách vpredu a športových sedadlách S vpredu v koži Feinnappa. Čalúnenie dverí/bokov v koži Feinnappa. Oblasť ramien na operadlách športových sedadiel vpredu v koži Velvet, resp. pri športových sedadlách S v prešívanej koži Feinnappa; na želanie s farebnými stehmi. Pri S3 Limuzína/S3 Cabriolet s vylisovanými logami S3 na operadlách predných sedadiel; pri A3 Cabriolet/S3 Cabriolet s ochranou proti prehrievaniu; čierne rohožky s koženým farebným lemovaním. Farby kože a okrasné stehy sa dajú voľne zvoliť z farebnej ponuky Audi exclusive.

### Rozšírená kožená výbava Audi exclusive<sup>1, 2</sup>

kožou potiahnuté laktové opierky na dverách a opierky kolien na stredovej konzole

### Rozšírené prvky interiéru mono.pur

Materiál a prvky interiéru podčiarkujú vysokú kvalitu interiéru vozidla. Vizualne zvýraznenie opierok kolien a laktových opierok na dverách poťahom z koženky.

## | Komfort sedenia



### Stredná laktová opierka vpredu

s nastavovateľným sklonom, posúvateľná v pozdĺžnom smere

### Sedadlo spolujazdca nastavovateľné výškovo

Sedadlo spolujazdca manuálne výškovo nastavovateľné

### Elektricky nastavovateľné sedadlo vodiča

s elektrickým nastavovaním výšky, pozdĺžnej polohy, sklonu, sklonu operadla na sedadle vodiča. Sedadlo spolujazdca manuálne nastavovateľné

### Elektricky nastavovateľné predné sedadlá

s elektrickým nastavovaním výšky, pozdĺžnej polohy, sklonu a sklonu operadla

### Bedrová opierka na predných sedadlách, 4-smerová

elektrická, nastavovateľná horizontálne a vertikálne

### Ochrana proti prehrievaniu

Špeciálny farebný pigment znižuje prehrievanie kože poťahu sedadiel intenzívnym slnečným žiarením. Odráža infračervené žiarenie. Teplota povrchu kože sa tým dá znížiť až o 20 °C. Typické vlastnosti kože pri tom zostávajú zachované. Ochranu proti prehrievaniu majú predné sedadlá potiahnuté kožou Milano a Feinnappa, pri poťahu Alcantara/koža bez stredných častí

### Vyhrievanie priestoru hlavy

Vyhrieva priestor hlavy vpredu. Nastaviteľné v troch stupňoch. Výduchy teplého vzduchu v operadlách predných sedadiel

### Vyhrievanie sedadiel vpredu

vyhrieva stredné plochy sedadla a operadla, pri koženej výbave a športových sedadlách vyhrievané aj bočné časti sedadiel. Pre sedadlo vodiča a spolujazdca individuálne nastaviteľné v troch stupňoch

### Komfortné nastupovanie

pohodlné nastupovanie na zadné sedadlá vďaka rozšírenej funkcii sklápania predných sedadiel

## | Zadné sedadlá

### Operadlo zadného sedadla sklápaťelné

delené v pomere 60:40 (pri A3 Cabriolet/S3 Cabriolet 50:50) alebo v celosti. Pri A3 Cabriolet/S3 Cabriolet s diaľkovým odisťovaním operadla z batožinového priestoru

<sup>1</sup>O presnom termíne uvedenia pre A3/S3 Cabriolet sa informujte prosím u vášho partnera Audi. <sup>2</sup>Ponuka quattro GmbH.



| Audi design selection



Alcantara/koža titangrau

2



Audi design selection lassobraun

2

| Audi exclusive



Kožené poťahy Audi exclusive<sup>2</sup>

Farba kože/stehov voľne voliteľná

1 2 3

| Verzie sedadiel

1 štandardné sedadlá vpredu

2 športové sedadlá vpredu

3 športové sedadlá S vpredu



Alcantara/koža mondsilber

Iba pre S3 Limuzína/S3 Cabriolet

2



Audi design selection korsorot

Iba pre S3 Limuzína/S3 Cabriolet

2



Alcantara perforovaná/koža schwarz

Iba v kombinácii s S line Sportpaket

2



Koža Feinnappa schwarz

Iba pre S3 Limuzína/S3 Cabriolet, resp. v kombinácii s S line Sportpaket

2 3



Koža Feinnappa mondsilber

Iba pre S3 Limuzína/S3 Cabriolet

2

## Zažiť fascináciu. Až do detailu.

Exkluzívne ambiente je otázkou štýlu. Vášho štýlu. Ktorý môžete vycibriť až do detailov. Nasadte citelné akcenty kvalitnými dekoračnými obkladmi Audi. Nechajte sa nadchnúť ušľachtilým dekórom z hliníka pre palubnú dosku a čalúnenie dverí. Sčasti vylisovaným, sčasti brúseným. Harmonicky integrovaným do interiéru. Vyžarujúcim športovosťou. Vytvorte ambiente, ktoré aj vnútri akcentuje dynamický vonkajší vzhľad.



| Dekoračné obklady



**Micrometallic silber**



**Brúsený hliník Aluminium matt**  
Iba pre model S3 Limuzína/S3 Cabriolet  
alebo v kombinácii s S line Sportpaket



**Lakované dekoračné obklady Audi exclusive**  
Ponuka quattro GmbH



**3D optika Luv**



**3D optika schwarz**  
Iba pre model S3 Limuzína/S3 Cabriolet  
alebo v kombinácii s S line Sportpaket



**Aluminium Mistral silber<sup>1</sup>**



**Aluminium Mistral bronze<sup>2</sup>**

<sup>1</sup> Nie je k dispozícii pre látku Regatta/mono.pur pashminabeige a kožu Milano pashminabeige. <sup>2</sup> K dispozícii iba v kombinácii s látkou Regatta/mono.pur pashminabeige a kožou Milano pashminabeige.

## | Svetlá



### Svetlomety

rovnoméne osvetlenie cesty halogénovými svetlometmi vybavenými reflektormi využívajúcimi techniku voľných plôch s čírymi krycími sklami, elektrická regulácia dosahu a funkcia parkovacích svetiel. Integrované denné svetlá



### Xenon plus, vrátane ostrekovačov svetlometov

intenzívne a rovnomerné osvetlenie cesty svetlometmi s xenónovými výbojkami s dlhou životnosťou pre tlmené a diaľkové svetlá. Automatická dynamická regulácia dosahu zabraňuje oslňovaniu protiídúcich účastníkov cestnej premávky. Vráťane homogénneho pásu denných svetiel z LED, zadných svetiel z diód LED a ostrekovače svetlometov.

### adaptive light

do strán pohyblivé xenónové svetlomety, zlepšenie bočného osvetlenia natočením svetlometov (v rozpätí rýchlostí od približne 10 do 110 km/h) a statickými odbočovacími svetlami, ktoré sa automaticky aktivujú pri určitom uhle natočenia volantu alebo dlhšie zapnutých smerových svetlách pri nízkej rýchlosti. Podľa situácie a rýchlosti sa aktivujú diaľničné a mimomestské svetlá. V kombinácii s na želanie dodávaným systémom MMI navigácia plus s MMI touch navyše podpora s využitím dát trasy a GPS pre križovatkové svetlo a cestovný režim.

### Plynulá regulácia dosahu svetlometov

Dosah svetlometov sa plynulo prispôsobuje od tlmenných po diaľkové svetlá, čím sa dosahuje optimálne osvetlenie bez oslňovania ostatných účastníkov premávky. Kamera umiestnená na vnútornom spätnom zrkadle rozoznáva v rámci hraníc systému svetelné zdroje ostatných účastníkov cestnej premávky.



### Svetlomety z diód LED

osvetlenie cesty svetlom podobným dennému pre väčšiu bezpečnosť a komfort pri zníženej spotrebe energie a dlhej životnosti. Zvlášť dobré vnímanie ostatnými účastníkmi premávky vďaka výraznej grafike svetiel Audi v dennom a nočnom dizajne. Kompletne zo svetiacich diód LED sú vytvorené tlmené, diaľkové, kombinované denné, obrysové a smerové svetlá, statické odbočovacie svetlá, ako aj svetlá do zlého počasia a diaľničné svetlá s automaticky zvýšeným dosahom od rýchlosti asi 110 km/h. Okrem toho sú k dispozícii rozličné spôsoby rozdelenia svetla, ktoré sa aktivujú automaticky podľa rýchlosti: mestské svetlo, diaľničné svetlo a mimomestské svetlo. Ovládania týchto troch spôsobov rozdelenia svetla umožňuje navyše aj využitie dát trasy z na želanie dodávaného systému MMI navigácia plus s MMI touch. V tejto konfigurácii sa komfortné funkcie asistenta svetiel dopĺňajú o križovatkové svetlo so širokým osvetlením cesty bezprostredne pred vozidlom a cestovný režim na báze GPS s automatickým prepínaním osvetlenia pre ľavostrannú a pravostrannú premávku. Vráťane zadných svetiel z diód LED

### Ostrekovače svetlometov

pre lepší svetelný výkon a dobrý výhľad vďaka menšiemu rozptýleniu svetla. Pracujú s kvapalinou a vysokým tlakom

### Asistent diaľkových svetiel

zlepšuje v tme výhľad vodiča a zvyšuje komfort pri jazde. Podľa dopravnej situácie automaticky zapína a vypína diaľkové svetlá. V rámci hraníc systému samočinne rozoznáva svetlá protiídúcich vozidiel, zadné svetlá ostatných účastníkov premávky a verejné osvetlenie v obciach.

### Svetelný/daždový senzor

automaticky ovláda tlmené svetlá, stierače a funkciu Coming-Home/Leaving-Home. Oneskorené vypnutie/automatické zapnutie svetlometov, príplatkových hmlových svetlometov, zadných svetiel a osvetlenia evidenčnej tabuľky a pri Xenon plus aj denných svetiel z diód LED pri odstavení/otvorení vozidla; vrátane čelného skla so sivým farebným pásom na hornom okraji.

### Adaptívne brzdoé svetlá

blikajú pri núdzovom brzdení, aby vystríhali iných účastníkov cestnej premávky. Okrem toho automatické aktivovanie výstražných smerových svetiel pri zastavení vozidla



#### Zadné svetlá

s bielymi cúvacími svetlami a koncovými hmlovými svetlami. Vrátane tretieho brzdového svetla a osvetlenia evidenčnej tabuľky diódami LED



#### Zadné svetlá z diód LED

skrátene reakčnej doby vozidiel idúcich vzadu vďaka rýchlejšej aktivácii brzdoých, koncových a smerových svetiel z diód LED s malou spotrebou energie. Osvetlenie evidenčnej tabuľky z LED. S cúvacími a koncovými hmlovými svetlami. Nový dizajn s 3-rozmerným efektom vznášajúceho sa vodiča svetla



#### Hmlové svetlomety

halogénové, plynulo integrované do predného nárazníka

#### | Vnútorne svetlá

##### Paket vnútorného osvetlenia

neoslňujúce osvetlenie vnútorného priestoru vozidla úspornými diódami LED s dlhou životnosťou tvoria:

- osvetlené kozmetické zrkadielka pre vodiča a spolujazdca
- vnútorné svetlá vpredu a vzadu so svetlami na čítanie, resp. pri A3 Cabriolet/S3 Cabriolet vnútorné svetlá vpredu so svetlami na čítanie
- osvetlenie priestoru pri nastupovaní a priestoru nôh vpredu (pri modeloch A3 Limuzína/S3 Limuzína aj vzadu), ako aj osvetlenia vnútorných kľučiek dverí
- aktívne výstražné svetlá v otvorených dverách (žiarovky)
- nepriame osvetlenie pre stredovú konzolu
- osvetlené držiaky na nápoje
- osvetlenie batožinového priestoru

#### | Dizajn exteriéru

##### Označenie modelu/nápisy

Nápis A3, ako aj nápisy TDI, resp. TFSI na veku batožinového priestoru, na želanie aj bez označenia

##### Koncovka výfuku

jednoduchá pri 1.6 TDI clean diesel (81 kW), pri ostatných benzínových a naftových motoroch dvojité vľavo

##### Hliníková optika exteriér

horná plocha rámu predného okna, lišty na šachtách okien a dekoratívna lišta z eloxovaného hliníka

##### Lesklý paket

lišty z eloxovaného hliníka na šachtách bočných okien, na rámoch dverí, ako aj okolo bočných okien

##### Lesklý paket Schwarz Audi exclusive\*

dodáva exteriéru čierne akcenty v oblasti masky chladiča, na okrasných lištách bočných okien a na predných nárazníkoch. Rozličné vyhotovenie podľa modelu a výbavy.

#### | Dizajn interiéru

##### Hliníková optika interiéru

Prvky v hliníkovom vyhotovení na výstupoch ventilácie, odkladacej schránke pred spolujazdcom (pri A3 Cabriolet uzamykateľnej), ovládacích prvkoch nastavovania vonkajších spätných zrkadiel, rámkoch vnútorných kľučiek dverí, ovládačov okien, priehradke na mince, ako aj na ovládači parkovacej brzdy a – ak je súčasťou objednávky – asistentovi rozjazdu

## | Volanty/Ovládacie prvky



**Kožený volant so 4-ramenným dizajnom**  
s plnoobjemovým airbagom, nastavovateľný výškovo aj pozdĺžne vrátane kožou potiahnutej rukoväte radiacej alebo voliacej páky



**Športový kožený volant s 3-ramenným dizajnom**  
s plnoobjemovým airbagom, nastavovateľný výškovo aj pozdĺžne vrátane kožou potiahnutej rukoväte radiacej alebo voliacej páky



**Multifunkčný kožený volant so 4-ramenným dizajnom**  
Multifunkčné ovládacie prvky pre existujúce komponenty infotainmentu. S plnoobjemovým airbagom, nastavovateľný výškovo aj pozdĺžne vrátane kožou potiahnutej rukoväte radiacej alebo voliacej páky. Voliteľne s radiacimi páčkami pod volantom na zmenu prevodových stupňov prevodovky S tronic



**Multifunkčný športový kožený volant s 3-ramenným dizajnom, zospodu sploštený**  
ako multifunkčný športový kožený volant s 3-ramenným dizajnom, navyše zospodu sploštený



**Rukoväť radiacej páky z hliníka Audi exclusive\***

### Multifunkčný športový kožený volant s 3-ramenným dizajnom

Multifunkčné ovládacie prvky pre existujúce komponenty infotainmentu. S plnoobjemovým airbagom, nastavovateľný výškovo aj pozdĺžne vrátane kožou potiahnutej rukoväte radiacej alebo voliacej páky. Voliteľne s radiacimi páčkami pod volantom na zmenu prevodových stupňov prevodovky S tronic

### Volant so 4-ramenným dizajnom

s plnoobjemovým airbagom, nastavovateľný výškovo aj pozdĺžne

### Veniec volantu v koži Audi exclusive\*

Kožený poťah venca volantu na výber vo všetkých farbách Audi exclusive. Steh individuálne voliteľný vo všetkých farbách Audi exclusive so špecifickým prešívaním Audi exclusive.

### Ovládacie prvky v koži Audi exclusive\*

Kožený poťah venca volantu, radiacej alebo voliacej páky a manžety na výber vo všetkých farbách Audi exclusive. Steh individuálne voliteľný vo všetkých farbách Audi exclusive. Steh na volante so špecifickým prešívaním Audi exclusive.

## | Zrkadlá

**Vonkajšie spätné zrkadlá s integrovanými smerovými svetlami z diód LED**  
elektricky nastaviteľné, zrkadlo vľavo asférické, vpravo konvexné. Kryty vo farbe vozidla

alternatívne:

**vyhrievané**  
vrátane vyhrievaných dýz ostrekovača

**vyhrievané a elektricky sklápacie**  
vrátane vyhrievaných dýz ostrekovača, ako aj automatického nastavenia zrkadla spolujazdca na hranu obrubníka pri cúvaní

**vyhrievané, elektricky sklápacie a na strane vodiča automaticky zatemňované**

vrátane vyhrievaných dýz ostrekovača, ako aj automatického nastavenia zrkadla spolujazdca na hranu obrubníka pri cúvaní

Pri zaradení spiatočky sa vonkajšie spätné zrkadlo na strane spolujazdca automaticky sklopí smerom nadol a umožní vodičovi lepší pohľad na hranu obrubníka.

### Vnútorne spätné zrkadlo

**manuálne zatemňované**

alternatívne:

**automaticky zatemňované**  
so svetelným/dažďovým senzorom a predným oknom so sivým farebným pásom

## | Strešné systémy

**Panoramatické strešné okno**

Elektrické ovládanie vyklápania a otvorenia sklenej časti. Automatický chod pri otváraní a zatváraní. S tónovaným sklom a plynulo manuálne nastaviteľnou slnečnou roletou, ako aj komfortným zatváraním zvonka prostredníctvom diaľkového ovládania. Zvlášť veľká sklená plocha zaručuje príjemné, svetlé prostredie v kabíne. Dobrá akustika pri vyklopenom alebo úplne otvorenom okne, integrovaný deflektor redukuje hluk vetra pri otvorenom okne.

**Deflektor**

Redukuje vírenie vzduchu v kabíne. Jednoduchá koncepcia ovládania a ľahká montáž.

**Plátenná strecha**

plne automatická strecha čiernej farby z izolačného 3-vrstvového textilného materiálu. Strecha sa otvára a zatvára odomknutím, resp. zamknutím zámku vo dverách kľúčom. Otvorenie strechy za 17 sekúnd, zatvorenie strechy za 18 sekúnd. Ovládanie možné aj počas jazdy do rýchlosti 50 km/h.

**Akustická plátenná strecha**

Ovládanie a konštrukcia ako plne automatická plátenná strecha z izolačného 3-vrstvového textilného materiálu. Optimálnou hrúbkou a spojením materiálu v kombinácii s prídavným tlmením ďalšie zníženie hlučnosti v kabíne. Na výber v troch farbách

## | Zasklenie

**Akustické predné okno**

Determálne zasklenie s lepšou hodnotou tlmenia hluku pre predné okno

**Tmavo tónované sklá (ochranné zasklenie)**

zadné okno a bočné okná vzadu tmavo tónované

## | Klimatizácia

**Manuálna klimatizácia**

chladí, resp. zohrieva kabínu vozidla. Manuálne nastaviteľné rozdelenie vzduchu, manuálne ovládaním uzavretie cirkulácie vzduchu, bezstupňový ventilátor, filter proti prachu a peľu. Štyri okrúhle, samostatne bodovo alebo rovnomerne nastaviteľné prieduchy vzduchu na palubnej doske, prieduchy vzduchu pre priestor nôh vpredu a vzadu, odmrázovacie dýzy pre predné okno a bočné okná

**Komfortná automatická klimatizácia**

s oddelenou reguláciou pre stranu vodiča a spolujazdca, nepriamym vetraním cez odmrázovacie dýzy a reguláciou závislou od slnečného žiarenia. Elektronicky reguluje teplotu, množstvo a rozdelenie vzduchu. Automatická vnútorná cirkulácia vzduchu vďaka senzoru kvality vzduchu, kombinovaný peľový/prachový filter a prieduchy vzduchu vzadu. So senzorm vlhkosti a identifikáciou kľúča

## | Klimatizácia



### Nezávislé kúrenie/vetranie

Nezávislé kúrenie zohrieva interiér a odstraňuje z okien námrazu bez naštartovania motora. Nezávislé vetranie privádza čerstvý vzduch a znižuje tak teplotu vnútorného priestoru. S časovačom a programovaním času odjazdu. Inteligentné ovládanie vypočítava čas a optimalizuje energiu počas vyhrievania. Samostatné diaľkové ovládanie s osvetleným displejom

### Systém vetrania a kúrenia

ventiluje a zohrieva kabínu vozidla. Štyri okrúhle, samostatne bodovo alebo rovnomerne nastaviteľné priechody vzduchu na palubnej doske, priechody vzduchu pre priestor nôh vpredu a vzadu, odmrzovacie dýzy pre predné okno a bočné okná

## | Uzamykacie systémy

### Kľúč s diaľkovým ovládaním

odomyká a zamyká dvere, veko batožinového priestoru a veko uzáveru palivovej nádrže. S komfortným zatváraním/otváraním okien

### Komfortný kľúč

systém prístupu a oprávnenia na naštartovanie vozidla pri ktorom stačí mať kľúč pri sebe. Motor sa štartuje a vypína tlačidlom Engine-Start-Stop na stredovej konzole. Odomykanie a zamykanie vozidla senzormi na kľučkách vodiča a spolujazdca. Veko batožinového priestoru sa dá otvoriť aj pri zamknutom vozidle.

### Zabezpečovacie zariadenie proti krádeži (alarm)

chráni dvere, kapotu motora a veko batožinového priestoru, ako aj vnútorný priestor kabíny. Vypínateľná ostraha vnútorného priestoru a siréna s nezávislým zdrojom elektrickej energie. S vypínateľnou ochranou proti odtiahnutiu a senzorom náklonu; s dvojítým zamykaním, ktoré zabraňuje otvoreniu dverí znútra, ak bolo vozidlo zamknuté diaľkovým ovládačom.

### Veko batožinového priestoru automaticky otvorené

Veko batožinového priestoru sa po odomknutí batožinového priestoru diaľkovým ovládaním alebo tlačidlom na veku automaticky otvorí.

## | Odkladanie/Preprava



### Odkladací paket a paket batožinového priestoru

Pre flexibilnú prepravu batožiny a pohodlie pri cestovaní; paket tvoria: odkladacie siečky na zadnej strane operadiel predných sedadiel a v priestore na nohy spolujazdca, ako aj 12-voltová zásuvka v stredovej konzole vzadu. Pri modeloch A3 Limuzína/S3 Limuzína navyše odkladacia priehradka pod zadným sedadlom (vrátane dvoch výstražných viest). V batožinovom priestore svetlá z LED, siečka, 12-voltová zásuvka. Pri modeloch A3 Limuzína/S3 Limuzína navyše háčiky na nákupné kapsy

### Odkladacie priehradky

vo dverách a čalúnení bokov, v stredovej konzole a pod sedadlom spolujazdca



### Otvor na dlhé predmety

umožňuje bezpečný prevoz dlhých predmetov. Vrátane strednej laktovej opierky vzadu s držiakmi na nápoje a odkladacou priehradkou

### Vak na lyže/snowboardy

na praktické a bezpečné prevážanie dlhých predmetov, napríklad až 4 párov lyží alebo 2 snowboardov. Odnímateľný, fixovaný závesným popruhom

### Súprava kufrov

pozostávajúca z 2 kufrov na kolieskach (cca 50 l), s integrovanou ochranou proti dažďu v sivej farbe. Škrupina z polykarbonátu s kvalitnou nylonovou tkaninou, aplikácie na držadle z hovädzej kože. Testované TÜV/GS

### Obojstranná rohožka

na zakrytie batožinového priestoru, aj pri sklopenom zadnom sedadle. Na jednej strane velúr, na druhej strane pogumovaná

### Variabilná schránka na plátnennú strechu

s výškovo pohyblivou vaňou, ktoré sa pri otvorení strechy automaticky spustí, ak je v batožinovom priestore dostatok miesta. Pri zatvorenej streche sa dá vaňa zdvihnúť pre zväčšenie objemu batožinového priestoru



| MMI®/Navigácia



**Držiak mobilného telefónu/klúča**

so samostatnou odkladacou priehradkou pre mobilný telefón a kľúč. V stredovej konzole zabudovaný pohárik s chrómovaným prstencom

**Zapaľovač cigariet a popolník**

Odnímateľný. Chrómovaný kryt s kruhmi Audi. Zapaľovač cigariet namiesto sériovej 12-voltovej zásuvky

**Ťažné zariadenie**

odnímateľné a uzamykateľné, s guľovou hlaviceou a tyčou z kovanej ocele. 13-pólová elektrická zásuvka sa dá neviditeľne sklopiť za nárazník a umožňuje počas jazdy trvalú prevádzku elektrických prístrojov v nákladnom alebo obytnom prívесе. Demontované ťažné zariadenie je uložené vo vani rezervného kolesa. Stabilizácia prívесu prostredníctvom elektronického stabilizačného systému ESC.



**Informačný systém vodiča s farebným displejom**

pre ešte lepší prehľad a čitateľnosť zobrazuje informácie informačného systému vodiča na farebnom displeji s vysokým rozlíšením. Navyše zobrazovanie informácií systémov – ak je nimi vozidlo vybavené – adaptive cruise control a rozoznávanie dopravných značiek.

**Informačný systém vodiča**

zobrazuje množstvo užitočných informácií vozidla na 3,5-palcovom (8,9 cm) monochromatickom displeji v bezprostrednom zornom poli vodiča. Integrovaný systém odporúčania prestávky v jazde analyzuje spôsob jazdy a upozorní vodiča zobrazením na displeji a akustickým signálom, ak zistí, že sa znižuje jeho pozornosť. Systém je aktívny v rozsahu rýchlostí od 65 do 200 km/h a dá sa kedykoľvek deaktivovať. Integrovaný program efektívnosti podporuje vodiča pri úspornej jazde údajmi o spotrebe paliva.

**Navigačný paket**

obsahuje paket Connectivity, navigačnú funkciu a navigačné dáta na karte SD3. Zobrazovanie máp na elektricky sa vysúvajúcom 5,8-palcovom (14,7 cm) farebnom monitore. Ovládanie prostredníctvom systému MMI rádio a – ak je ním vozidlo vybavené – multifunkčného koženého volantu (pri modeloch A3 Limuzína a S3 Limuzína aj hlasovým ovládaním).



**MMI® navigácia plus s MMI touch**

- navigačný systém na báze pevného disku<sup>1</sup> so službou aktualizácie máp<sup>2</sup>
- elektricky vysúvateľný 7-palcový (17,8 cm) farebný monitor s vysokým rozlíšením na zobrazovanie modelov krajiny vo formáte 3D s topografickým zafarbením máp, zobrazovanie mnohých pamiatok a modelov miest v 3D, výber z 3 alternatívnych trás, informácie o trase so zobrazením na rozdelenej obrazovke, detailné zobrazenie križovatiek a odporúčanie jazdného pruhu
- kontextové zadávanie cieľa písmenami a číslicami na dotykovej ploške MMI touch integrovanej na hornej ploche kombinovaného otočného/tlačidlového ovládača
- výber kontaktu z adresára, zadávanie cieľa pre navigáciu alebo telefónneho čísla bez odpútania pohľadu vodiča od cesty
- pohodlné skrolovanie mapy pomocou MMI touch
- dynamické navádzanie do cieľa prostredníctvom TMCpro a predčítania dopravných informácií
- na navigačných údajoch založené zobrazovanie povolených rýchlostí
- informácie o krajine: platné rýchlostné limity, povinnosť používať diaľničnú nálepku a pod. pri prekročení hranice
- zvláštne ciele myAudi: import individuálnych zoznamov bodov záujmu POI (Point-of-Interest) cez portál myAudi pomocou karty SD do vozidla
- systém hlasového ovládania so zadávaním cieľa prostredníctvom celej adresy naraz (iba pri modeloch A3 Limuzína/S3 Limuzína v kombinácii s multifunkčným koženým volantom)
- doplnkové zobrazovanie smerových šípok na displeji informačného systému vodiča
- rádio s trojitým tunerom a výberovým príjmom
- flash pamäť pre hudbu (10 GB)
- prehrávač DVD (schopný prehrávať formáty MP3, WMA, AAC a MPEG-4) na prehrávanie hudobných a video CD/DVD
- 2 čítačky kariet SDXC (až do 2 TB)
- Audi music interface
- rozhranie Bluetooth podporujúce s Bluetooth Audiostreaming
- 8 pasívnych reproduktorov s celkovým výkonom 80 W
- zobrazovanie e-mailov a sms (iba pri modeloch A3 Limuzína/S3 Limuzína) z mobilného telefónu vo zvolených jazykoch s funkciou predčítavania<sup>3</sup>
- využívanie služieb Audi connect<sup>4</sup>



<sup>1</sup> Navigačné dáta nie sú k dispozícii pre všetky štáty a regióny. Podrobnejšie informácie získate u vášho partnera Audi. <sup>2</sup> Aktualizácia máp pre prvých päť rokov v polročnom cykle. Aktuálne dáta sú k dispozícii na siahnutie na platforme myAudi pod [www.audi.com/myAudi](http://www.audi.com/myAudi) a dajú sa do vozidla inštalovať pomocou karty SD. Okrem toho je možná aj aktualizácia u vášho partnera Audi, pri čom však vznikajú ďalšie náklady. <sup>3</sup> Predpoklad: mobilný telefón podporuje Bluetooth profil MAP (Message Access Profile). Informácie o kompatibilných mobilných telefónoch získate u vášho partnera Audi alebo na [www.audi.com/bluetooth](http://www.audi.com/bluetooth). <sup>4</sup> Vyžaduje príplatkový systém Audi connect.

## | Zábava



### Audi rádio

- Zasúvateľný ovládací panel s 3,4-palcovým (8,6 cm) displejom
- CD prehrávač (schopný prehrávať MP3 a WMA) a prípojka AUX-IN
- 6 tlačidiel predvoľby pre celkovo 24 predvolených staníc, rozsahy príjmu FM (VKV) a AM (SV) vrátane výberového príjmu a regulácie hlasitosti závislej od rýchlosti
- 4 pasívne reproduktory vpredu, celkový výkon 40 W



### MMI® rádio

- integrovaný ovládací systém MMI, pozostávajúci z elektricky vysúvateľného 5,8-palcového (14,7 cm) farebného monitora, samostatného ovládacieho terminálu MMI a menu Car
- CD prehrávač a čítačka kariet SDHC (až do 32 GB), schopné prehrávať MP3 a WMA, prípojka AUX-IN
- 50 pamätí pre rozhlasové stanice s dynamickým zoznamom vysielateľov, rozsahy príjmu FM (VKV) a AM (SV) vrátane zobrazenia informácií o aktuálne vysielanom rozhlasovom programe (napríklad titul a interpret, ak sú k dispozícii); výberový príjem a regulácia hlasitosti závislá od rýchlosti
- 8 pasívnych reproduktorov vpredu a vzadu, celkový výkon 80 W

### Príjem digitálneho rozhlasového vysielania

umožňuje príjem digitálneho rozhlasového vysielania s vyššou kvalitou zvuku podľa štandardu DAB vrátane DAB+ a DMB Audio<sup>1</sup>. Zobrazovanie doplnkových informácií programu (závislé od služieb jednotlivých vysielateľov) v podobe diashow (ako napr. interpret, titul) a ďalších s programom nesúvisiacich dátových služieb (napr. počasie a doprava). V kombinácii so systémom MMI navigácia plus s MMI touch druhý tuner neustále vyhľadáva alternatívne frekvencie príjmu nastaveného vysielateľa, zároveň sa aktualizuje zoznam vysielacích staníc.



### Audi music interface

umožňuje pomocou špeciálnych káblových adaptérov z ponuky Audi Original Zubehör pripojenie mobilných prehrávačov<sup>2</sup>, ako napríklad Apple iPod, telefónov iPhone (funkcia hudobného prehrávača), ako aj pamäťových médií USB a prehrávačov MP3. Terminál Audi music interface je umiestnený v stredovej konzole, pripojený prehrávač sa ovláda prostredníctvom ovládacieho terminálu MMI alebo – ak je ním vozidlo vybavené – multifunkčného volantu (pri modeloch A3 Limuzína a S3 Limuzína aj hlasovým ovládaním). (Súčasť kompletu Connectivity Paket a MMI navigácia plus s MMI touch)

### Súprava káblových adaptérov pre Audi music interface

pozostáva z 2 káblov na pripojenie Apple iPod/iPhone so vstupom pre základňu (napr. iPhone 4) alebo nosiča dát/prehrávača médií<sup>2</sup> s prípojkou USB (typ A). Ďalšie káblové adaptéry sú k dispozícii v rámci Audi Original Zubehör.

### Súprava káblových adaptérov plus pre Audi music interface

navyše oproti súprave káblových adaptérov pre Audi music interface umožňuje pri iPhone a novších generáciách prehrávačov iPod<sup>2</sup> – v závislosti od použitého koncového zariadenia – ďalšie funkcie ako zobrazovanie obalov albumov a prehrávanie videa



### Audi sound system

zabezpečuje lepšie ozvučenie kabíny vďaka 6-kanálovému zosilňovaču s celkovým výkonom 180 W a 10 reproduktorom (pri A3 Cabriolet/S3 Cabriolet celkový výkon 140 W a 9 reproduktorov) vrátane centrálného reproduktora v palubnej doske a pri modeloch A3 Limuzína/S3 Limuzína subwoofera.



### Bang & Olufsen Sound System

poskytuje fascinujúce priestorové ozvučenie kabíny prostredníctvom 14, resp. pri A3 Cabriolet/S3 Cabriolet 13 vysokovýkonných reproduktorov vrátane centrálného reproduktora; pri modeloch A3 Limuzína/S3 Limuzína vrátane subwoofera a pri A3 Cabriolet/S3 Cabriolet vrátane dvoch kickbasových reproduktorov s výkonom po 100 W. 15-kanálový zosilňovač má celkový výkon 705 W (pri A3 Cabriolet/S3 Cabriolet 13-kanálový zosilňovač s celkovým výkonom 625 W). V kombinácii so systémom MMI navigácia plus s MMI touch je možná reprodukcia priestorového zvuku vo formáte 5.1. Exkluzívne kryty reproduktorov s hliníkovými aplikáciami a osvetlením hlbokotónových reproduktorov vpredu diódami LED; permanentné prispôsobovanie reprodukcie podľa hluku jazdy a úrovne vnútorného hluku v kabíne pomocou mikrofónu pre kompenzáciu rušivých zvukov, aj pri jazde s otvorenou strechou.

## | Komunikácia

### Audi connect

komfortné pripojenie vášho vozidla na internet pre využívanie služieb Audi connect prostredníctvom integrovaného modulu LTE<sup>3</sup>/UMTS. Čítačka na karty SIM v maske systému MMI navigácia plus s MMI touch. Audi connect podporuje nasledujúce služby:

### Mobilita a navigácia

- Vyhľadávanie bodov záujmu (PoI) (pri modeloch A3 Limuzína/S3 Limuzína aj pomocou hlasového ovládania)
- Dopravné informácie online
- Navigácia s využitím obrázkov Google Earth™<sup>4</sup> a Google Street View™<sup>4</sup>
- Zadávanie cieľa cez myAudi alebo Google Maps™<sup>4</sup>
- Navigácia podľa albumu obrázkov (picturebook)
- Informácie o letoch
- Informácie o vlakoch
- Ceny paliva
- Informácie o parkoviskách

### Komunikácia

- Hotspot WLAN
- Správy (iba pre modely A3 Limuzína/S3 Limuzína)
- Prístup na Facebook
- Prístup na Twitter

### Infotainment

- Audi music stream
- Počasie
- Správy online (individuálne)
- City Events
- Cestovné informácie

Využívanie služieb Audi connect je možné iba s príplatkovými systémami MMI navigácia plus s MMI touch a Audi connect. Navyše je potrebná karta SIM na dátové služby a na využívanie LTE aj opcia LTE3. Služby sú k dispozícii iba s existujúcou alebo osobitne uzavretou zmlouvou k mobilnému telefónu a v oblasti pokrytia mobilnou telefónnou sieťou. Prijímaním balíkov dát z internetu môžu, v závislosti od konkrétnej tarify mobilného operátora a predovšetkým pri prevádzke v cudzine, vzniknúť zvýšené náklady. Kvôli vysokému objemu dát sa dôrazne odporúča paušál na dátové služby. Rozsah poskytovaných služieb Audi connect sa v jednotlivých štátoch líši. Služby sú k dispozícii najmenej jeden rok po dodaní nového vozidla. Po 24 mesiacoch od dodania vozidla sa predlžuje čas služieb Audi connect bezplatne jednorazovo o 12 mesiacov. O následných možnostiach predĺženia služieb Audi connect vám poskytne informácie váš partner Audi. Audi connect umožňuje prístup k službám Facebook, Google a Twitter. Trvalý prístup nemôže byť zaručený, pretože podlieha prevádzkovateľom Facebook, Google a Twitter. Podrobnejšie informácie o Audi connect nájdete na [www.audi.com/connect](http://www.audi.com/connect) a u vášho partnera Audi; informácie o tarifných podmienkach získate u vášho operátora mobilnej telefónnej siete.

### Rozhranie Bluetooth

umožňuje telefonovanie s voľnými rukami prostredníctvom mikrofónu a reproduktorov audio-systému a – v závislosti od kompatibility mobilného telefónu<sup>5</sup> – Bluetooth Audiostreaming. Mobilné telefóny s funkciou Bluetooth možno pomocou rozhrania spojiť s vozidlom.



### Audi phone box<sup>5</sup>

umožňuje telefonovanie vo vozidle s lepšou kvalitou prijímu a nabíjanie mobilného telefónu vloženého do osobitnej priehradky v stredovej konzole. Telefonovanie s voľnými rukami a pri modeloch A3 Limuzína/S3 Limuzína hlasové ovládanie funkcií telefónu. Nízke elektromagnetické vyžarovanie SAR v kabíne vďaka pripojeniu na vonkajšiu anténu vozidla. Ovládanie pomocou ovládacieho rádia/navigačného systému alebo multifunkčného koženého volantu.

### Paket Connectivity

kombinuje prvky:

- Audi music interface
  - rozhranie Bluetooth na pripojenie mobilných telefónov s funkciou Bluetooth a Bluetooth Audiostreaming
  - príprava pre navigáciu (navigačné funkcie a mapy sú k dispozícii dodatočne v rámci Audi Original Zubehör)
  - ďalšiu čítačku kariet SDXC (až do 2 TB)
- V kombinácii s Audi music interface odpadá samostatná prípojka AUX-IN.

<sup>1</sup> Príjem závisí od možností digitálnej siete. <sup>2</sup> Informácie o kompatibilných mobilných prehrávačoch získate u vášho partnera Audi a na [www.audi.com/mp3](http://www.audi.com/mp3). <sup>3</sup> O dostupnosti a podpore LTE sa informujte prosím u vášho partnera Audi. <sup>4</sup> Google a logo Google sú registrovanými značkami spoločnosti Google Inc. <sup>5</sup> Informácie o kompatibilných mobilných telefónoch získate u vášho partnera Audi alebo na [www.audi.com/bluetooth](http://www.audi.com/bluetooth).

## | Asistenčné systémy

### Parkovacie senzory vzadu<sup>1</sup>

v rámci hraníc systému uľahčujú parkovanie pri cúvaní prostredníctvom akustickej indikácie vzdialenosti od prekážky za vozidlom. Meranie ultrazvukovými senzormi, nenápadne integrovanými do zadného nárazníka; aktívne pri zaradenej spiatocke.

### Parkovací systém plus so selektívnym zobrazovaním<sup>1</sup>

akustická a optická pomoc pri parkovaní vpredu a vzadu pomáha pri parkovaní a manévrovaní. So selektívnym vizuálnym zobrazením všetkých rozoznaných objektov na displeji MMI, v závislosti od momentálneho polomeru zákruty a od smeru jazdy. Biely segment indikuje rozoznanú prekážku mimo dráhy vozidla. Červené segmenty predstavujú rozoznané prekážky v dráhe vozidla. Virtuálne zobrazenie jazdnej stopy v kombinácii so systémom MMI navigácia plus s MMI touch obsahuje okrem toho postranné vodiace línie, ktoré sa v predstihu vypočítavajú pomocou aktuálne zvoleného uhla natočenia volantu, čím podporujú bezpečné zaparkovanie a výjazd vozidla. Meranie ultrazvukovými senzormi, nenápadne integrovanými do nárazníka. Dá sa objednať aj s cúvacou kamerou; aktivácia zaradením spiatocky alebo tlačidlom na stredovej konzole.



### Parkovací asistent so selektívnym zobrazovaním<sup>1</sup>

automaticky ovláda riadenie vozidla pri parkovaní. Pomocou ultrazvukových senzorov vyhľadáva vhodné miesta na parkovanie pozdĺž jazdnej dráhy a priečne miesta. Pre priečne miesta určí ideálnu dráhu na zaparkovanie, pre pozdĺžne miesta ideálnu dráhu na zaparkovanie a odjazd vozidla. Počas automatického parkovania systém preberá ovládanie riadenia, vodič musí iba ovládať pedál akcelerátora, brzdiť a kontrolovať proces parkovania. Sensory snímajú okolie a varujú pred prekážkami, v závislosti od uhla natočenia volantu registrujú aj bočné prekážky, pri systéme MMI navigácia plus s MMI touch sa na monitore graficky zobrazuje dráha vozidla. Asistované parkovanie umožňuje využiť aj tesnejšie miesta a priestory v oblasti zákrut. Systém podporuje parkovacie manévry vo viacerých krokoch. Na želanie sa dá doplniť cúvacou kamerou; aktivácia tlačidlom na stredovej konzole.

### Cúvacia kamera<sup>1</sup>

Zobrazenie oblasti snímanej kamerou za vozidlom na displeji MMI s dynamickým režimom zobrazenia pre vypočítanú jazdnú stopu (v závislosti od uhla natočenia volantu). Pomocné a vodiace línie a rozoznanie vodiacich bodov pri pozdĺžnom parkovaní. Cúvací kamera nenápadne integrovaná do lišty veka batožinového priestoru; aktivácia zaradením spiatocky alebo tlačidlom na stredovej konzole.



### Tempomat<sup>1</sup>

udržiava konštantnú zvolenú rýchlosť približne od 30 km/h, ak to dovoľuje výkon a brzdiaci účinok motora. Ovládanie pomocou samostatnej páčky na stĺpiku riadenia. Zobrazenie nastavenej rýchlosti na informačnom systéme vodiča.

### Audi pre sense basic<sup>1</sup>

aktivuje sa automaticky, v prípade potreby uskutočňuje preventívne opatrenia na ochranu posádky. Patria k nim: napnutie predných bezpečnostných pásov, zatvorenie okien a – ak je ním vozidlo vybavené – panoramatického strešného okna. Prostredníctvom zosieťovania rôznych systémov vozidla kategorizuje jazdné situácie.

### Audi pre sense front<sup>1</sup>

Rozšírený brzdný asistenčný systém varuje vodiča pri hroziacej kolízii s vozidlom idúcim vpredu. V prípade potreby uskutoční automatické brzdenie čiastočnou intenzitou alebo podporí brzdenie vodiča zvýšením brzdného účinku. Okrem toho pri rýchlosti pod 30 km/h automaticky zabrzdí vozidlo plnou intenzitou, ak hrozí kolízia so stojacim alebo pohybujúcim sa vozidlom, aby sa znížila nárazová rýchlosť, resp. za určitých okolností predišlo kolízii. Audi pre sense front je možné deaktivovať prostredníctvom menu MMI Car.

]|Jazdná dynamika/Brzdy



**adaptive cruise control vrátane Audi pre sense front<sup>1</sup>** pomocou radarových senzorov rozoznáva vozidlá idúce vpred. Automatickým brzdením alebo zrýchľovaním udržiava konštantný odstup v rámci hraníc systému. Regulačný rozsah pre manuálnu prevodovku 30–150 km/h, pre S tronic 0–150 km/h, v kombinácii s na želanie dodávaným asistenčným paketom rozšírený do 200 km/h. Pri prevodovke S tronic vrátane brzdenia až do zastavenia a automatického opätovného rozjazdu na želanie vodiča. Nastaviteľné 4 stupne odstupu/režimy jazdy (efficiency, comfort, dynamic a auto). Vráťane Audi pre sense front. Aktivácia adaptive cruise control tlačidlom na samostatnej páčke tempomatu pod volantom. Audi pre sense front je možné deaktivovať prostredníctvom menu MMI Car.



**Audi active lane assist<sup>1</sup>** podporuje udržiavanie jazdného pruhu jemnými korekciami riadením. Asistent udržiavania jazdného pruhu je aktívny v rámci hraníc systému, ak vodič nepoužije smerové svetlá pri prejazde rozoznaných čiar vodorovného značenia jazdného pruhu. Systém podporuje vodiča pri rýchlosti od 60 do 250 km/h. Vodič môže navyše nastaviť upozornenie vibráciami volantu. V kombinácii so systémom MMI navigácia plus s MMI touch je k dispozícii rozoznávanie dopravných značiek založené na snímaní kamerou. Vráťane asistenta diaľkových svetiel; aktivácia tlačidlom na páčke prepínača smer. svetiel.

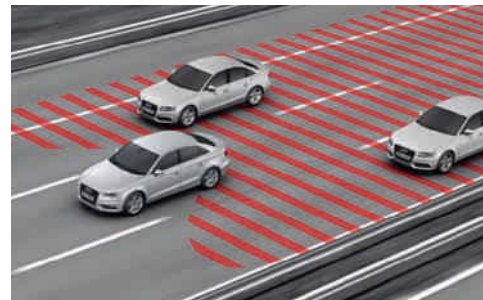

**Audi side assist<sup>1</sup>** varuje vodiča diódami LED vo vonkajšom spätnom zrkadle, ak vo vedľajšom jazdnom pruhu rozozná iné vozidlo. Dva radarové senzory monitorujú vozidlá približujúce sa zozadu, merajú odstup a rozdiel rýchlosti. Asistent zmeny jazdného pruhu funguje v rozsahu rýchlosti od približne 30 km/h. Jednorazová aktivácia cez menu MMI Car.



**Rozoznávanie dopravných značiek založené na snímaní kamerou<sup>2, 3</sup>** rozoznáva dopravné značky zákazu predbehovania a obmedzení rýchlostí vrátane dočasných obmedzení rýchlosti, ktoré sa objavujú v zornom poli kamery. Automaticky rozoznané značky sa zobrazujú na displeji informačného systému vodiča v združenom prístroji. Zohľadnenie situačných podmienok doplnkových značiek ako rýchlostné obmedzenie za mokra, v určitom čase, na staveniskách a pri jazde s príviesom<sup>3</sup>. S podporou navigačných dát z Audi connect sa vyhodnocujú a zobrazujú aj obmedzenia nezachytené kamerou. Systém má rýchlo informačný charakter, pri prekročení zobrazenej obmedzenej rýchlosti nedochádza k nijakému zásahu alebo varovaniu.

**Asistenčný paket<sup>1</sup>** kombinuje nasledujúce asistenčné systémy:

- parkovacie zariadenie plus so selektívnym zobrazovaním (na želanie parkovací asistent so selektívnym zobrazovaním, vždy alternatívne aj s parkovacou kamerou)
- Audi active lane assist
- adaptive cruise control s rozšírenou regulačnou oblasťou (manuálna prevodovka 30–200 km/h, S tronic 0–200 km/h)

Systémy asistenčného paketu sa navzájom dopĺňajú a podporujú. Informácie o aktivovaní, resp. nastavení nájdete v popise jednotlivých asistenčných systémov.



**Audi magnetic ride** Zlepšenie jazdného komfortu a dynamiky prostredníctvom regulácie intenzity tlmenia podľa jazdných podmienok. Adaptívny systém tlmičov s individuálnou voľbou 3 nastavení podvozka (auto/komfort/dynamic) nastaviteľný prostredníctvom Audi drive select (voľiteľne pri motoroch TFSI a TDI od 110 kW). Vráťane športového podvozka so zníženou svetlou výškou o 15 mm oproti dynamickému podvozku.



**Audi drive select** Nastavenie charakteristiky vozidla v niekoľkých režimoch: comfort, auto, dynamic, efficiency a – v kombinácii so systémami MMI rádio a MMI navigácia plus s MMI touch – aj individual prostredníctvom prispôbenia účinku posilňovača riadenia, charakteristiky pedála akcelerátora a režimu radenia (pri prevodovke S tronic), ako aj ďalších prvkov výbavy na želanie. Režime efficiency cielene uvádza vybrané systémy do základného nastavenia zlepšujúceho spotrebu paliva.

<sup>1</sup> Majte na pamäti: Asistenčné systémy pracujú len v rámci systémových hraníc, kedy podporujú vodiča pri riadení. Zodpovednosť za bezpečnú jazdu zostáva na vodičovi. <sup>2</sup> K dispozícii iba pre západnú Európu.

<sup>3</sup> Platí iba pre originálne ťažné zariadenie namontované priamo vo výrobe.

## | Jazdná dynamika/Brzdy

### Dynamický podvozok

- športové, dynamické jazdné vlastnosti a agilná ovládateľnosť
- Predná náprava s tlmičovými vzperami McPherson
- 4-prvková zadná náprava s oddeleným usporiadaním pružín a tlmičov
- Ľahká zadná náprava s vlečenými ramenami spojenými torzne pružnou priečkou pre 1.6 TDI clean diesel (81 kW)

### Športový podvozok

lepší kontakt s cestou a športovejšie jazdné vlastnosti vďaka svetlej výške zníženej o 15 mm a tvrdšie vyladeným pružinám a tlmičom

### Športový podvozok S line

dynamickejšie vyladenie pružín a tlmičov, ako aj zníženie o 10 mm oproti športovému podvozku, resp. o 25 mm oproti dynamickému podvozku

### Pohon predných kolies

Rozdeľuje krútiaci moment motora na predné kolesá podľa jazdnej situácie. S funkciou elektronickej uzávierky diferenciálu (EDS) prostredníctvom brzdného zásahu na obidve poháňané kolesá, protipreklzovou reguláciou (ASR) a elektronickým stabilizačným systémom (ESC) s brzdovým asistentom

### quattro®

permanentný pohon všetkých kolies s elektronickej ovládanou lamelovou spojkou a selektívnou reguláciou momentu na jednotlivých kolesách, ako aj funkciou elektronickej uzávierky diferenciálu (EDS). Rozdeľovanie krútiaceho momentu podľa jazdnej situácie individuálne pre každé koleso pre precízne kontrolovateľné, športové jazdné vlastnosti. Emblém quattro na maske chladiča, veku batožinového priestoru a na prístrojovom paneli pred spolujazdcom.

### Brzdový asistent zabraňujúci následnej kolízii

Pri nehode zabraňuje v určitých situáciách ďalšiemu nekontrolovanému pohybu vozidla. Tým sa dá v týchto prípadoch zabrániť eventuálnej následnej kolízii.

### Elektromechanická parkovacia brzda

obsahuje funkciu parkovacej brzdy pri stojacom vozidle, podporuje rozjazd automatickým uvoľnením a umožňuje spomalenie plnou intenzitou ako núdzová brzda pôsobiaca počas jazdy na všetky štyri kolesá.

### Manuálna prevodovka

plne synchronizovaná 6-stupňová manuálna prevodovka s hydraulicky ovládanou jednototúčovou suchou spojkou s bezazbestovým obložením a dvojhmotovým zotrvačníkom

### S tronic®

6- alebo 7-stupňová prevodovka s dvoma spojkami umožňuje rýchlejšie radenie bez citeľného prerušenia ťažnej sily. V automatickom režime sa dá voliť medzi programami D (normálny) a S (športový). Dá sa ovládať manuálne pomocou páčok pod volantom (na želanie) alebo voliacou pákou. Vráťane asistenta rozjazdu do kopca.

Režim voľnobehu umožňuje pri programe „D“ predvídať spôsob jazdy, kedy pri ubratí plynu automaticky rozpája spojku, čím pomáha znižovať spotrebu paliva. Pri stlačení brzdového pedála alebo pedála akcelerátora sa spojka automaticky opäť zopne. Dá sa aktivovať režimom efficiency zvoleným v Audi drive select.

### Elektromechanický posilňovač riadenia

spája presnosť a komfort so zvlášť energeticky úspornou technikou. Elektromechanické riadenie s intenzitou účinku závislou od rýchlosti je vďaka špecifickým regulačným krivkám pri vysokej rýchlosti tvrdé a veľmi presné, pri parkovaní a manévrovaní vyžaduje malú ovládaciu silu.

### Progresívne riadenie

zlepšuje jazdnú dynamiku a komfort zvýšenou presnosťou (napr. na kľukatých okresných cestách alebo pri odbočovaní) a zredukovanými ovládacími silami (napr. pri parkovaní a manévrovaní). Vynikajúce jazdné vlastnosti vďaka variabilnému prevodovému pomeru, závislému od uhla natočenia volantu a účinku posilňovača závislému od rýchlosti, konfigurovateľné cez Audi drive select (comfort/auto/dynamic)

## | Technika/Bezpečnosť

### Rekuperácia

umožňuje úsporu paliva premenou energie pri brzdení. Kinetická energia sa premieňa na využiteľnú elektrickú energiu zvýšením napätia alternátora vo fáze spomaľovania po ubratí plynu alebo pri brzdení motorom a odľahčením alternátora pri nasledujúcom zrýchľovaní.

### Systém Štart-Stop

pomáha znižovať spotrebu paliva a emisie CO<sub>2</sub> automatickým vypínaním motora pri zastavení vozidla – napríklad na semafore. Opätovné naštartovanie motora pri stlačení spojkového pedála (manuálna prevodovka) alebo uvoľnení brzdového pedála (S tronic). Dá sa kedykoľvek deaktivovať spínačom

### Audi cylinder on demand

Vďaka tejto technológii sa výrazne znižuje spotreba paliva a emisia CO<sub>2</sub>. Keď pri čiastočnom zaťažení motora alebo pri dobiehaní vozidla zotrvačnosťou nie je potrebný plný výkon štyroch valcov, automaticky sa uzatvoria nasávacie a výfukové ventily dvoch vnútorných valcov a vypne sa ich zapalovanie aj vstrekovanie paliva. Zobrazenie aktívnych valcov v informačnom systéme vodiča.

**Filter tuhých častíc naftového motora, bez aditív**  
automatický systém filtrácie pri všetkých naftových motoroch redukuje emisie tuhých častíc (sadzi)

### Audi TDI clean diesel (katalyzátor oxidov dusíka)

výrazne redukuje oxidy dusíka vo výfukových plynoch, čím znižuje emisie. Navyše k sériovému katalyzátoru a filtru tuhých častíc má model TDI clean diesel špeciálny zásobníkový katalyzátor oxidov dusíka nevyžadujúci údržbu.

### Airbagy

Plnoobjemové airbagy pre vodiča a spolujazdca a kolenný airbag na strane vodiča. V kombinácii s úchytmi pre detskú sedačku ISOFIX na sedadle spolujazdca vrátane spínača na deaktiváciu airbagu spolujazdca

---

### Bočné airbagy vpredu a bočné hlavové airbagy

chránia vodiča a spolujazdca vpredu a spolujazdcov na vonkajších miestach vzadu pri náraze z boku. Vpredu bočné airbagy integrované do operadiel sedadiel a pri modeloch A3 Limuzína/S3 Limuzína navyše bočné hlavové airbagy, ktoré sa nafúknu pred plochou bočných okien. Pri modeloch A3 Limuzína/S3 Limuzína na želanie bočné airbagy vzadu.

---

### Integrovaný systém opierok hlavy

zvyšuje ochranu krčnej chrbtice pri náraze zozadu. Špeciálne tvarovanie predných sedadiel pri náraze zozadu lepšie zachytáva hornú časť tela a lepšie chráni hlavu ako bežné systémy

---

### Aktívna ochrana pri prevrátení

chráni cestujúcich na zadných sedadlách automaticky vysúvanými ochrannými oblúkmi za zadnými opierkami hlavy

---

### Montážne úchyty detskej sedačky ISOFIX na sedadle spolujazdca

s deaktiváčnym vypínačom pre airbag spolujazdca. Pri modeloch A3 Limuzína/S3 Limuzína navyše s elektrickou detskou poistkou pre zadné dvere

---

### Montážne úchyty detskej sedačky ISOFIX

#### a Top Tether na vonkajších miestach vzadu

Normované upevňovacie body pre detské sedačky ISOFIX podľa normy ISO; pre A3 Limuzínu/S3 Limuzínu vrátane prídavného upevňovacieho bodu pre horný poistný popruh (Top Tether). Odporúčané detské sedačky dostanete u vášho partnera Audi

## Originálne príslušenstvo Audi Original Zubehör. Také individuálne ako váš život.

Audi je výrazom vašej osobnosti. Originálne príslušenstvo Audi Original Zubehör na tom stavia v pravom zmysle slova. Vysokokvalitnými produktmi, ktoré sú dokonale zladené s vaším Audi. Originálne príslušenstvo sa vyznačuje vysokou presnosťou, bezpečnosťou a funkčnosťou. Aby ste si mohli váš model ešte individuálnejšie prispôsobiť svojim osobným potrebám. Čím sa vaše Audi zmení na vaše úplne osobné Audi. Objavte na týchto dvoch stranách malý výber z rozsiahleho sortimentu originálneho príslušenstva Audi Original Zubehör pre vaše Audi A3 Limuzína alebo Audi A3 Cabriolet.



Ďalšie informácie nájdete v katalógu príslušenstva Audi A3 Zubehör, na internetovej stránke [www.audi.sk](http://www.audi.sk) a u vášho partnera Audi.

**Hliníkové liate disky s 5-ramenným dizajnom Velum, matne čierne, lesklo sústružené<sup>1</sup>**

Elegantná dynamika. V rozmeroch 7,5 J x 18 (pre A3 a A3 Sportback) a 8 J x 18 (pre A3 Limuzína a A3 Cabriolet) pre pneumatiky s rozmerom 225/40 R 18<sup>2</sup>.







#### Adaptérové káble pre Audi music interface<sup>3</sup>

Umožňujú pripojenie rozličných modelov Apple iPod™ a iPhone™, ako aj ďalších prenosných mediálnych prehrávačov k Audi music interface. K dispozícii v rozličných verziách. Ovládanie mediálneho prehrávača prostredníctvom systému infotainmentu.



#### Gumové rohožky

Presne na mieru. Lepšie chránia pred hrubými nečistotami. Spojené s vozidlom upevňovacími bodmi na podlahe kabíny. S nápisom A3.

#### Audi wireless internet access

Na vytvorenie pripojenia na internet vo vozidle cez WLAN. Služí ako hotspot až pre 8 mobilných koncových zariadení, napríklad tabletov, laptopov alebo smartfónov – v okruhu do 100 m, dokonca aj mimo vozidla. Vďaka routeru integrovanému vo vozidle nezávislý od kapacity akumulátora mobilného telefónu. S funkciou roamingu, aj pre karty s predplateným kreditom.

#### Detská vanička Audi

Dá sa vo vozidle fixovať trojbodovým bezpečnostným pásmom. Integrovaný štvorpopruhový bezpečnostný pás zabezpečuje lepšie držanie dieťaťa, nasadená plátenná strieška slúži ako ochrana pred slnkom. S nastaviteľnou opierkou hlavy. Vhodná pre najmenšie deti do 13 kg (cca 12 mesiacov).

#### Detský svet Audi

Na hranie pre deti je určený plyšový volant Audi a zvieratko. Prispôbené dizajnu detských sedačiek.



<sup>1</sup> Údaje o technických vlastnostiach pneumatík nájdete na strane 127. <sup>2</sup> Prosím, berte do úvahy osobitosti pri používaní kolies na strane 127.

<sup>3</sup> Podrobné informácie získate u vášho partnera Audi. Hodnoty spotreby paliva a emisí CO<sub>2</sub>, ako aj triedy účinnosti nájdete od strany 124.

Model	A3 Limuzína/A3 Cabriolet 1.4 TFSI (92 kW)				A3 Limuzína/A3 Cabriolet 1.8 TFSI (132 kW)				A3 Limuzína/A3 Cabriolet 1.8 TFSI quattro (132 kW)		A3 Limuzína/A3 Cabriolet 1.6 TDI clean diesel (81 kW)			A3 Limuzína/A3 Cabriolet 2.0 TDI clean diesel (110 kW)			
Typ motora	benzínový radový štvorvalec, priame vstrekovanie paliva, prepĺňanie turbodúchadlom a kvapalinové chladenie komprimovaného vzduchu				benzínový radový štvorvalec, priame vstrekovanie paliva, prepĺňanie turbodúchadlom a kvapalinové chladenie komprimovaného vzduchu				benzínový radový štvorvalec, priame vstrekovanie paliva, prepĺňanie turbodúchadlom a kvapalinové chladenie komprimovaného vzduchu		naftový radový štvorvalec, systém vstrekovania common rail, prepĺňanie turbodúchadlom a kvapalinové chladenie komprimovaného vzduchu			naftový radový štvorvalec, systém vstrekovania common rail, prepĺňanie turbodúchadlom a kvapalinové chladenie komprimovaného vzduchu			
Zdvihový objem v cm <sup>3</sup> (ventily na valec)	1.395 (4)				1.798 (4)				1.798 (4)		1.598 (4)			1.968 (4)			
Maximálny výkon <sup>1</sup> v kW pri min <sup>-1</sup>	92/5.000–6.000				132/5.100–6.200				132/4.500–6.200		81/3.200–4.000			110/3.500–4.000			
Max. krútiaci moment v Nm pri min <sup>-1</sup>	200/1.400–4.000				250/1.250–5.000				280/1.350–4.500		250/1.500–3.000			340/1.750–3.000			
<b>Prenos sily/kolesá</b>																	
Druh pohonu	pohon predných kolies				pohon predných kolies				stály pohon všetkých kolies quattro®		pohon predných kolies			pohon predných kolies			
Typ prevodovky	6-stupňová manuálna [7-stupňová S tronic]				6-stupňová manuálna [7-stupňová S tronic]				[6-stupňová S tronic]		6-stupňová manuálna [7-stupňová S tronic]			6-stupňová manuálna [6-stupňová S tronic]			
Disky <sup>2</sup>	oceľové, 7 J x 16				oceľové, 7 J x 16				oceľové, 7 J x 16		oceľové, 7 J x 16			oceľové, 7 J x 16			
Pneumatiky <sup>2</sup>	205/55 R 16 <sup>3</sup>				205/55 R 16 <sup>3</sup>				205/55 R 16 <sup>3</sup>		205/55 R 16 <sup>3</sup>			205/55 R 16 <sup>3</sup>			
<b>Hmotnosti/objemy</b>																	
Pohotovostná hmotnosť <sup>4</sup> v kg	1.290	[1.310]	1.420	[1.440]	1.345	[1.370]	1.480	[1.505]	[1.455]	[1.615]	1.345	[1.365]	1.495	1.390	[1.395]	1.535	[1.555]
Prípustná celková hmotnosť v kg	1.765	[1.785]	1.845	[1.865]	1.820	[1.845]	1.905	[1.930]	[1.930]	[2.040]	1.820	[1.840]	1.920	1.865	[1.870]	1.960	[1.980]
Zaťaženie strechy/ťaž. zar. v kg	75/75	[75/75]	-75	[-75]	75/75	[75/75]	-75	[-75]	[75/75]	[-75]	75/75	[75/75]	-75	75/75	[75/75]	-75	[-75]
Max. hmotnosť prívesu <sup>5</sup> v kg nebrzdený	640	[650]	710	[720]	670	[680]	740	[750]	[720]	[750]	670	[680]	740	690	[690]	750	[750]
brzdený, stúpanie 12 %	1.400	[1.400]	1.400	[1.400]	1.600	[1.600]	1.600	[1.600]	[1.600]	[1.600]	1.500	[1.500]	1.500	1.600	[1.600]	1.600	[1.600]
brzdený, stúpanie 8 %	1.600	[1.600]	1.600	[1.600]	1.800	[1.800]	1.800	[1.800]	[1.800]	[1.800]	1.700	[1.700]	1.700	1.800	[1.800]	1.800	[1.800]
Objem nádrže cca v l	50	[50]	50	[50]	50	[50]	50	[50]	[55]	[55]	50	[50]	50	50	[50]	50	[50]
<b>Výkony/spotreba<sup>6</sup></b>																	
Maximálna rýchlosť v km/h	212	[212]	211	[211]	242	[242]	242	[242]	[235]	[234]	203	[203]	200	224	[224]	224	[224]
Zrýchlenie 0–100 km/h v s	9,4	[9,3]	10,2	[10,2]	7,2	[7,3]	7,7	[7,8]	[6,8]	[7,6]	10,7	[10,7]	11,4	8,6	[8,3]	8,9	[8,8]
Druh paliva	bezсіrový Super ROZ 95 <sup>8</sup>				bezсіrový Super ROZ 95 <sup>8</sup>				bezсіrový Super ROZ 95 <sup>8</sup>		bezсіrový Diesel <sup>9</sup>			bezсіrový Diesel <sup>9</sup>			
Spotreba paliva <sup>11</sup> v l/100 km																	
v meste	6,7	[6,1]	7,0	[6,3]	7,4	[7,0]	7,8	[7,3]	[8,2]	[8,4]	4,5	[4,4]	4,7	4,9	[5,2]	5,1	[5,4]
mimo mesta	4,1	[4,2]	4,4	[4,4]	4,9	[4,8]	5,0	[4,8]	[5,5]	[5,6]	3,4	[3,6]	3,5	3,5	[4,0]	3,7	[4,2]
kombinovaná	5,1	[4,9]	5,3	[5,1]	5,8	[5,6]	6,0	[5,8]	[6,5]	[6,6]	3,8	[3,9]	3,9	4,0	[4,4]	4,2	[4,6]
Emisie <sup>11</sup> CO <sub>2</sub> v g/km																	
v meste	155	[142]	162	[145]	172	[160]	180	[169]	[189]	[194]	117	[114]	123	128	[136]	133	[141]
mimo mesta	96	[98]	101	[101]	113	[111]	117	[112]	[126]	[130]	89	[95]	93	92	[104]	97	[109]
kombinované	117	[114]	124	[117]	135	[129]	140	[133]	[149]	[154]	99	[102]	104	105	[115]	110	[120]
Trieda účinnosti/Emisná norma	B/EU6	[B]/EU6	B/EU6	[A]/EU6	C/EU6	[B]/EU6	C/EU6	[B]/EU6	[C]/EU6	[C]/EU6	A/EU6	[A]/EU6	A+/EU6	A/EU6	[A]/EU6	A+/EU6	[A]/EU6

[ ] Údaje pre S tronic. Vysvetlivky <sup>1</sup> až <sup>12</sup> sú na strane 127.

Model	A3 Limuzína/A3 Cabriolet 2.0 TDI clean diesel quattro (110 kW)		A3 Limuzína/A3 Cabriolet 2.0 TDI clean diesel (135 kW)		A3 Limuzína/A3 Cabriolet 2.0 TDI clean diesel quattro (135 kW)		S3 Limuzína/S3 Cabriolet 2.0 TFSI quattro (221 kW)		
Typ motora	naftový radový štvorvalec, systém vstrekovania common rail, prepĺňanie turbodúchadlom a kvapalinové chladenie komprimovaného vzduchu		naftový radový štvorvalec, systém vstrekovania common rail, prepĺňanie turbodúchadlom a kvapalinové chladenie komprimovaného vzduchu		naftový radový štvorvalec, systém vstrekovania common rail, prepĺňanie turbodúchadlom a kvapalinové chladenie komprimovaného vzduchu		benzínový radový štvorvalec, priame vstrekovanie paliva, prepĺňanie turbodúchadlom a kvapalinové chladenie komprimovaného vzduchu		
Zdvihový objem v cm <sup>3</sup> (ventily na valec)	1.968 (4)		1968 (4)		1968 (4)		1.984 (4)		
Maximálny výkon <sup>1</sup> v kW pri min <sup>-1</sup>	110/3.500-4.000		135/3.500-4.000		135/3.500-4.000		221/5.500-6.200		
Max. krútiaci moment v Nm pri min <sup>-1</sup>	340/1.750-3.000		380/1.750-3.250		380/1.750-3.250		380/1.800-5.500		
<b>Prenos sily/kolesá</b>									
Druh pohonu	stály pohon všetkých kolies quattro®		pohon predných kolies		stály pohon všetkých kolies quattro®		stály pohon všetkých kolies quattro®		
Typ prevodovky	6-stupňová manuálna		6-stupňová manuálna		[6-stupňová S tronic]		6-stupňová manuálna [6-stupňová S tronic]		
Disky <sup>2</sup>	oceľové, 7 J x 16		oceľové, 7 J x 16		oceľové, 7 J x 16		hliníkové liate, 8 J x 18		
Pneumatiky <sup>2</sup>	205/55 R 16 <sup>3</sup>		205/55 R 16 <sup>3</sup>		205/55 R 16 <sup>3</sup>		225/40 R 18 <sup>3</sup>		
<b>Hmotnosti/objemy</b>									
Pohotovostná hmotnosť <sup>4</sup> v kg	A3 Limuzína	A3 Cabriolet	A3 Limuzína	A3 Cabriolet	A3 Limuzína	A3 Cabriolet	S3 Limuzína	S3 Cabriolet	
Prípustná celková hmotnosť v kg	1.470	1.615	1.395	1.545	[1.505]	[1.665]	1.505	[1.535]	[1.695]
Zaťaženie strechy/ťaž. zar. v kg	1.945	2.040	1.870	1.970	[1.980]	[2.090]	1.980	[2.010]	[2.060]
Max. hmotnosť prívesu <sup>5</sup> v kg nebrzdený	75/75	-/75	75/75	75/75	[75/75]	[75/75]	75/-	[75/-]	[-/-]
brzdený, stúpanie 12 %	730	750	690	750	[750]	[750]	-	[-]	[-]
brzdený, stúpanie 8 %	1.800	1.600	1.600	1.600	[1.800]	[1.800]	-	[-]	[-]
Objem nádrže cca v l	1.800	1.800	1.800	1.800	[1.800]	[1.800]	-	[-]	[-]
	55	55	50	50	[55]	[55]	55	[55]	[55]
<b>Výkony/spotreba<sup>6</sup></b>									
Maximálna rýchlosť v km/h									
Zrýchlenie 0-100 km/h v s	220	220	241	241	[237]	[237]	250 <sup>7</sup>	[250 <sup>7</sup> ]	[250 <sup>7</sup> ]
Druh paliva	8,3	8,8	7,4	7,9	[6,9]	[7,6]	5,3	[4,9]	[5,4]
Spotreba paliva <sup>11</sup> v l/100 km	bezsirový Diesel <sup>9</sup>		bezsirový Diesel <sup>9</sup>		bezsirový Diesel <sup>9</sup>		bezsirový SuperPlus ROZ 98 <sup>10</sup>		
v meste	5,6	5,8	5,2	5,3	[5,8]	[5,9]	9,1	[8,8]	[9,0]
mimo mesta	4,1	4,2	3,7	3,8	[4,4]	[4,5]	5,8	[5,9]	[6,0]
kombinovaná	4,7	4,8	4,2	4,3	[4,9]	[5,0]	7,0	[6,9]	[7,1]
Emisie <sup>11</sup> CO <sub>2</sub> v g/km									
v meste	148	150	134	139	[151]	[155]	209	[202]	[208]
mimo mesta	108	111	96	100	[115]	[118]	135	[136]	[140]
kombinované	122	125	110	114	[128]	[132]	162	[159]	[165]
Trieda účinnosti/Emisná norma	B/EU6	A/EU6	A/EU6	A/EU6	[B]/EU6	[A]/EU6	D/EU6	[D]/EU6	[C]/EU6

Model	A3 Limuzína/A3 Cabriolet 1.4 TFSI ultra (110 kW)				A3 Limuzína 1.6 TDI ultra (81 kW)	
Typ motora	benzínový radový štvorvalec, priame vstrekovanie benzínu, prepínanie turbodúchadlom, chladenie kompr. vzduchu, technológia Audi cylinder on demand				naftový radový štvorvalec, systém vstrekovania common rail, prepínanie turbodúchadlom a kvapalinové chladenie komprimovaného vzduchu	
Zdvihový objem v cm <sup>3</sup> (ventily na valec)	1.395 (4)				1.598 (4)	
Maximálny výkon <sup>1</sup> v kW pri min <sup>-1</sup>	110/5.000–6.000				81/3.200–4.000	
Max. krútiaci moment v Nm pri min <sup>-1</sup>	250/1.500–3.500				250/1.500–3.000	
<b>Prenos sily/kolesá</b>						
Druh pohonu	pohon predných kolies				pohon predných kolies	
Typ prevodovky	6-stupňová manuálna [7-stupňová S tronic]				6-stupňová manuálna	
Disky <sup>2</sup>	oceľové, 7 J x 16				oceľové, 7 J x 16	
Pneumatiky <sup>2</sup>	205/55 R 16 <sup>3</sup>				205/55 R 16 <sup>3</sup>	
<b>Hmotnosti/objemy</b>						
Pohotovostná hmotnosť <sup>4</sup> v kg	1.315	[1.325]	1.440	[1.455]	1.330	
Prípustná celková hmotnosť v kg	1.790	[1.800]	1.865	[1.880]	1.805	
Zaťaženie strechy/ťaž. zar. v kg	75/75	[75/75]	-/75	[-/75]	75/75	
Max. hmotnosť prívesu <sup>5</sup> v kg nebrzdený brzdený, stúpanie 12 % brzdený, stúpanie 8 %	650	[660]	720	[720]	660	
	1.500	[1.500]	1.500	[1.500]	1.000	
	1.700	[1.700]	1.700	[1.700]	1.300	
Objem nádrže cca v l	50	[50]	50	[50]	50	
<b>Výkony/spotreba<sup>6</sup></b>						
Maximálna rýchlosť v km/h	224	[224]	222	[222]	203	
Zrýchlenie 0–100 km/h v s	8,2	[8,2]	8,9	[8,9]	10,7	
Druh paliva	bezsróvový Super ROZ 95 <sup>8</sup>				bezsróvový Diesel <sup>9</sup>	
Spotreba paliva <sup>11</sup> v l/100 km v meste mimo mesta kombinovaná	5,8	[5,8]	6,0	[6,0]	3,9	
	4,1	[4,1]	4,3	[4,3]	3,1	
	4,7	[4,7]	4,9	[4,9]	3,3	
Emisie <sup>11</sup> CO <sub>2</sub> v g/km v meste mimo mesta kombinovaná	134	[134]	139	[139]	100	
	95	[95]	99	[99]	80	
	109	[109]	114	[114]	88	
Trieda účinnosti/Emisná norma	A/EU6	[A]/EU6	A/EU6	[A]/EU6	A+/EU5	

### Audi A3 Limuzína 1.6 TDI ultra<sup>1,2</sup> (81 kW 88 g CO<sub>2</sub>/km)

Špeciálne technické modifikácie na vozidle vedú k zmenšeniu spotreby paliva a zníženiu emisií CO<sub>2</sub> oproti ostatným modelom Audi A3.

#### Model Audi A3 Limuzína 1.6 TDI ultra (81 kW 88 g CO<sub>2</sub>/km) má sériovo:

- 6-stupňovú manuálnu prevodovku s dlhším sprevodovaním
- pneumatiky so zníženým valivým odporom
- zmenšenú svetlú výšku a bočné aerodynamické nadstavce prahov pre zníženie aerodynamického odporu a zlepšenie aerodynamiky

Sériovo má Audi A3 Limuzína 1.6 TDI ultra (81 kW 88 g CO<sub>2</sub>/km) oceľové disky s veľkoplošnými krytmi, rozmer 7 J x 16 s pneumatikami 205/55 R16<sup>3</sup>.

#### Na želanie sa montujú:

- hliníkové liate disky s 10-lúčovým dizajnom, rozmer 7 J x 16 s pneumatikami 205/55 R163

Nasledujúce prvky výbavy na želanie nie sú k dispozícii pre Audi A3 Limuzína 1.6 TDI ultra (81 kW 88 g CO<sub>2</sub>/km):

- S line Exterieurpaket
- Rezervné koleso šetriace miesto
- Panoramatické strešné okno
- Ťažné zariadenie
- Nezávislé kúrenie/vetranie
- Športový podvozok S line
- Športové sedadlá
- Elektricky nastavovateľné sedadlo vodiča
- Elektricky nastavovateľné predné sedadlá
- Bang & Olufsen Sound System

## Vysvetlivky











- <sup>1</sup> Uvedené hodnoty sú určené podľa predpísaných postupov pri meraní (podľa v súčasnosti platného znenia normy RL 80/1269/EHS).
- <sup>2</sup> Pri Ambition hliníkové liate disky 7,5 J x 17 s pneumatikami 225/45 R 17.  
Pri Ambiente hliníkové liate disky 7 J x 16 s pneumatikami 205/55 R 16.
- <sup>3</sup> Údaje o technických vlastnostiach pneumatík nájdete v tabuľke vedľa.
- <sup>4</sup> Pohotovostná hmotnosť vozidla s vodičom (68 kg), batožinou (7 kg) a nádržou naplnenou na 90 %, určená podľa v súčasnosti platného znenia normy RL 92/21/EHS. Pohotovostná hmotnosť a koeficient aerodynamického odporu sa môžu pri určitých zvláštnych výbavách vozidla zvýšiť, na druhej strane sa zodpovedajúco zníži užitočná hmotnosť, prípadne maximálna rýchlosť.
- <sup>5</sup> S pribúdajúcou nadmorskou výškou sa znižuje výkon motora. Od 1000 m nad morom a pre každých ďalších 1000 m treba odčítať 10 % z celkovej hmotnosti jazdnej súpravy (prípustná hmotnosť motorového vozidla + prípustná hmotnosť prívěsu). Celková hmotnosť prívěsu platí pre ťažné zariadenie vyrobené u výrobcu. Pri podnikateľskom využití vozidla s ťažným zariadením za určitých podmienok je potrebné mať tachograf.
- <sup>6</sup> Spotreba paliva a emisie CO<sub>2</sub> vozidla závisia nielen od efektívnosti využitia paliva, ale ovplyvňujú ich jazdné vlastnosti a ostatné netechnické faktory. CO<sub>2</sub> je pri otepľovaní Zeme hlavným dôvodom vzniku skleníkového efektu.
- <sup>7</sup> Elektronicky limitovaná.
- <sup>8</sup> Odporúča sa použiť bezolovnatý bezsírový benzín Super ROZ 95 podľa DIN EN 228. Ak nie je k dispozícii: pri nepatrnom poklese výkonu motora možno použiť aj bezolovnatý bezsírový benzín Normal ROZ 91 podľa DIN EN 228. Princiálne je vhodná kvalita bezolovnatého benzínu ROZ 95 s maximálnym podielom etanolu 10 % (E10). Údaje o spotrebe sa vzťahujú na prevádzku s benzínom ROZ 95 podľa 692/2008/ES.
- <sup>9</sup> Odporúča sa použiť bezsírovú motorovú naftu podľa DIN EN 590. Ak nie je k dispozícii: možno použiť motorovú naftu podľa DIN EN 590.
- <sup>10</sup> Odporúča sa použiť bezolovnatý bezsírový benzín SuperPlus ROZ 98 podľa DIN EN 228. Ak nie je k dispozícii: pri nepatrnom poklese výkonu motora možno použiť aj bezolovnatý bezsírový benzín Super ROZ 95 podľa DIN EN 228. Princiálne je vhodná kvalita bezolovnatého benzínu ROZ 95 s maximálnym podielom etanolu 10 % (E10). Údaje o spotrebe sa vzťahujú na prevádzku s benzínom ROZ 95 podľa 692/2008/ES.
- <sup>11</sup> Uvedené hodnoty sú určené podľa predpísaných meracích postupov. Údaje sa nevzťahujú na jednotlivé vozidlo a nie sú súčasťou ponuky, ale samotné slúžia na porovnanie rôznych typov vozidiel.
- <sup>12</sup> K dispozícii iba pre Attraction.

## Dôležité upozornenie

**Osobitosti kolies:** Lesklo sústružené, leštené alebo čiastočne leštené hliníkové kolesá by sa nemali používať v zimných podmienkach. Povrchové plochy takýchto kolies nemajú vzhľadom na spôsob výroby na to optimalizovanú protikoróznú úpravu a preto ich môže posypová soľ a podobné materiály trvalo poškodiť.

## Klasifikácia parametrov pneumatík

V tabuľke nájdete rozpätie tried účinnosti, tried adhézie za mokra a tried vonkajšej hlučnosti k jednotlivým rozmerom pneumatík Audi A3 Limuzína, A3 Cabriolet, S3 Limuzína a S3 Cabriolet.

	Rozmer pneumatík	Trieda účinnosti	Trieda adhézie za mokra	Trieda vonkajšej hlučnosti
Letné pneumatiky	205/55 R 16	F-C	E-A	69-67  - 
	225/45 R 17	E-C	C-B	70-67  - 
	225/40 R 18	E	B	72-71 
	235/35 R 19	C	A	72 
Zimné pneumatiky	205/55 R 16	E	C-B	69-68 
	205/50 R 17	F-C	E-B	71-69  - 
	225/40 R 18	F	E	69 

Objednanie určitej značky pneumatiky nie je možné. O špecifickej ponuke pneumatík vo vašej krajine sa informujte u vášho partnera Audi.

## Audi A3 Limuzína

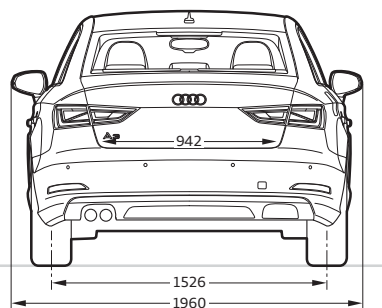
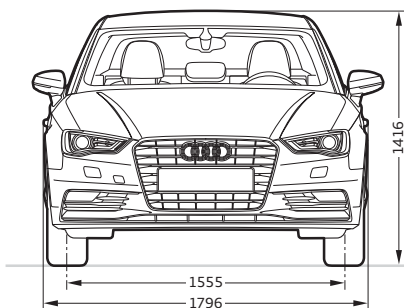
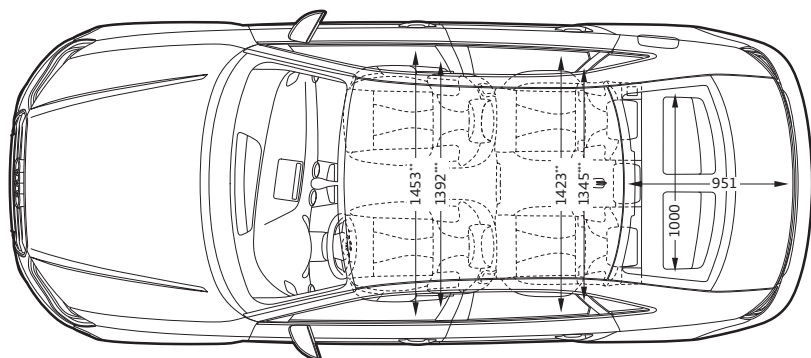
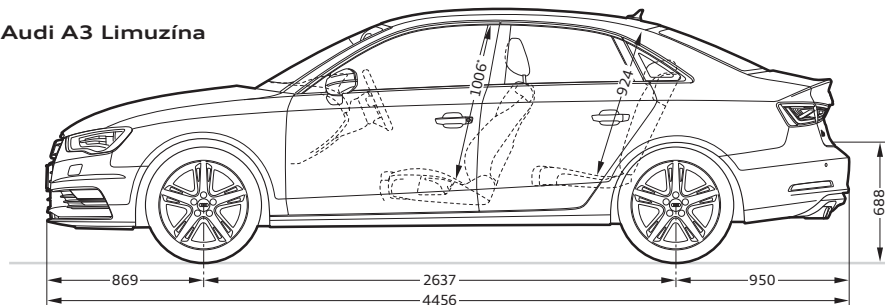

## Rozmery v milimetroch.

Údaje o rozmeroch sú uvedené pri pohotovostnej hmotnosti vozidla.

Objem batožinového priestoru: pohon predných kolies 425/880 l;

permanentný pohon všetkých kolies quattro 390/845 l

(merané podľa metódy VDA s kvádrmi s dĺžkou hrán 200 x 100 x 50 mm);

druhá hodnota pri sklopenom operadle zadného sedadla a naložení po zadnú odkladaciu policu.

Priemer otáčania približne 11,0 m.

\*Maximálny priestor medzi sedadlom a stropom. \*\*Šírka v oblasti lakťov. \*\*\*Šírka v oblasti ramien.

## Audi A3 Cabriolet

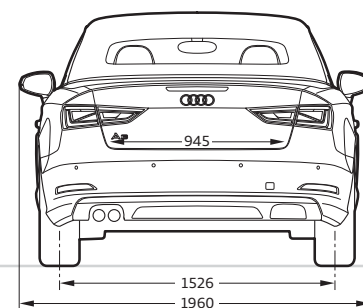
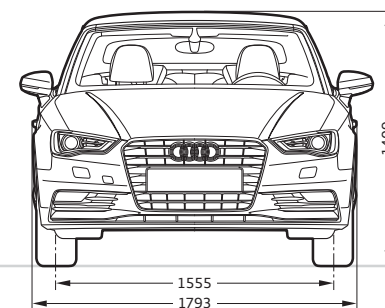
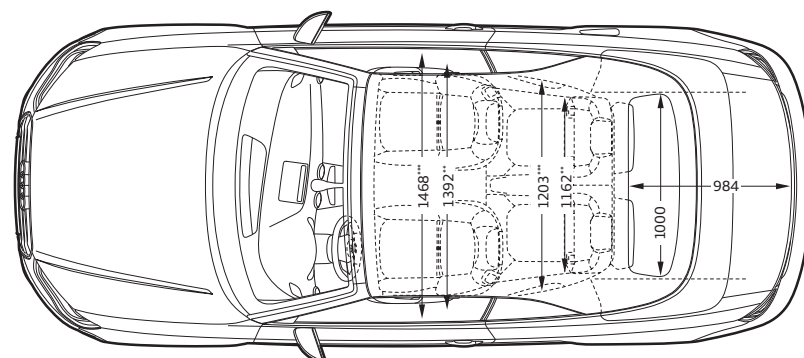
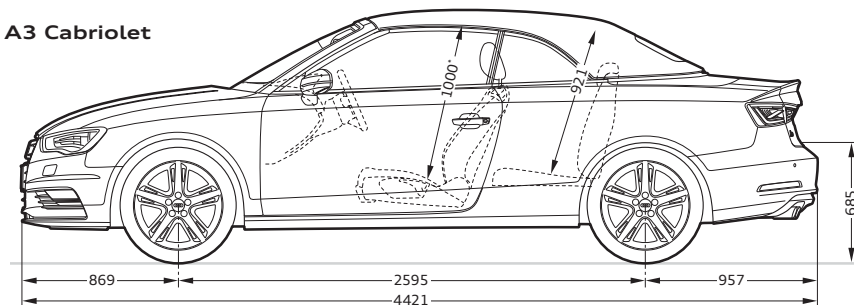

## Rozmery v milimetroch.

Údaje o rozmeroch sú uvedené pri pohotovostnej hmotnosti vozidla.

Objem batožinového priestoru pri zatvorenej streche: pohon predných kolies 320 l; permanentný pohon všetkých

kolies quattro 285 l; pri otvorenej streche: pohon predných kolies 280 l; permanentný pohon všetkých kolies

quattro 245 l; pri sklopených operadlách zadných sedadiel: pohon predných kolies 680 l; permanentný pohon

všetkých kolies quattro 645 l (merané podľa metódy VDA s kvádrmi s dĺžkou hrán 200 x 100 x 50 mm); druhá

hodnota pri sklopenom operadle zadného sedadla a naložení po zadnú odkladaciu policu.

Priemer otáčania približne 10,9 m.

\*Maximálny priestor medzi sedadlom a stropom. \*\*Šírka v oblasti lakťov. \*\*\*Šírka v oblasti ramien.

## Audi S3 Limuzína

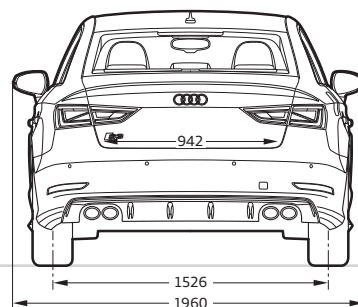
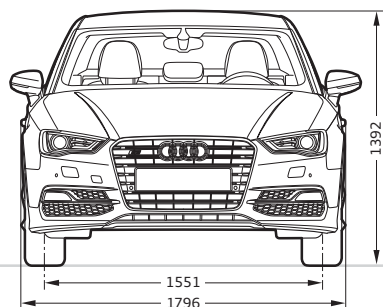
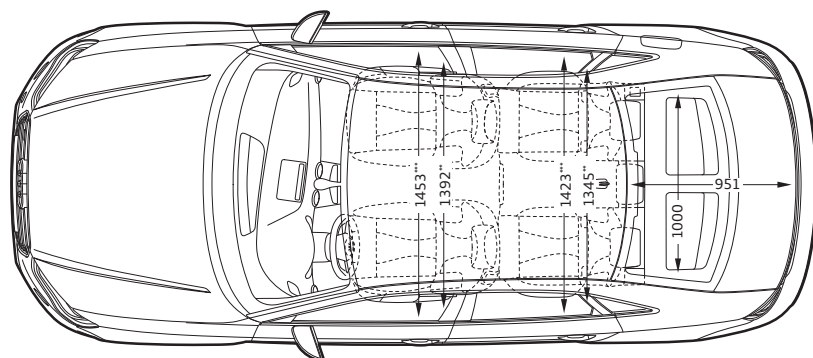
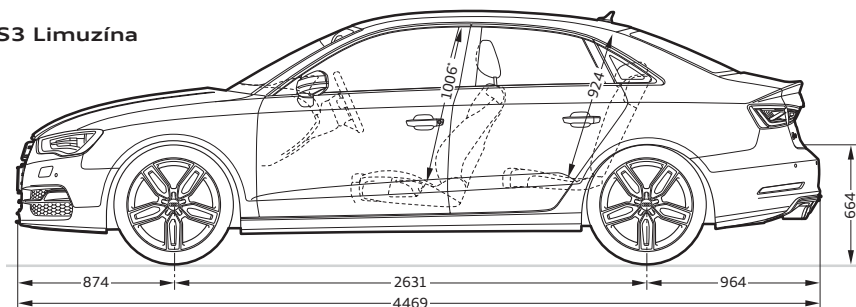

## Rozmery v milimetroch.

Údaje o rozmeroch sú uvedené pri pohotovostnej hmotnosti vozidla.

Objem batožinového priestoru: 390/845 l

(merané podľa metódy VDA s kvádrami s dĺžkou hrán 200 x 100 x 50 mm);

druhá hodnota pri sklopenom operadle zadného sedadla a naložení po zadnú odkladaciu policu

Priemer otáčania približne 11,0 m.

\*Maximálny priestor medzi sedadlom a stropom. \*\*Šírka v oblasti lakťov. \*\*\*Šírka v oblasti ramien.

## Audi S3 Cabriolet

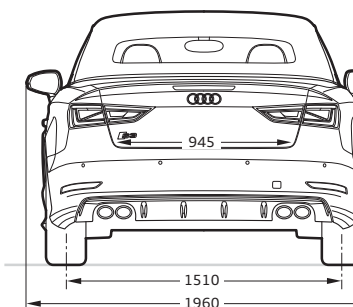
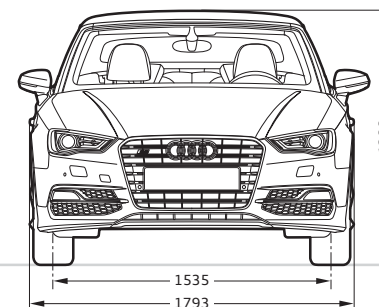
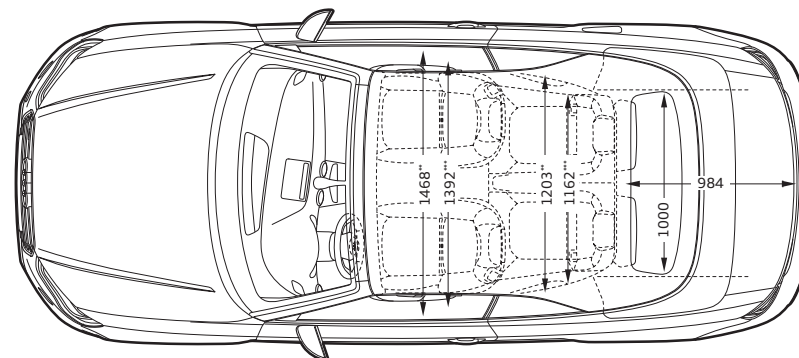
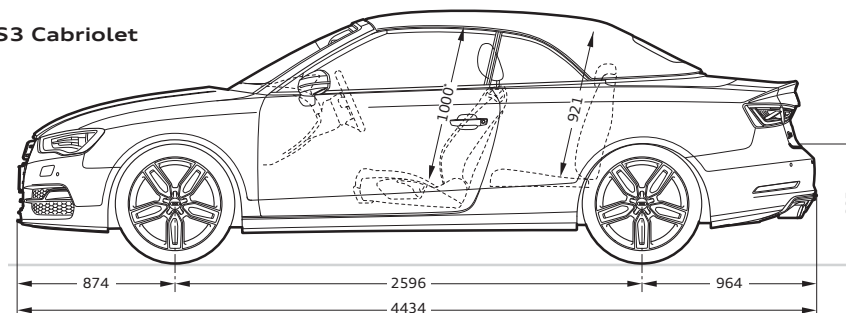

## Rozmery v milimetroch.

Údaje o rozmeroch sú uvedené pri pohotovostnej hmotnosti vozidla.















Objem batožinového priestoru pri zatvorenej streche 285 l; pri otvorenej streche: 245 l;

pri sklopených operadlách zadných sedadiel: 645 l

(merané podľa metódy VDA s kvádrami s dĺžkou hrán 200 x 100 x 50 mm).

Priemer otáčania približne 10,9 m.











\*Maximálny priestor medzi sedadlom a stropom. \*\*Šírka v oblasti lakťov. \*\*\*Šírka v oblasti ramien.

	Strana	A3 Limuzína/ A3 Cabriolet Attraction	A3 Limuzína/ A3 Cabriolet Ambition	A3 Limuzína/ A3 Cabriolet Ambiente	S3 Limuzína/ S3 Cabriolet
<b>Línie a pakety</b>	<b>90</b>				
S line Exterieurpaket		■	■	■	–
S line Sportpaket		–	■	–	–
Audi design selection lassobraun		–	■	–	–
Audi design selection korsorot		–	–	–	■
<b>Farby plátennej strechy</b>	<b>100</b>				
 Plátenná strecha schwarz		□	□	□	□
 Plátenná strecha braun <sup>1</sup>		■	■	■	■
 Plátenná strecha grau <sup>1</sup>		■	■	■	■
<b>Lakovanie uni</b>	<b>100</b>				
 Amalfiweiß		□	□	□	□
 Brillantrot		□	□	□	□
 Brillantschwarz		□	□	□	□
<b>Metalizované lakovanie</b>	<b>100</b>				
 Florettsilber Metallic <sup>2</sup>		■	■	■	■
 Monsungrau Metallic		■	■	■	■
 Dakotagrau Metallic		■	■	■	–
 Belugabraun Metallic		■	■	■	■
 Gletscherweiß Metallic		■	■	■	■
 Shirazrot Metallic		■	■	■	–
 Scubablau Metallic		■	■	■	–
 Lotusgrau Metallic		■	■	■	–
 Mythoschwarz Metallic		■	■	■	■















□ sériová výbava ■ zvláštna výbava – nie je k dispozícii

V jednotlivých krajinách sú možné odlišnosti. Informácie o sériovej a zvláštnej výbave dostanete u vášho partnera Audi.

Výber prvkov výbavy je podrobnejšie popísaný od strany 80.















	Strana	A3 Limuzína/ A3 Cabriolet Attraction	A3 Limuzína/ A3 Cabriolet Ambition	A3 Limuzína/ A3 Cabriolet Ambiente	S3 Limuzína/ S3 Cabriolet
<b>Lakovanie s perleťovým efektom</b>	<b>101</b>				
 Misanorot Perleffekt		■	■	■	■
 Daytonagrau Perleffekt		–	■ <sup>3</sup>	–	■
 Sepangblau Perleffekt		–	–	–	■
<b>Lakovanie s krištáľovým efektom</b>	<b>101</b>				
 Pantherschwarz Kristalleffekt		–	–	–	■
<b>Audi exclusive</b>	<b>101</b>				
 Individuálne lakovanie Audi exclusive		■	■	■	■
<b>Disky/pneumatiky</b>	<b>102</b>				
 16-palcové oceleové disky vrátane celoplošných krytov		□	–	–	–
 16-palcové hliníkové liate disky s 10-lúčovým dizajnom		■	–	–	–
 16-palcové hliníkové liate disky s 15-lúčovým Y dizajnom		–	–	□	–
 17-palcové hliníkové liate disky s 5-ramenným dizajnom		–	□	–	–
 17-palcové hliníkové liate disky s 5-ramenným hviezdicovým dizajnom		■	■	■	–

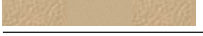
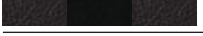

		A3 Limuzína/ A3 Cabriolet Attraction	A3 Limuzína/ A3 Cabriolet Ambition	A3 Limuzína/ A3 Cabriolet Ambiente	S3 Limuzína/ S3 Cabriolet		A3 Limuzína/ A3 Cabriolet Attraction	A3 Limuzína/ A3 Cabriolet Ambition	A3 Limuzína/ A3 Cabriolet Ambiente	S3 Limuzína/ S3 Cabriolet	
	17-palcové hliníkové liate disky s 10-lúčovým dynamickým dizajnom	■	■	■	—		19-palcové hliníkové liate disky Audi Sport s 5-lúčovým V-dizajnom, titánovo matné, lesklo sústružené <sup>4,6</sup>	■	■	■	■
	18-palcové hliníkové liate disky s mnoholúčovým hviezdicovým dizajnom, kontrastne sivé, čiastočne leštené <sup>4</sup>	■	■	■	—		19-palcové hliníkové liate disky Audi Sport s 5-ramenným hviezdicovým dizajnom s dvojitémi lúčmi (S-dizajn), kontrastne sivé, čiastočne leštené <sup>4,6</sup>	—	—	—	■
	18-palcové hliníkové liate disky Audi Sport s 5-ramenným rotorovým dizajnom, matne čierne, lesklo sústružené <sup>4</sup>	■	■	■	■		16-palcové zimné oceleové disky vrátane celoplošných krytov	■	■	■	—
	18-palcové hliníkové liate Audi Sport s 5-ramenným štruktúrovaným dizajnom	■	■	■	■		16-palcové zimné hliníkové liate disky s 10-lúčovým dizajnom	■	■	■	—
	18-palcové hliníkové liate disky Audi Sport s 10-lúčovým dizajnom	■	■	■	■		17-palcové zimné hliníkové liate disky s 5-ramenným dizajnom	■	■	■	■
	18-palcové hliníkové liate disky Audi Sport s 10-lúčovým dizajnom, titánovo matné, lesklo sústružené <sup>4</sup>	■	■	■	■		18-palcové zimné hliníkové liate disky s mnoholúčovým hviezdicovým dizajnom	■	■	■	■
	18-palcové hliníkové liate disky s 5-lúčovým paralelným dizajnom (S-dizajn), čiastočne leštené <sup>4</sup>	—	■ <sup>5</sup>	—	□	Bezpečnostné skrutky kolies obmedzujúce krádež	■	■	■	■	
	19-palcové hliníkové liate disky Audi Sport s 5-ramenným krídlovým dizajnom, titánovo lesklé, lesklo sústružené <sup>4,6</sup>	■	■	■	■	Súprava na opravu pneumatiky	□	□	□	□	
						Kontrolné zariadenie tlaku v pneumatikách	■	■	■	■	
						Palubné náradie	□	□	□	□	
						Zdvihák <sup>7</sup>	■	■	■	■	
						Rezervné koleso šetriace miesto <sup>8</sup>	□	□	□	—	

<sup>1</sup> Iba v kombinácii s akusticky tlmiacou plátennou strechou. <sup>2</sup> Iba v kombinácii s S line Sportpaket. <sup>3</sup> Prosím, berte do úvahy osobitosti pri používaní kolies na strane 127. <sup>4</sup> Sériovo v kombinácii s S line Sportpaket.



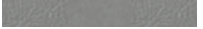





<sup>5</sup> Iba pre motorizácie od 92 kW a v kombinácii so športovým podvozkom, resp. Audi magnetic ride (pri S3 Limuzína/S3 Cabriolet: iba v kombinácii s Audi magnetic ride). <sup>6</sup> Sériovo v kombinácii s rezervným kolesom šetriacim miesto alebo v kombinácii so zimnými kolesami. <sup>7</sup> S rezervným kolesom šetriacim miesto je objem batožinového priestoru primerane zmenšený. <sup>8</sup> Nie je k dispozícii pre A3 Cabriolet s permanentným pohonom všetkých kolies quattro, pre S3 Cabriolet a pre A3/S3 Limuzínu.



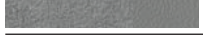

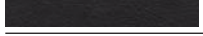
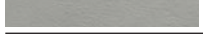

	Strana	A3 Limuzína/ A3 Cabriolet Attraction	A3 Limuzína/ A3 Cabriolet Ambition	A3 Limuzína/ A3 Cabriolet Ambiente	S3 Limuzína/ S3 Cabriolet
<b>Sedadlá</b>	<b>104</b>				
Štandardné sedadlá vpredu		<input type="checkbox"/>	–	<input type="checkbox"/>	–
Športové sedadlá vpredu		■	<input type="checkbox"/>	■	<input type="checkbox"/>
Športové sedadlá S vpredu		–	■ <sup>1</sup>	–	■
<b>Poťahy pre štandardné sedadlá vpredu</b>	<b>106</b>				
 Látka Marathon schwarz		<input type="checkbox"/>	–	–	–
 Látka Marathon titangrau		<input type="checkbox"/>	–	–	–
 Látka Regatta/mono.pur schwarz		–	–	<input type="checkbox"/>	–
 Látka Regatta/mono.pur titangrau		–	–	<input type="checkbox"/>	–
 Látka Regatta/mono.pur pashminabeige		–	–	<input type="checkbox"/>	–
 Látka Regatta/mono.pur kastanienbraun		–	–	<input type="checkbox"/>	–
 Koža Milano pashminabeige		■	–	■	–
 Koža Milano schwarz		■	–	■	–
 Kožené poťahy Audi exclusive <sup>2</sup>		■	–	■	–
<b>Poťahy pre športové sedadlá vpredu</b>	<b>106</b>				
 Látka Rallye schwarz/schwarz		–	<input type="checkbox"/>	–	–
 Látka Rallye schwarz/silber		–	<input type="checkbox"/>	–	–
 Látka Rallye schwarz/blau		–	<input type="checkbox"/>	–	–
 Látka Rallye schwarz/gelb		–	<input type="checkbox"/>	–	–
 Látka Biathlon/koža schwarz		–	■ <sup>3</sup>	–	–
 Látka Trophy/koža schwarz		–	–	–	<input type="checkbox"/>
 Koža Milano schwarz		■	■	■	–
 Koža Milano titangrau		■	■	■	–

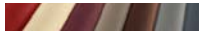
sériová výbava    ■ zvláštna výbava    – nie je k dispozícii

V jednotlivých krajinách sú možné odlišnosti. Informácie o sériovej a zvláštny výbave dostanete u vášho partnera Audi.

Výber prvkov výbavy je podrobnejšie popísaný od strany 80.

	Strana	A3 Limuzína/ A3 Cabriolet Attraction	A3 Limuzína/ A3 Cabriolet Ambition	A3 Limuzína/ A3 Cabriolet Ambiente	S3 Limuzína/ S3 Cabriolet
 Koža Milano kastanienbraun		■	■	■	–
 Alcantara/koža schwarz		■	■	■	■
 Alcantara/koža titangrau		■	■	■	–
 Alcantara/koža mondsilber		–	–	–	■
 Alcantara perforovaná/koža schwarz		–	■ <sup>1</sup>	–	–
 Koža Feinnappa schwarz		–	■ <sup>1</sup>	–	■
 Koža Feinnappa mondsilber		–	–	–	■
 Audi design selection lassobraun		–	■	–	–
 Audi design selection korsorot		–	–	–	■
 Kožené poťahy Audi exclusive <sup>4</sup>		■	■	■	■
<b>Poťahy pre športové sedadlá S vpredu</b>	<b>106</b>				
 Koža Feinnappa schwarz		–	■ <sup>1</sup>	–	■
 Kožené poťahy Audi exclusive <sup>2</sup>		–	■	–	■
<b>Kožené pakety</b>	<b>106</b>				
Kožená výbava Alcantara/koža Feinnappa Audi exclusive <sup>5</sup>		■	■	■	■
Kožená výbava koža Feinnappa Audi exclusive <sup>5</sup>		■	■	■	■
Rozšírená kožená výbava Audi exclusive <sup>5</sup>		■	■	■	■
Rozšírené prvky interiéru mono.pur		■	■	■	■
<b>Komfort sedenia</b>	<b>106</b>				
Sedadlo spolujazdca nastavovateľné výškovo		<input type="checkbox"/>	<input type="checkbox"/>	<input type="checkbox"/>	<input type="checkbox"/>
Elektricky nastavovateľné sedadlo vodiča <sup>6, 7</sup>		■	■	■	■
Elektricky nastavovateľné predné sedadlá <sup>6, 7</sup>		■	■	■	■
Bedrová opierka na predných sedadlách, 4-smerová		■	■	■	■

	Strana	A3 Limuzína/ A3 Cabriolet Attraction	A3 Limuzína/ A3 Cabriolet Ambition	A3 Limuzína/ A3 Cabriolet Ambiente	S3 Limuzína/ S3 Cabriolet
Ochrana proti prehrievaniu <sup>10</sup>		<input type="checkbox"/>	<input type="checkbox"/>	<input type="checkbox"/>	<input type="checkbox"/>
Vyhrievanie priestoru hlavy <sup>11</sup>		<input checked="" type="checkbox"/> <sup>8</sup>	<input checked="" type="checkbox"/>	<input checked="" type="checkbox"/>	<input checked="" type="checkbox"/>
Vyhrievanie sedadiel vpredu		<input checked="" type="checkbox"/>	<input checked="" type="checkbox"/>	<input checked="" type="checkbox"/>	<input checked="" type="checkbox"/>
Stredná lakťová opierka vpredu		<input checked="" type="checkbox"/>	<input checked="" type="checkbox"/>	<input type="checkbox"/>	<input type="checkbox"/>
Komfortné nastupovanie <sup>6</sup>		<input type="checkbox"/>	<input type="checkbox"/>	<input type="checkbox"/>	<input type="checkbox"/>
<b>Zadné sedadlá</b>	<b>106</b>				
Operadlo zadného sedadla sklápaateľné		<input type="checkbox"/>	<input type="checkbox"/>	<input type="checkbox"/>	<input type="checkbox"/>
<b>Strop/strop plátennej strechy</b>					
Strop s látkou mondsilber/pashminabeige (farebne prispôsobený interiéru)		<input type="checkbox"/>	<input type="checkbox"/>	<input type="checkbox"/>	<input checked="" type="checkbox"/> <sup>9</sup>
Strop potiahnutý látkou schwarz		<input checked="" type="checkbox"/>	<input checked="" type="checkbox"/>	<input checked="" type="checkbox"/>	<input type="checkbox"/>
Strop plátennej strechy z látky schwarz		<input type="checkbox"/>	<input type="checkbox"/>	<input type="checkbox"/>	<input type="checkbox"/>
<b>Dekoračné obklady</b>	<b>108</b>				
 Micrometallic silber		<input type="checkbox"/>	<input type="checkbox"/>	<input type="checkbox"/>	<input type="checkbox"/>
 3D optika Luv		<input checked="" type="checkbox"/>	<input checked="" type="checkbox"/>	<input type="checkbox"/>	<input type="checkbox"/>
 Aluminium Mistral silber		<input checked="" type="checkbox"/>	<input checked="" type="checkbox"/>	<input checked="" type="checkbox"/>	<input type="checkbox"/>
 Aluminium Mistral bronze		<input checked="" type="checkbox"/>	<input checked="" type="checkbox"/>	<input checked="" type="checkbox"/>	<input type="checkbox"/>
 Brúsený hliník Aluminium matt		<input type="checkbox"/>	<input checked="" type="checkbox"/> <sup>3</sup>	<input type="checkbox"/>	<input type="checkbox"/>
 3D optika schwarz		<input type="checkbox"/>	<input checked="" type="checkbox"/> <sup>1</sup>	<input type="checkbox"/>	<input checked="" type="checkbox"/>
 Lakované dekoratívne obklady Audi exclusive		<input checked="" type="checkbox"/>	<input checked="" type="checkbox"/>	<input checked="" type="checkbox"/>	<input checked="" type="checkbox"/>
<b>Svetlá</b>	<b>110</b>				
Svetlomety		<input type="checkbox"/>	<input type="checkbox"/>	<input type="checkbox"/>	<input type="checkbox"/>
Xenon plus, vrátane ostrekovačov svetlometov		<input checked="" type="checkbox"/>	<input checked="" type="checkbox"/>	<input checked="" type="checkbox"/>	<input type="checkbox"/>

	Strana	A3 Limuzína/ A3 Cabriolet Attraction	A3 Limuzína/ A3 Cabriolet Ambition	A3 Limuzína/ A3 Cabriolet Ambiente	S3 Limuzína/ S3 Cabriolet
adaptive light		<input checked="" type="checkbox"/>	<input checked="" type="checkbox"/>	<input checked="" type="checkbox"/>	<input checked="" type="checkbox"/>
Plynulá regulácia dosahu svetlometov <sup>12</sup>		<input checked="" type="checkbox"/>	<input checked="" type="checkbox"/>	<input checked="" type="checkbox"/>	<input checked="" type="checkbox"/>
Svetlomety z diód LED		<input checked="" type="checkbox"/>	<input checked="" type="checkbox"/>	<input checked="" type="checkbox"/>	<input checked="" type="checkbox"/>
Ostrekovače svetlometov <sup>13</sup>		<input checked="" type="checkbox"/>	<input checked="" type="checkbox"/>	<input checked="" type="checkbox"/>	<input type="checkbox"/>
Asistent diaľkových svetiel		<input checked="" type="checkbox"/>	<input checked="" type="checkbox"/>	<input checked="" type="checkbox"/>	<input checked="" type="checkbox"/>
Svetelný/dažďový senzor		<input checked="" type="checkbox"/>	<input checked="" type="checkbox"/>	<input checked="" type="checkbox"/>	<input checked="" type="checkbox"/>
Zadné svetlá		<input type="checkbox"/>	<input type="checkbox"/>	<input type="checkbox"/>	<input type="checkbox"/>
Zadné svetlá z diód LED <sup>13</sup>		<input checked="" type="checkbox"/>	<input checked="" type="checkbox"/>	<input checked="" type="checkbox"/>	<input type="checkbox"/>
Adaptívne brzďové svetlá		<input type="checkbox"/>	<input type="checkbox"/>	<input type="checkbox"/>	<input type="checkbox"/>
Hmlové svetlomety <sup>14</sup>		<input checked="" type="checkbox"/>	<input type="checkbox"/>	<input checked="" type="checkbox"/>	<input type="checkbox"/>
<b>Vnútorňé svetlá</b>	<b>111</b>				
Vnútorňé osvetlenie		<input type="checkbox"/>	<input type="checkbox"/>	<input type="checkbox"/>	<input type="checkbox"/>
Paket vnútorňého osvetlenia		<input checked="" type="checkbox"/>	<input checked="" type="checkbox"/>	<input type="checkbox"/>	<input checked="" type="checkbox"/>
Kozmetické zrkadielka osvetlené		<input checked="" type="checkbox"/>	<input checked="" type="checkbox"/>	<input type="checkbox"/>	<input type="checkbox"/>
<b>Dizajn exteriéru</b>	<b>111</b>				
Označenie modelu/nápisu		<input type="checkbox"/>	<input type="checkbox"/>	<input type="checkbox"/>	<input type="checkbox"/>
Audi Singleframe		<input type="checkbox"/>	<input type="checkbox"/>	<input type="checkbox"/>	<input type="checkbox"/>
Bočné lišty na prahoch		<input type="checkbox"/>	<input checked="" type="checkbox"/> <sup>3</sup>	<input type="checkbox"/>	<input type="checkbox"/>
Nárazníky		<input type="checkbox"/>	<input type="checkbox"/>	<input type="checkbox"/>	<input type="checkbox"/>
Difúzorový nadstavec vzadu		<input type="checkbox"/>	<input type="checkbox"/>	<input type="checkbox"/>	<input type="checkbox"/>
Zadný spojler		<input type="checkbox"/>	<input type="checkbox"/>	<input type="checkbox"/>	<input type="checkbox"/>
Koncovka výfuku		<input type="checkbox"/>	<input type="checkbox"/>	<input type="checkbox"/>	<input type="checkbox"/>
Hliníková optika exteriér <sup>11</sup>		<input type="checkbox"/>	<input type="checkbox"/>	<input type="checkbox"/>	<input type="checkbox"/>

<sup>1</sup> K dispozícii v koži Feinnappa. <sup>2</sup> Iba v kombinácii s S line Sportpaket. <sup>3</sup> Sériovo v kombinácii s S line Sportpaket. <sup>4</sup> K dispozícii v koži Feinnappa a kombinácii Alcantara/koža Feinnappa. <sup>5</sup> O presnom termíne uvedenia pre A3/S3 Cabriolet sa informujte prosím u vášho partnera Audi. <sup>6</sup> K dispozícii iba pre A3 Limuzína/S3 Limuzína. <sup>7</sup> K dispozícii iba v kombinácii so 4-smerovou bedrovou opierkou pre predné sedadlá. <sup>8</sup> Nie je k dispozícii pre látku Marathon. <sup>9</sup> Iba v látke mondsilber. <sup>10</sup> K dispozícii iba pre A3 Cabriolet/S3 Cabriolet v kombinácii s koženou výbavou, resp. kombináciou Alcantara/koža. <sup>11</sup> K dispozícii iba pre A3 Cabriolet/S3 Cabriolet.

<sup>12</sup> K dispozícii iba s adaptive light a Audi active lane assist. <sup>13</sup> Súčasť Xenon plus s ostrekovačmi svetlometov, resp. svetlometov z LED. <sup>14</sup> Nie je k dispozícii v kombinácii so svetlometmi z LED.

	Strana	A3 Limuzína/ A3 Cabriolet Attraction	A3 Limuzína/ A3 Cabriolet Ambition	A3 Limuzína/ A3 Cabriolet Ambiente	S3 Limuzína/ S3 Cabriolet
<b>Dizajn exteriéru (pokračovanie)</b>	<b>111</b>				
Lesklý paket <sup>1</sup>		■	■	□	■
Lesklý paket Schwarz Audi exclusive <sup>1</sup>		■	■	■	■
<b>Dizajn interiéru</b>	<b>111</b>				
Hliníková optika interier		■	■	■	□
Rohožky vpredu		□	□	□	□
Rohožky vzadu		□	□	□	□
Pedále a opierka ľavej nohy z ušachtilej ocele		-	-	-	□
Dekoračné lišty na prahoch dverí		-	□	□	□
<b>Volanty/Ovládacie prvky</b>	<b>112</b>				
Volant so 4-ramenným dizajnom		□	-	-	-
Kožený volant so 4-ramenným dizajnom		■	-	□	-
Multifunkčný kožený volant so 4-ramenným dizajnom		■	-	■	-
Športový kožený volant s 3-ramenným dizajnom		-	□	-	□
Multifunkčný športový kožený volant s 3-ramenným dizajnom		-	■	-	-
Multifunkčný športový kožený volant s 3-ramen. dizajnom, zospodu sploštený		-	■	-	■
Rukoväť radiacej páky z hliníka Audi exclusive		■	■	■	■ <sup>2</sup>
Veniec volantu v koži Audi exclusive		■	■	■	■
Ovládacie prvky v koži Audi exclusive		■	■	■	■
<b>Zrkadlá</b>	<b>112</b>				
Vonkajšie spätné zrkadlá s integrovanými smerovými svetlami z diód LED		□	□	□	□
Vonkajšie spätné zrkadlá vyhrievané		■	■	■	■
Vonkajšie spätné zrkadlá vyhrievané a elektricky sklápatelné		■	■	■	■

□ sériová výbava ■ zvláštna výbava - nie je k dispozícii

V jednotlivých krajinách sú možné odlišnosti. Informácie o sériovej a zvláštny výbave dostanete u vášho partnera Audi.

Výber prvkov výbavy je podrobnejšie popísaný od strany 80.

	Strana	A3 Limuzína/ A3 Cabriolet Attraction	A3 Limuzína/ A3 Cabriolet Ambition	A3 Limuzína/ A3 Cabriolet Ambiente	S3 Limuzína/ S3 Cabriolet
Vonkajšie spätné zrkadlá vyhrievané, elektricky sklápatelné a na strane vodiča automaticky zatemňované		■	■	■	■
Kryty vonkajších spätných zrkadiel v hliníkovom vyhotovení		-	-	-	□
Vnútorne spätné zrkadlo manuálne zatemňované		□	□	□	□
Vnútorne spätné zrkadlo automaticky zatemňované		■	■	■	■
<b>Strešné systémy</b>	<b>113</b>				
Panoramatické strešné okno <sup>1</sup>		■	■	■	■
Deflektor <sup>3</sup>		■	■	□	■
Plátenná strecha		□	□	□	□
Akustická plátenná strecha		■	■	■	■
<b>Zasklenie</b>	<b>113</b>				
Akustické predné okno <sup>1</sup>		□	□	□	□
Tmavo tónované sklá (ochranné zasklenie) <sup>1</sup>		■	■	■	■
Stierače a ostrekovač predného skla		□	□	□	□
Determálne zasklenie, zeleno tónované		□	□	□	□
Vyhrievané zadné okno		□	□	□	□
Sínečné clony sklopné a otočné pre vodiča a spolujazdca		□	□	□	□
<b>Klimatizácia</b>	<b>113</b>				
Systém vetrania a kúrenia		□	□	□	□
Manuálna klimatizácia		□	□	□	-
Komfortná automatická klimatizácia		■	■	■	□
Nezávislé kúrenie/vetranie <sup>4</sup>		■	■	■	-

	Strana	A3 Limuzína/ A3 Cabriolet Attraction	A3 Limuzína/ A3 Cabriolet Ambition	A3 Limuzína/ A3 Cabriolet Ambiente	S3 Limuzína/ S3 Cabriolet
<b>Uzamykacie systémy</b>	<b>114</b>				
Kľúč s diaľkovým ovládaním		<input type="checkbox"/>	<input type="checkbox"/>	<input type="checkbox"/>	<input type="checkbox"/>
Imobilizér, elektronický		<input type="checkbox"/>	<input type="checkbox"/>	<input type="checkbox"/>	<input type="checkbox"/>
Tlačidlo Engine-Start-Stop		<input checked="" type="checkbox"/>	<input checked="" type="checkbox"/>	<input checked="" type="checkbox"/>	<input checked="" type="checkbox"/>
Komfortný kľúč		<input checked="" type="checkbox"/>	<input checked="" type="checkbox"/>	<input checked="" type="checkbox"/>	<input checked="" type="checkbox"/>
Veko batožinového priestoru automaticky otvorené <sup>1</sup>		<input type="checkbox"/>	<input type="checkbox"/>	<input type="checkbox"/>	<input type="checkbox"/>
Zabezpečovacie zariadenie proti krádeži (alarm)		<input checked="" type="checkbox"/>	<input checked="" type="checkbox"/>	<input checked="" type="checkbox"/>	<input type="checkbox"/>
Príprava pre asistenta určenia polohy vozidla <sup>5</sup>		<input checked="" type="checkbox"/>	<input checked="" type="checkbox"/>	<input checked="" type="checkbox"/>	<input checked="" type="checkbox"/>
<b>Odkladanie/Preprava</b>	<b>114</b>				
Odkladacie priehradky		<input type="checkbox"/>	<input type="checkbox"/>	<input type="checkbox"/>	<input type="checkbox"/>
Stredová konzola		<input type="checkbox"/>	<input type="checkbox"/>	<input type="checkbox"/>	<input type="checkbox"/>
Odkladací paket a paket batožinového priestoru		<input checked="" type="checkbox"/>	<input checked="" type="checkbox"/>	<input checked="" type="checkbox"/>	<input type="checkbox"/>
Otvor na dlhé predmety <sup>1</sup>		<input checked="" type="checkbox"/>	<input checked="" type="checkbox"/>	<input checked="" type="checkbox"/>	<input checked="" type="checkbox"/>
Vak na lyže/snowboardy		<input checked="" type="checkbox"/>	<input checked="" type="checkbox"/>	<input checked="" type="checkbox"/>	<input checked="" type="checkbox"/>
Súprava kufrov		<input checked="" type="checkbox"/>	<input checked="" type="checkbox"/>	<input checked="" type="checkbox"/>	<input checked="" type="checkbox"/>
Pripeňovacie oká v batožinovom priestore		<input type="checkbox"/>	<input type="checkbox"/>	<input type="checkbox"/>	<input type="checkbox"/>
Obojstranná rohožka <sup>1</sup>		<input checked="" type="checkbox"/>	<input checked="" type="checkbox"/>	<input checked="" type="checkbox"/>	<input checked="" type="checkbox"/>
Variabilná schránka na plátennú strechu <sup>3</sup>		<input type="checkbox"/>	<input type="checkbox"/>	<input type="checkbox"/>	<input type="checkbox"/>
Držiak mobilného telefónu/kľúča		<input checked="" type="checkbox"/>	<input checked="" type="checkbox"/>	<input checked="" type="checkbox"/>	<input checked="" type="checkbox"/>
Zapaľovač cigariet a popolník		<input checked="" type="checkbox"/>	<input checked="" type="checkbox"/>	<input checked="" type="checkbox"/>	<input checked="" type="checkbox"/>
Zásuvka, 12-voltová v stredovej konzole vpredu		<input type="checkbox"/>	<input type="checkbox"/>	<input type="checkbox"/>	<input type="checkbox"/>
Príprava pre ťažné zariadenie <sup>6</sup>		<input checked="" type="checkbox"/>	<input checked="" type="checkbox"/>	<input checked="" type="checkbox"/>	<input type="checkbox"/>
Ťažné zariadenie		<input checked="" type="checkbox"/>	<input checked="" type="checkbox"/>	<input checked="" type="checkbox"/>	<input type="checkbox"/>
Držadlá <sup>1</sup>		<input type="checkbox"/>	<input type="checkbox"/>	<input type="checkbox"/>	<input type="checkbox"/>

	Strana	A3 Limuzína/ A3 Cabriolet Attraction	A3 Limuzína/ A3 Cabriolet Ambition	A3 Limuzína/ A3 Cabriolet Ambiente	S3 Limuzína/ S3 Cabriolet
<b>MMI®/Navigácia</b>	<b>115</b>				
Združený prístroj		<input type="checkbox"/>	<input type="checkbox"/>	<input type="checkbox"/>	<input type="checkbox"/>
Informačný systém vodiča		<input checked="" type="checkbox"/>	<input type="checkbox"/>	<input type="checkbox"/>	<input type="checkbox"/>
Informačný systém vodiča s farebným displejom		<input checked="" type="checkbox"/>	<input type="checkbox"/>	<input type="checkbox"/>	<input type="checkbox"/>
Navigačný paket		<input checked="" type="checkbox"/>	<input checked="" type="checkbox"/>	<input checked="" type="checkbox"/>	<input checked="" type="checkbox"/>
MMI® navigácia plus a MMI touch		<input checked="" type="checkbox"/>	<input checked="" type="checkbox"/>	<input checked="" type="checkbox"/>	<input checked="" type="checkbox"/>
<b>Zábava</b>	<b>116</b>				
Audi rádio		<input type="checkbox"/>	<input type="checkbox"/>	<input type="checkbox"/>	<input type="checkbox"/>
MMI® rádio		<input checked="" type="checkbox"/>	<input checked="" type="checkbox"/>	<input checked="" type="checkbox"/>	<input checked="" type="checkbox"/>
Príjem digitálneho rozhlasového vysielania		<input checked="" type="checkbox"/>	<input checked="" type="checkbox"/>	<input checked="" type="checkbox"/>	<input checked="" type="checkbox"/>
Audi music interface		<input checked="" type="checkbox"/>	<input checked="" type="checkbox"/>	<input checked="" type="checkbox"/>	<input checked="" type="checkbox"/>
Súprava káblových adaptérov pre Audi music interface		<input checked="" type="checkbox"/>	<input checked="" type="checkbox"/>	<input checked="" type="checkbox"/>	<input checked="" type="checkbox"/>
Súprava káblových adaptérov plus pre Audi music interface		<input checked="" type="checkbox"/>	<input checked="" type="checkbox"/>	<input checked="" type="checkbox"/>	<input checked="" type="checkbox"/>
Audi sound system		<input checked="" type="checkbox"/>	<input checked="" type="checkbox"/>	<input checked="" type="checkbox"/>	<input checked="" type="checkbox"/>
Bang & Olufsen Sound System		<input checked="" type="checkbox"/>	<input checked="" type="checkbox"/>	<input checked="" type="checkbox"/>	<input checked="" type="checkbox"/>
<b>Kommunikácia</b>	<b>117</b>				
Audi connect		<input checked="" type="checkbox"/>	<input checked="" type="checkbox"/>	<input checked="" type="checkbox"/>	<input checked="" type="checkbox"/>
Rozhranie Bluetooth		<input checked="" type="checkbox"/>	<input checked="" type="checkbox"/>	<input checked="" type="checkbox"/>	<input checked="" type="checkbox"/>
Audi phone box		<input checked="" type="checkbox"/>	<input checked="" type="checkbox"/>	<input checked="" type="checkbox"/>	<input checked="" type="checkbox"/>
Paket Connectivity		<input checked="" type="checkbox"/>	<input checked="" type="checkbox"/>	<input checked="" type="checkbox"/>	<input checked="" type="checkbox"/>
<b>Asistenčné systémy</b>	<b>118</b>				
Asistent rozjazdu		<input checked="" type="checkbox"/>	<input checked="" type="checkbox"/>	<input checked="" type="checkbox"/>	<input checked="" type="checkbox"/>
Parkovacie senzory vzadu		<input checked="" type="checkbox"/>	<input checked="" type="checkbox"/>	<input type="checkbox"/>	<input checked="" type="checkbox"/>
Parkovací systém plus so selektívnym zobrazovaním		<input checked="" type="checkbox"/>	<input checked="" type="checkbox"/>	<input checked="" type="checkbox"/>	<input checked="" type="checkbox"/>

<sup>1</sup> K dispozícii iba pre modely A3 Limuzína/S3 Limuzína. <sup>2</sup> Bez emblému S3 na hlavici radiacej páky. <sup>3</sup> Iba pre A3 Cabriolet/S3 Cabriolet. <sup>4</sup> K dispozícii iba pre A3 Limuzína.

<sup>5</sup> Asistent určenia polohy vozidla sa dodáva pre dodatočnú montáž ako Audi Original Zubehör. <sup>6</sup> Ťažné zariadenie sa dodáva pre dodatočnú montáž ako Audi Original Zubehör.

	Strana	A3 Limuzína/ A3 Cabriolet Attraction	A3 Limuzína/ A3 Cabriolet Ambition	A3 Limuzína/ A3 Cabriolet Ambiente	S3 Limuzína/ S3 Cabriolet
<b>Asistenčné systémy (pokračovanie)</b>	<b>118</b>				
Parkovací asistent so selektívnym zobrazovaním		■	■	■	■
Cúvacia kamera		■	■	■	■
Tempomat		■	■	□	■
Audi pre sense basic		■	■	■	■
Audi pre sense front		■	■	■	–
adaptive cruise control vrátane Audi pre sense front		■	■	■	■
Audi active lane assist		■	■	■	■
Audi side assist		■	■	■	■
Asistenčný paket		■	■	■	■
Rozoznávanie dopravných značiek založené na snímaní kamerou <sup>1</sup>		■	■	■	■
<b>Jazdná dynamika/Brzdy</b>	<b>119</b>				
Audi drive select		■	□	■	□
Dynamický podvozok		□	■	□	–
Športový podvozok		■	□	■	–
Športový podvozok S line <sup>2</sup>		■	■	■	–
Športový podvozok S		–	–	–	□
Audi magnetic ride		■	■	■	■
Pohon predných kolies <sup>3</sup>		□	□	□	–
quattro®		□ <sup>3</sup>	□ <sup>3</sup>	□ <sup>3</sup>	□
Manuálna prevodovka <sup>3</sup>		□	□	□	□
S tronic® <sup>3</sup>		□	□	□	□
Elektromechanický posilňovač riadenia		□	□	□	□

□ sériová výbava ■ zvláštna výbava □■ sériová/zvláštna výbava v závislosti od modelu – nie je k dispozícii

V jednotlivých krajinách sú možné odlišnosti. Informácie o sériovej a zvláštnnej výbave dostanete u vášho partnera Audi.

Výber prvkov výbavy je podrobnejšie popísaný od strany 80.

	Strana	A3 Limuzína/ A3 Cabriolet Attraction	A3 Limuzína/ A3 Cabriolet Ambition	A3 Limuzína/ A3 Cabriolet Ambiente	S3 Limuzína/ S3 Cabriolet
Progresívne riadenie		■ <sup>4</sup>	■ <sup>4</sup>	■ <sup>4</sup>	□
Brzdový asistent zabraňujúci následnej kolízii		□	□	□	□
Brzdová sústava s kotúčovými brzdami vpredu a vzadu		□	□	□	□
Brzdiče lakované na čierne		–	–	–	□
Brzdiče lakované na červeno		–	–	–	■
Elektromechanická parkovacia brzda		□	□	□	□
<b>Technika/Bezpečnosť</b>	<b>120</b>				
Protiblokovací systém ABS s elektronickým rozdeľovaním brzdného tlaku EBV		□	□	□	□
Protipreklzová regulácia (ASR)		□	□	□	□
Elektronická uzávierka diferenciálu (EDS)		□	□	□	□
Elektronický stabilizačný systém (ESC)		□	□	□	□
Elektronický stabilizačný systém (ESC) s elektronickou uzávierkou diferenciálu <sup>5</sup>		□	□	□	–
Rekuperácia		□	□	□	□
Systém Štart-Stop		□	□	□	□
Audi cylinder on demand <sup>6</sup>		□	□	□	–
Filter tuhých častíc naftového motora, bez aditív		□	□	□	–
Audi TDI clean diesel (katalyzátor oxidov dusíka) <sup>3</sup>		□■	□■	□■	–
Airbagy		□	□	□	□
Bočné airbagy vpredu a bočné hlavové airbagy		□	□	□	□
Bočné airbagy vzadu <sup>7</sup>		■	■	■	■
Ochrana proti bočnému nárazu		□	□	□	□
Integrovaný systém opierok hlavy		□	□	□	□
Aktívna ochrana pri prevrátení <sup>8</sup>		□	□	□	□

Strana	A3 Limuzína/ A3 Cabriolet Attraction	A3 Limuzína/ A3 Cabriolet Ambition	A3 Limuzína/ A3 Cabriolet Ambiente	S3 Limuzína/ S3 Cabriolet
Bezpečnostný stĺpik riadenia	<input type="checkbox"/>	<input type="checkbox"/>	<input type="checkbox"/>	<input type="checkbox"/>
Bezpečnostné pásy	<input type="checkbox"/>	<input type="checkbox"/>	<input type="checkbox"/>	<input type="checkbox"/>
Kontrola zapnutia bezpečnostných pásov	<input type="checkbox"/>	<input type="checkbox"/>	<input type="checkbox"/>	<input type="checkbox"/>
Montážne úchyty detskej sedačky ISOFIX na sedadle spolujazdca	<input checked="" type="checkbox"/>	<input checked="" type="checkbox"/>	<input checked="" type="checkbox"/>	<input checked="" type="checkbox"/>
Montážne úchyty detskej sedačky ISOFIX a Top Tether na vonk. miestach vzadu	<input type="checkbox"/>	<input type="checkbox"/>	<input type="checkbox"/>	<input type="checkbox"/>
Lekárnička	<input type="checkbox"/>	<input type="checkbox"/>	<input type="checkbox"/>	<input type="checkbox"/>
Výstražný trojuholník	<input type="checkbox"/>	<input type="checkbox"/>	<input type="checkbox"/>	<input type="checkbox"/>
Výstražné a kontrolné svetlá	<input type="checkbox"/>	<input type="checkbox"/>	<input type="checkbox"/>	<input type="checkbox"/>

Výbava zobrazeného Audi A3 Limuzína (str. 4–19):

Lakovanie: Gletscherweiss Metallic

Disky: hliníkové liate disky Audi Sport s 5-ramenným krídlovým dizajnom, titánové lesklé, lesklo sústružené<sup>9</sup>

Poťahy sedadiel: koža Milano titangrau

Dekoračné obklady: Aluminium Mistral silber

Výbava zobrazeného Audi A3 Cabriolet (str. 20–35):

Lakovanie: Gletscherweiß Metallic

Disky: hliníkové liate disky Audi Sport s 5-lúčovým V-dizajnom, titánovo matné, lesklo sústružené<sup>9</sup>

Poťahy sedadiel: koža Milano kastanienbraun

Dekoračné obklady: Aluminium Mistral silber

Výbava zobrazeného Audi S3 Limuzína (str. 36–47):

Lakovanie: Misanorot Perleffekt

Disky: hliníkové liate disky s 5-ramenným hviezdicovým dizajnom s dvojitými lúčmi (S-dizajn), kontrastne sivé, čiastočne leštené<sup>9</sup>

Poťahy sedadiel: koža Feinnappa schwarz (oblasť ramien v koži Feinnappa s kontrastným prešíváním)

Dekoračné obklady: brúsený hliník Aluminium matt

Výbava zobrazeného Audi S3 Cabriolet (str. 48–59):

Lakovanie: Misanorot Perleffekt

Disky: hliníkové liate disky s 5-ramenným hviezdicovým dizajnom s dvojitými lúčmi (S-dizajn), kontrastne sivé, čiastočne leštené<sup>9</sup>

Poťahy sedadiel: koža Feinnappa schwarz (oblasť ramien v koži Feinnappa s kontrastným prešíváním)

Dekoračné obklady: 3D optika schwarz

<sup>1</sup>Iba pri Audi active lane assist v kombinácii s MMI navigácia plus s MMI touch. <sup>2</sup>K dispozícii iba pre A3 Limuzína. <sup>3</sup>Možnosť objednať pre želanú motorizáciu pozrite prosím v technických údajoch.

<sup>4</sup>Nie je k dispozícii pre A3 Limuzína/A3 Cabriolet 1.4 TFSI (92 kW) a 1.6 TDI clean diesel (81 kW). <sup>5</sup>Iba pri modeloch s pohonom predných kolies. <sup>6</sup>Iba pri 1.4 TFSI ultra (110 kW).

<sup>7</sup>K dispozícii iba pre A3 Limuzína/S3 Limuzína. <sup>8</sup>K dispozícii iba pre A3 Cabriolet/S3 Cabriolet. <sup>9</sup>Prosím, berte do úvahy osobitosti pri používaní kolies na strane 127.

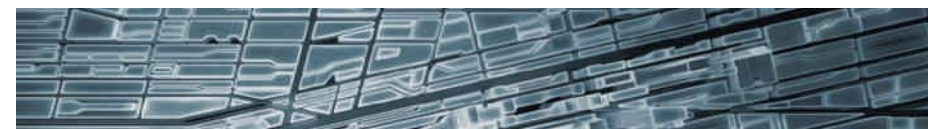
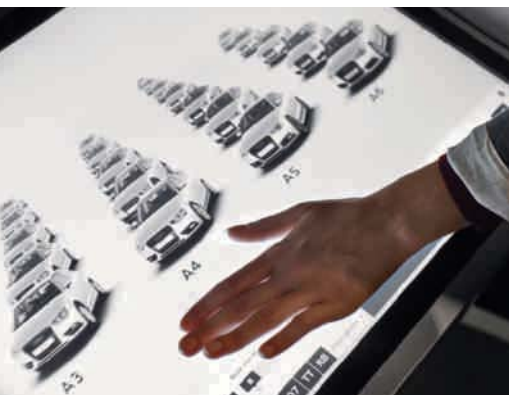

# Objavte



## Zážitok Audi

Fascinácia Audi sa dá zažiť mnohými spôsobmi. V Audi City Londýn máte napríklad digitálny prístup ku všetkým modelom v reálnej veľkosti a v reálnom čase. Samozrejme sa oplatí aj návšteva veľkého medzinárodného autosalónu. Tu Audi vždy prezentuje svoje najnovšie modely a umožní nahliadnúť, ako chce v duchu svojho motta „Náskok vďaka technike“ vytvárať budúcnosť. Kto chce zažiť, ako to Audi robí už dnes, nájde fascinujúce pohľady v internetovom špeciále „Vorsprung durch Technik“ na [www.audi.com](http://www.audi.com). Ale oplatí sa aj pohľad do minulosti: v Audi museum mobile v Ingolstadte kráčajú história a high-tech ruka v ruke. Celkovo 130 historických expo-

nátov a najmodernejšie formy prezentácie vytvárajú symbiózu plnú napätia. Okrem toho tréning jazdy Audi driving experience poskytuje napínavé a rôznorodé zážitky s aktuálnymi modelmi Audi. Tu sa rýdzi pôžitok z jazdy kombinuje s cennými skúsenosťami. Stará sa o to tím špeciálne školených a vysokokvalifikovaných inštruktorov, ktorí vám pomáhajú praktickými tipmi optimalizovať si svoje vodičské majstrovstvo. Najnovšie aj v Audi driving experience center v Neuburgu, neďaleko Ingolstadtu. Tak je k dispozícii okruh dlhý až do 3,4 km s náročnými kombináciami zákrut, dynamická plocha s rozlohou 30 000 m<sup>2</sup> a parkúr offroad pre modely Q.

